

# 羽島市統計書

令和5年版



# 羽 島 市 統 計 書

## 市 章



昭和29年8月1日に制定された市章は、竹鼻城主の紋所と羽島市の「羽」を図案化したもので、円満な市政を象徴しています。

羽 島 市



# 凡 例

1. 本書は、発行日現在の「羽島市」の区域内の資料を収録したものである。
2. 本書は、原則として令和元年度～令和5年度の資料を収録したが、資料の有無その他の理由により適宜伸縮している。
3. 統計表中、特に注記しない限り、年とあるものは1月から12月まで、年度とあるものは4月から翌年3月までの1年間の状態を表わしている。また、「〇月〇日現在」とあるものは、当該日における事実を表わしている。
4. 数字の単位は、原則として表右上に明記してあるが、特殊なものは表頭内に掲げた。
5. 資料の出所、統計表の注釈等は、脚注として表示してある。
6. 数字の単位未満は、原則として四捨五入したため、総数とその内訳数の合計とは必ずしも一致しない。
7. 町名「小熊町」は新生町を、「江吉良町」は舟橋町を含む。
8. 統計表の符号の用法は、次のとおりである。
  - 「0」 ……単位未満
  - 「—」 ……該当数字なし
  - 「△」 ……減 少
  - 「…」 ……不 詳
  - 「X」 ……該当数字の公表を差し控えたもの



# 総目次

## 統計表及び図表

1	土地・気象	1
2	人口	5
3	国勢調査	10
4	事業所	18
5	農業	21
6	商業・金融	27
7	製造業	32
8	水道	37
9	運輸・通信	40
10	市民生活	49
11	社会保障	53
12	保健・衛生	61
13	財政	67
14	行政・議会・選挙	77
15	教育・文化	82
16	公共土木・住宅	89
17	警察・消防	92
	付録	1～16



# 統計表・図表目次

## 1 土地・気象

1	羽島市の位置	1
2	羽島市の面積	2
3	地目別面積	2
4	市有地種別面積	2
5	気象概況	3
6	平均気温（月別）	3
7	降水量（月別）	3
8	図表	4

## 2 人口

1	世帯数と人口	5
2	町別世帯数と人口	6
3	年齢別人口	7
4	国籍別外国人人口	8
5	自然動態・死産・婚姻・離婚数	8
6	社会動態	8
7	人口動態率	8
8	図表	9

## 3 国勢調査

1	世帯数、人口及び人口密度	10
2	町別人口と世帯数	10
3	夜間・昼間人口及び流入人口	10
4	年齢（5歳階級）別人口	11
5	人口集中地区（DID）人口	12
6	人口集中地区（DID）図	12
7	産業大分類別就業者数	13
8	15歳以上就業者数 （産業・年齢・男女別）	14~15
9	住宅の種類・住宅の所有の関係 （7区分）一般世帯数、一般世帯人員、 1世帯当たり人員	16
10	図表	17

## 4 事業所

1	従業者規模別事業所数 及び従業者数	18~19
2	産業大分類別民営事業所数 及び従業者数	18~19
3	図表	20

## 5 農 業

1	専業・兼業別農家数	21
2	町別農家数	21
3	経営耕地面積規模別農家数	22
4	町別経営耕地面積	22
5	販売農家町別就業状態別世帯員数	23
6	水田転作状況	23
7	家畜飼養頭羽数	23
8	主要農産物の状況	24
9	農地転用状況（町別）	24
10	農地転用状況（目的別）	25
11	図表	26

## 6 商業・金融

1	商店数・従業者数・年間商品販売額	27
2	経営組織別・業態別商店数 及び従業者数	27
3	産業分類別事業所数・従業者数 ・年間商品販売額・売場面積	28
4	市小口融資状況	29
5	図表	30~31

## 7 製 造 業

1	年次別産業中分類別事業所数 従業者数・製造品出荷額等	32~33
2	従業者規模別事業所数・従業者数 製造品出荷額等	34~35
3	図表	36

## 8 水 道

1	簡易水道の給水状況	37
2	上水道の状況	37
3	上水道用途別給水状況	37
4	下水道の状況 (1) 普及率	38
	(2) 公共下水道事業	38
	(3) 特定環境保全公共下水道事業	38
5	図表	39

## 9 運輸・通信

1	名鉄竹鼻線・羽島線利用状況	40
2	新幹線岐阜羽島駅利用状況	41
3	名神高速道路月別利用状況 (岐阜羽島インターチェンジ)	41
4	主要道路交通量	42
	交通量観測地点図	43
5	羽島市コミュニティバス利用状況	44
6	車種別保有自動車台数	45
7	交通事故発生状況	46
8	校区別事故発生状況	46
9	郵便施設状況	47
10	電話施設状況	47
11	図表	48

## 10 市民生活

1	市内総生産、市民所得(分配)	49~50
2	消費者物価指数	51
3	図表	52

## 11 社会保障

1	保育園の状況	53
2	身体障害者手帳交付数	53
3	特別養護老人ホームの状況	53
4	老人福祉センターの利用状況	54
5	老人福祉センター羽島温泉 の利用状況	54
6	かんぽの宿岐阜羽島の利用状況	55
7	かんぽの宿岐阜羽島のスポーツ施設 の利用状況	55
8	国民年金被保険者数	55
9	国民年金保険料収納状況	56
10	国民年金(拠出制)給付状況	56
11	国民年金(基礎年金)給付状況	56
12	老齢福祉年金の受給権者状況	56
13	国民健康保険加入状況	57
14	制度別国民健康保険加入状況	57
15	国民健康保険1人当たり 医療費用額	57
16	後期高齢者医療制度の状況	57
17	福祉医療費助成制度の状況	58
18	児童手当の状況	58
19	生活保護世帯の推移	59
20	扶助別生活保護費	59
21	図表	60

## 12 保健・衛生

1	医療施設の状況	61
2	医療施設従事者数(病院)	61
3	予防接種実施状況	61
4	年齢階層別死亡者数	62
5	主要死因別死亡者数	62
6	狂犬病予防状況	62
7	羽島市民病院病床数	63
8	羽島市民病院職員数	63
9	羽島市民病院診療科別患者数	64
10	斎場・汚物焼却・霊きゅう車 使用許可件数	65
11	ごみ収集量と処理状況	65
12	し尿収集量と処理状況	65
13	公害苦情相談の状況	65
14	図表	66

## 13 財政

1	一般会計決算状況	67~68
2	特別会計決算状況	69
3	企業会計決算状況	69
4	財政力指数	70
5	市税	70
6	納税義務者数	71
7	家屋総数・床面積	71~72
8	種類別木造以外の家屋状況	73
9	種類別木造家屋の状況	74
10	土地・地目別決定価格	75
11	図表	76

## 14 行政・議会・選挙

1	市民相談の状況	77~78
2	市議会の状況	77
3	投票区別選挙人名簿登録者数	78
4	市長選挙の結果	79
5	市議会議員選挙の結果	79
6	市議会議員補欠選挙の結果	79
7	岐阜県知事選挙の結果	79
8	岐阜県議会議員選挙の結果	80
9	岐阜県議会議員補欠選挙の結果	80
10	衆議院議員選挙(小選挙区)の結果	80
11	参議院議員選挙(選挙区)の結果	80
12	参議院議員補欠選挙の結果	80
13	住民投票の結果	80
14	図表	81

## 15 教育・文化

1	幼稚園の状況	82
2	認定こども園の状況	82
3	小学校の状況	82
4	中学校の状況	83
5	義務教育学校の状況	83
6	小学校別児童数	83
7	中学校別生徒数	83
8	児童の体位（小学校）	84
9	生徒の体位（中学校）	84
10	中学校の卒業生進路状況	84
11	県立羽島高等学校の状況	84
12	県立羽島高等学校の卒業生 進路状況	85
13	文化センターの利用状況	85
14	中央公民館の利用状況	85
15	歴史民俗資料館の来館者数	85
16	竹鼻町屋ギャラリーの来館者数及び 利用状況	85
17	福祉ふれあい会館の利用状況	86
18	図書館の利用状況	86
19	図書館の分類別蔵書冊数	86
20	勤労青少年ホームの利用状況	86
21	市民会館の利用状況	87
22	指定文化財件数	87
23	図表	88

## 16 公共土木・住宅

1	市街化区域・市街化調整区域の状況	89
2	都市計画用途地域別面積	89
3	建築確認件数	89
4	公園の状況	90
5	図表	91

## 17 警察・消防

1	刑法犯罪の発生（認知）件数	92
2	少年の検挙・補導状況	92
3	消防本部人員及び機動力	93
4	消防団人員及び設備	93
5	火災発生状況	93
6	原因別火災件数	94
7	時間別火災発生件数	94
8	救急出場状況	94
9	図表	95



# 1 土地・気象

1	羽島市の位置.....	1
2	羽島市の面積.....	2
3	地目別面積.....	2
4	市有地種別面積.....	2
5	気象概況.....	3
6	平均気温（月別）.....	3
7	降水量（月別）.....	3
8	図表.....	4

# 1 土地・気象

## 1 羽島市の位置

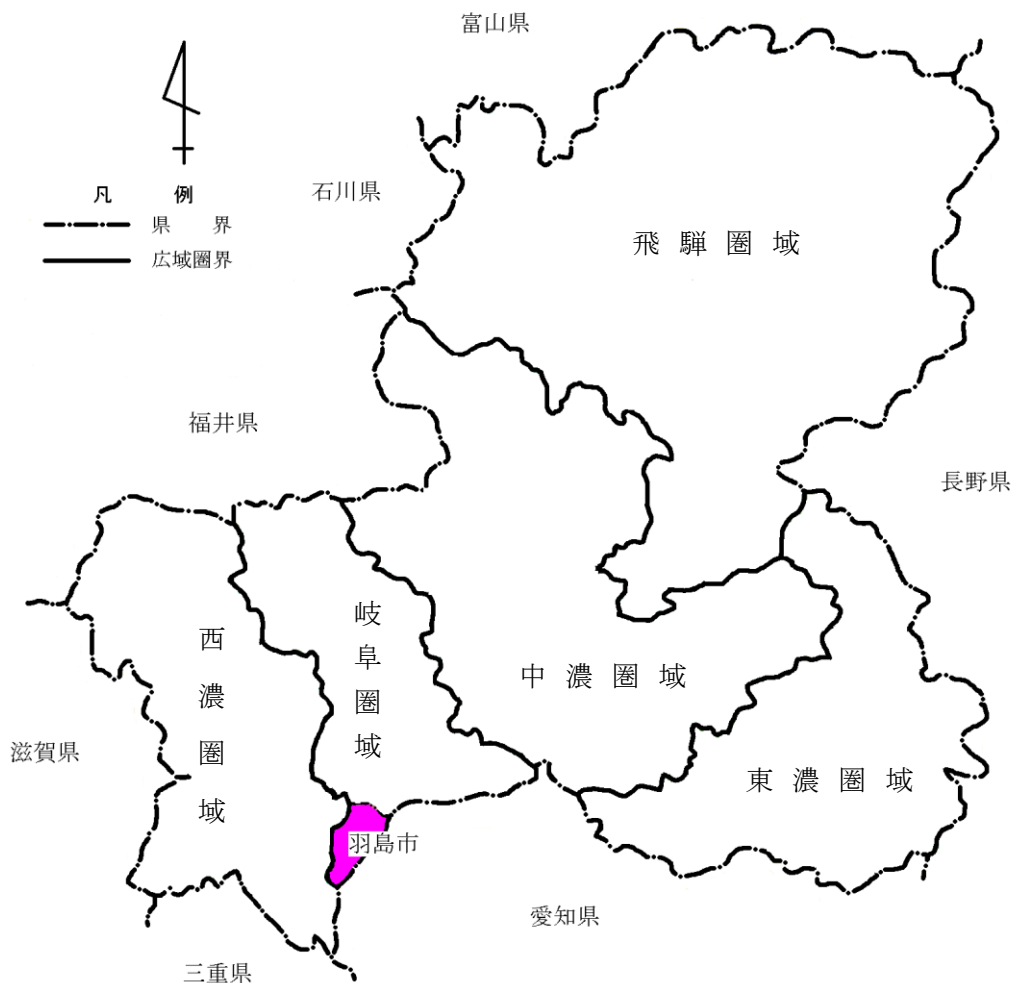

市役所の位置	東		西		南		北	
	極東	東経 136° 45' 24" 正木町南及	距離 8.77km	極西	東経 136° 39' 36" 桑原町西小藪	極南	北緯 35° 14' 22" 桑原町小藪	距離 12.86km
東経 136° 42' 10"								
北緯 35° 19' 10"								
市役所の海拔	6.96m							

# 1 土地・気象

## 2 羽島市の面積

(単位：km<sup>2</sup>)

総面積	53.66
足近町	3.99
小熊町	5.12
正木町	8.80
竹鼻町	5.37
福寿町	3.34
江吉良町	2.60
堀津町	3.85
上中町	4.60
下中町	5.19
桑原町	10.80



## 3 地目別面積

(各年1月1日現在) (単位：m<sup>2</sup>)

区分	総数	田	畑	宅地	池・沼	原野	雑種地	その他
令和元年	53,660,000	15,313,278	6,252,851	12,349,253	113,773	187,433	1,826,631	17,616,781
令和2年	53,660,000	15,209,314	6,217,152	12,433,388	113,654	187,633	1,842,425	17,656,434
令和3年	53,660,000	15,124,301	6,194,570	12,510,872	113,654	187,890	1,871,650	17,657,063
令和4年	53,660,000	15,011,393	6,099,770	12,591,380	113,654	189,981	1,961,095	17,692,727
令和5年	53,660,000	14,938,259	6,058,693	12,736,826	113,638	189,981	1,927,447	17,695,156

資料：税務課

## 4 市有地種別面積

(各年3月31日現在) (単位：m<sup>2</sup>)

区分	総数	庁舎敷地	教育敷地	公園敷地	その他
令和元年度	800,588.99	20,902.65	347,667.98	152,732.54	279,285.82
令和2年度	800,376.84	20,902.65	347,667.98	151,168.25	280,637.96
令和3年度	799,678.65	20,064.32	347,667.98	153,803.25	278,143.10
令和4年度	790,603.61	20,064.32	347,667.98	154,596.25	268,275.06
令和5年度	726,996.29	20,064.32	344,636.98	161,139.28	201,155.71

資料：管財課

# 1 土地・気象

## 5 気象概況

区分	現象 日数	気 温 (°C)					降水量 (mm)		
	雨	平均	最 高 気 温 極	起 日	最 低 気 温 極	起 日	合計	最 大 日 雨 量	起 日
令和元年	117	16.5	38.5	8/2	-2.2	1/10	1,494.0	86.5	7/18
令和2年	115	16.5	38.0	8/21	-2.9	2/7	1,781.0	72.0	5/16
令和3年	X	16.3	35.9	7/30	-2.7	1/9	X	X	X
令和4年	X	16.3	37.7	7/1	-2.8	1/2	X	X	X
令和5年	X	16.9	38.8	7/27	-4.0	1/25	X	X	X

資料：消防本部・岐阜県県土整備部

## 6 平均気温（月別）

(単位：°C)

区分	1月	2月	3月	4月	5月	6月	7月	8月	9月	10月	11月	12月
令和元年	4.6	6.6	9.4	13.3	20.0	22.8	25.9	28.8	26.0	19.7	12.9	8.3
令和2年	7.3	6.5	10.0	12.5	19.9	24.2	25.0	29.8	24.9	17.4	13.3	6.8
令和3年	4.4	6.7	11.1	14.4	18.7	23.5	27.4	27.3	23.6	19.4	12.5	6.8
令和4年	3.7	3.7	10.0	16.1	18.9	24.0	27.3	28.0	25.6	17.8	14.1	6.2
令和5年	4.8	5.9	11.8	14.9	19.5	23.4	28.4	29.2	26.8	17.7	13.0	7.8

資料：消防本部

## 7 降水量（月別）

(単位：mm)

区分	1月	2月	3月	4月	5月	6月	7月	8月	9月	10月	11月	12月
令和元年	11.5	49.0	52.5	133.5	107.5	194.0	347.0	172.5	85.5	267.5	10.0	63.5
令和2年	65.0	66.0	109.0	166.0	178.0	256.0	379.0	67.0	203.0	218.0	38.0	36.0
令和3年	X	X	X	X	X	X	X	X	X	X	X	X
令和4年	X	X	X	X	X	X	X	X	X	X	X	X
令和5年	X	X	X	X	X	X	X	X	X	X	X	X

(注) 令和3年以降は公表値なし

資料：消防本部・岐阜県県土整備部

8 図表

(1) 地目別面積 (令和5年)

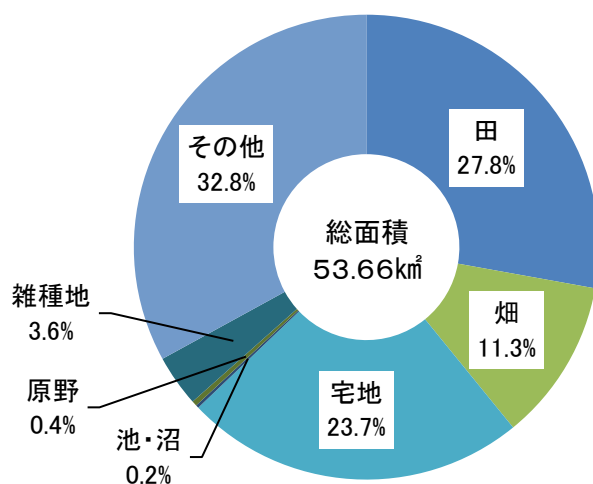

資料: 税務課

(2) 年別・月別平均気温

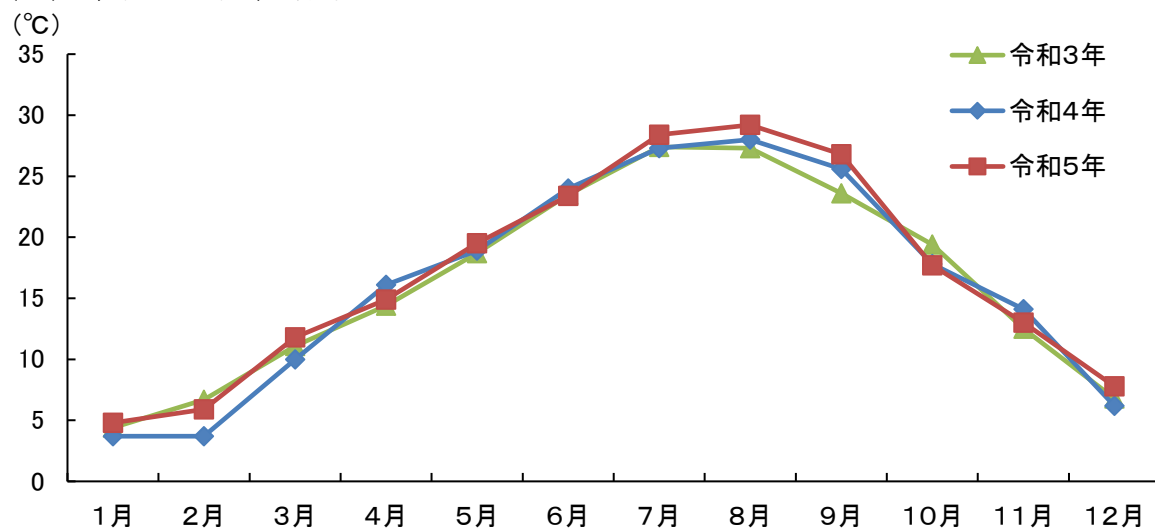

資料: 消防本部



## 2 人 口

1	世帯数と人口.....	5
2	町別世帯数と人口.....	6
3	年齢別人口.....	7
4	国籍別外国人人口.....	8
5	自然動態・死産・婚姻・離婚数.....	8
6	社会動態.....	8
7	人口動態率.....	8
8	図表.....	9

## 2 人口

### 1 世帯数と人口

(各年10月1日現在) (単位：世帯・人)

区分	世帯数	人			1世帯当たり	
		総数	男	女	人	口
昭和47年	11,199	50,156	24,357	25,799	4.48	
昭和48年	11,683	51,209	24,988	26,221	4.38	
昭和49年	11,974	52,059	25,442	26,617	4.35	
昭和50年	12,263	52,798	25,854	26,944	4.31	
昭和51年	12,679	53,788	26,396	27,392	4.24	
昭和52年	12,914	54,672	26,868	27,804	4.23	
昭和53年	13,169	55,445	27,343	28,102	4.21	
昭和54年	13,477	56,381	27,784	28,597	4.18	
昭和55年	14,357	57,158	28,150	29,008	3.98	
昭和56年	14,691	58,077	28,576	29,501	3.95	
昭和57年	14,912	58,596	28,802	29,794	3.93	
昭和58年	15,064	59,022	28,988	30,034	3.92	
昭和59年	15,334	59,592	29,326	30,266	3.89	
昭和60年	15,537	60,163	29,548	30,615	3.87	
昭和61年	15,783	60,610	29,746	30,864	3.84	
昭和62年	16,005	60,983	29,958	31,025	3.81	
昭和63年	16,266	61,592	30,239	31,353	3.79	
平成元年	16,439	61,840	30,352	31,488	3.76	
平成2年	16,613	62,035	30,438	31,597	3.73	
平成3年	16,932	62,767	30,790	31,977	3.71	
平成4年	17,280	63,394	31,127	32,267	3.67	
平成5年	17,577	63,650	31,271	32,379	3.62	
平成6年	17,987	64,214	31,585	32,629	3.57	
平成7年	18,305	64,566	31,772	32,794	3.53	
平成8年	18,580	64,934	31,977	32,957	3.49	
平成9年	18,887	65,272	32,159	33,113	3.46	
平成10年	19,170	65,512	32,269	33,243	3.42	
平成11年	19,505	65,751	32,400	33,351	3.37	
平成12年	19,797	65,833	32,474	33,359	3.33	
平成13年	20,208	66,177	32,648	33,529	3.27	
平成14年	20,688	66,763	32,910	33,853	3.23	
平成15年	21,075	67,017	33,120	33,897	3.18	
平成16年	21,374	67,084	33,114	33,970	3.14	
平成17年	21,760	67,390	33,353	34,037	3.10	
平成18年	22,150	67,464	33,426	34,038	3.04	
平成19年	22,416	67,710	33,548	34,162	3.02	
平成20年	22,761	67,889	33,632	34,257	2.98	
平成21年	23,008	67,951	33,636	34,315	2.95	
平成22年	23,325	68,033	33,697	34,336	2.92	
平成23年	23,544	67,888	33,618	34,270	2.88	
平成24年	24,532	68,787	33,882	34,905	2.80	
平成25年	24,865	68,622	33,826	34,796	2.76	
平成26年	25,111	68,616	33,815	34,801	2.73	
平成27年	25,434	68,555	33,768	34,787	2.70	
平成28年	25,799	68,434	33,732	34,702	2.65	
平成29年	26,037	68,279	33,709	34,570	2.62	
平成30年	26,234	67,921	33,620	34,301	2.59	
令和元年	26,640	67,728	33,510	34,218	2.54	
令和2年	26,895	67,541	33,399	34,142	2.51	
令和3年	27,040	67,102	33,098	34,004	2.48	
令和4年	27,617	67,183	33,092	34,091	2.43	
令和5年	27,906	66,753	32,935	33,818	2.39	

(注1) 住民基本台帳による

資料：市民課

(注2) 世帯数は、日本人と外国人の混合世帯も含む

(注3) 外国人を含む

## 2 人口

### 2 町別世帯数と人口

(各年10月1日現在) (単位：世帯・人)

区分	総数				足近町				小熊町			
	世帯数	人口	男	女	世帯数	人口	男	女	世帯数	人口	男	女
平成26年	25,111	68,616	33,815	34,801	1,770	5,020	2,511	2,509	2,125	5,977	2,931	3,046
平成27年	25,434	68,555	33,768	34,787	1,791	4,994	2,479	2,515	2,123	5,893	2,890	3,003
平成28年	25,799	68,434	33,732	34,702	1,812	4,974	2,444	2,530	2,147	5,848	2,872	2,976
平成29年	26,037	68,279	33,709	34,570	1,844	4,947	2,449	2,498	2,180	5,837	2,855	2,982
平成30年	26,234	67,921	33,620	34,301	1,837	4,885	2,419	2,466	2,201	5,754	2,808	2,946
令和元年	26,640	67,728	33,510	34,218	1,856	4,867	2,412	2,455	2,242	5,695	2,777	2,918
令和2年	26,895	67,541	33,399	34,142	1,838	4,768	2,374	2,394	2,253	5,668	2,771	2,897
令和3年	27,040	67,102	33,098	34,004	1,851	4,711	2,345	2,366	2,227	5,597	2,737	2,860
令和4年	27,617	67,183	33,092	34,091	1,880	4,655	2,298	2,357	2,289	5,602	2,744	2,858
令和5年	27,906	66,753	32,935	33,818	1,876	4,573	2,251	2,322	2,292	5,501	2,683	2,818

区分	正木町				竹鼻町				福寿町			
	世帯数	人口	男	女	世帯数	人口	男	女	世帯数	人口	男	女
平成26年	5,657	15,551	7,651	7,900	5,620	15,133	7,401	7,732	2,806	7,232	3,653	3,579
平成27年	5,678	15,457	7,598	7,859	5,678	15,136	7,398	7,738	2,934	7,446	3,754	3,692
平成28年	5,744	15,401	7,567	7,834	5,736	15,050	7,361	7,689	3,058	7,604	3,845	3,759
平成29年	5,773	15,340	7,574	7,766	5,775	14,973	7,307	7,666	3,101	7,696	3,889	3,807
平成30年	5,806	15,225	7,695	7,530	5,807	14,857	7,591	7,266	3,190	7,831	3,992	3,839
令和元年	5,869	15,122	7,464	7,658	5,907	14,824	7,264	7,560	3,224	7,881	3,972	3,909
令和2年	5,951	15,085	7,461	7,624	5,940	14,778	7,213	7,565	3,267	7,949	4,018	3,931
令和3年	5,981	14,933	7,378	7,555	6,016	14,741	7,147	7,594	3,309	8,023	4,031	3,992
令和4年	6,051	14,829	7,303	7,526	6,197	14,861	7,193	7,668	3,445	8,192	4,124	4,068
令和5年	6,123	14,707	7,245	7,462	6,277	14,821	7,177	7,644	3,501	8,306	4,218	4,088

区分	江吉良町				舟橋町				堀津町			
	世帯数	人口	男	女	世帯数	人口	男	女	世帯数	人口	男	女
平成26年	1,522	3,883	1,901	1,982	864	2,105	1,060	1,045	1,021	3,059	1,530	1,529
平成27年	1,557	3,924	1,929	1,995	865	2,089	1,056	1,033	1,036	3,052	1,531	1,521
平成28年	1,585	3,960	1,958	2,002	902	2,125	1,087	1,038	1,041	3,011	1,516	1,495
平成29年	1,613	3,996	1,973	2,023	932	2,185	1,107	1,078	1,064	3,003	1,514	1,489
平成30年	1,626	4,011	1,979	2,032	937	2,164	1,104	1,060	1,076	3,011	1,520	1,491
令和元年	1,627	3,989	1,982	2,007	996	2,233	1,160	1,073	1,107	3,004	1,519	1,485
令和2年	1,668	4,014	1,987	2,027	1,020	2,259	1,165	1,094	1,118	3,000	1,506	1,494
令和3年	1,680	4,010	1,984	2,026	1,028	2,253	1,149	1,104	1,120	2,931	1,468	1,463
令和4年	1,716	4,043	1,990	2,053	1,056	2,291	1,171	1,120	1,126	2,933	1,473	1,460
令和5年	1,753	4,057	2,009	2,048	1,070	2,290	1,167	1,123	1,142	2,899	1,461	1,438

区分	上中町				下中町				桑原町			
	世帯数	人口	男	女	世帯数	人口	男	女	世帯数	人口	男	女
平成26年	1,886	5,404	2,616	2,788	898	2,380	1,132	1,248	942	2,872	1,429	1,443
平成27年	1,911	5,402	2,626	2,776	909	2,349	1,115	1,234	952	2,813	1,392	1,421
平成28年	1,908	5,347	2,602	2,745	910	2,332	1,106	1,226	956	2,782	1,374	1,408
平成29年	1,905	5,284	2,589	2,695	898	2,285	1,089	1,196	952	2,733	1,363	1,370
平成30年	1,920	5,231	2,569	2,662	882	2,249	1,077	1,172	952	2,703	1,356	1,347
令和元年	1,978	5,231	2,550	2,681	877	2,228	1,077	1,151	957	2,654	1,333	1,321
令和2年	2,014	5,200	2,540	2,660	880	2,208	1,063	1,145	946	2,612	1,301	1,311
令和3年	2,003	5,145	2,521	2,624	890	2,201	1,060	1,141	935	2,557	1,278	1,279
令和4年	2,025	5,114	2,506	2,608	891	2,157	1,045	1,112	941	2,506	1,245	1,261
令和5年	2,045	5,044	2,481	2,563	881	2,103	1,017	1,086	946	2,452	1,226	1,226

(注) 外国人を含む

資料：市民課

## 2 人口

### 3 年齢別人口

(令和5年10月1日現在) (単位:人)

区分	総数	男	女	区分	総数	男	女	区分	総数	男	女
<b>総数</b>	<b>66,753</b>	<b>32,935</b>	<b>33,818</b>								
<b>0～4歳</b>	<b>2,189</b>	<b>1,066</b>	<b>1,123</b>	<b>40～44歳</b>	<b>3,933</b>	<b>1,993</b>	<b>1,940</b>	<b>80～84歳</b>	<b>3,184</b>	<b>1,374</b>	<b>1,810</b>
0	353	171	182	40	769	398	371	80	724	325	399
1	413	206	207	41	765	395	370	81	696	309	387
2	440	215	225	42	753	350	403	82	650	291	359
3	460	221	239	43	786	408	378	83	645	261	384
4	523	253	270	44	860	442	418	84	469	188	281
<b>5～9</b>	<b>2,779</b>	<b>1,407</b>	<b>1,372</b>	<b>45～49</b>	<b>5,207</b>	<b>2,683</b>	<b>2,524</b>	<b>85～89</b>	<b>1,896</b>	<b>741</b>	<b>1,155</b>
5	481	252	229	45	917	486	431	85	481	186	295
6	545	266	279	46	1,015	510	505	86	424	190	234
7	568	293	275	47	1,004	508	496	87	369	151	218
8	585	303	282	48	1,101	583	518	88	336	117	219
9	600	293	307	49	1,170	596	574	89	286	97	189
<b>10～14</b>	<b>3,148</b>	<b>1,667</b>	<b>1,481</b>	<b>50～54</b>	<b>5,401</b>	<b>2,733</b>	<b>2,668</b>	<b>90～94</b>	<b>847</b>	<b>240</b>	<b>607</b>
10	615	330	285	50	1,192	597	595	90	251	84	167
11	605	312	293	51	1,127	567	560	91	204	53	151
12	634	334	300	52	1,133	607	526	92	180	56	124
13	646	336	310	53	978	509	469	93	107	26	81
14	648	355	293	54	971	453	518	94	105	21	84
<b>15～19</b>	<b>3,295</b>	<b>1,701</b>	<b>1,594</b>	<b>55～59</b>	<b>4,616</b>	<b>2,367</b>	<b>2,249</b>	<b>95～99</b>	<b>218</b>	<b>58</b>	<b>160</b>
15	636	340	296	55	972	495	477	95	83	25	58
16	684	341	343	56	999	534	465	96	48	14	34
17	642	321	321	57	702	357	345	97	39	7	32
18	634	334	300	58	1,006	510	496	98	28	7	21
19	699	365	334	59	937	471	466	99	20	5	15
<b>20～24</b>	<b>3,576</b>	<b>1,868</b>	<b>1,708</b>	<b>60～64</b>	<b>3,954</b>	<b>1,963</b>	<b>1,991</b>	<b>100歳以上</b>	<b>23</b>	<b>2</b>	<b>21</b>
20	676	356	320	60	857	419	438	(再掲) 0～14歳 15～64歳 65歳以上	8,116	4,140	3,976
21	758	390	368	61	793	393	400				
22	720	373	347	62	777	401	376				
23	734	385	349	63	764	369	395				
24	688	364	324	64	763	381	382				
<b>25～29</b>	<b>3,073</b>	<b>1,577</b>	<b>1,496</b>	<b>65～69</b>	<b>3,755</b>	<b>1,804</b>	<b>1,951</b>				
25	668	335	333	65	711	360	351				
26	613	311	302	66	731	353	378				
27	622	332	290	67	765	380	385				
28	582	283	299	68	761	366	395				
29	588	316	272	69	787	345	442				
<b>30～34</b>	<b>3,043</b>	<b>1,571</b>	<b>1,472</b>	<b>70～74</b>	<b>4,816</b>	<b>2,319</b>	<b>2,497</b>				
30	609	309	300	70	874	418	456				
31	586	312	274	71	935	446	489				
32	573	291	282	72	916	444	472				
33	610	331	279	73	1,020	494	526				
34	665	328	337	74	1,071	517	554				
<b>35～39</b>	<b>3,700</b>	<b>1,880</b>	<b>1,820</b>	<b>75～79</b>	<b>4,100</b>	<b>1,921</b>	<b>2,179</b>				
35	666	334	332	75	1,114	514	600				
36	735	386	349	76	959	477	482				
37	749	377	372	77	629	315	314				
38	764	399	365	78	642	275	367				
39	786	384	402	79	756	340	416				

(注) 総人口 (外国人を含む)

資料: 市民課

## 2 人口

### 4 国籍別外国人人口

(各年10月1日現在) (単位：人)

区分	総数	中国	韓国	ベトナム	フィリピン	その他
令和元年	1,356	453	106	328	137	332
令和2年	1,275	401	100	336	137	301
令和3年	1,193	339	97	330	136	291
令和4年	1,408	306	98	332	177	495
令和5年	1,499	298	101	365	175	560

資料：市民課

### 5 自然動態・死産・婚姻・離婚数

(単位：人・件)

区分	出生			死亡			増減			死産	婚姻	離婚
	総数	男	女	総数	男	女	総数	男	女			
令和元年度	411	198	213	701	379	322	△ 290	△ 181	△ 109	11	274	106
令和2年度	396	191	205	688	359	329	△ 292	△ 168	△ 124	6	241	115
令和3年度	401	198	203	702	379	323	△ 301	△ 181	△ 120	8	218	104
令和4年度	354	178	176	752	389	363	△ 398	△ 211	△ 187	6	236	97
令和5年度	348	184	164	778	409	369	△ 430	△ 225	△ 205	10	200	109

(注1) 「婚姻」「離婚」欄は、届出件数

資料：市民課

(注2) 外国人を含む

### 6 社会動態

(単位：人)

区分	転入		転出		増減	
	総数	その他	総数	その他	総数	その他
令和元年度	4,318	28	4,182	112	136	△ 84
令和2年度	2,593	58	2,474	128	119	△ 70
令和3年度	2,161	17	2,107	91	54	△ 74
令和4年度	3,737	26	3,440	116	297	△ 90
令和5年度	3,068	33	2,917	71	151	△ 38

(注1) 「その他」欄は、職権記載、回復、職権消除等

資料：市民課

(注2) 外国人を含む

### 7 人口動態率

(単位：%)

区分	自然動態		社会動態	
	出生率	死亡率	転入率	転出率
令和元年	6.4	10.1	65.7	63.1
令和2年	5.5	9.3	32.9	30.3
令和3年	5.7	10.2	35.0	36.0
令和4年	5.4	11.2	52.1	46.0
令和5年	5.3	11.3	47.3	44.9

(注) 外国人を含む

資料：市民課

## 2 人口

### 8 図表

(1) 自然動態・社会動態の推移

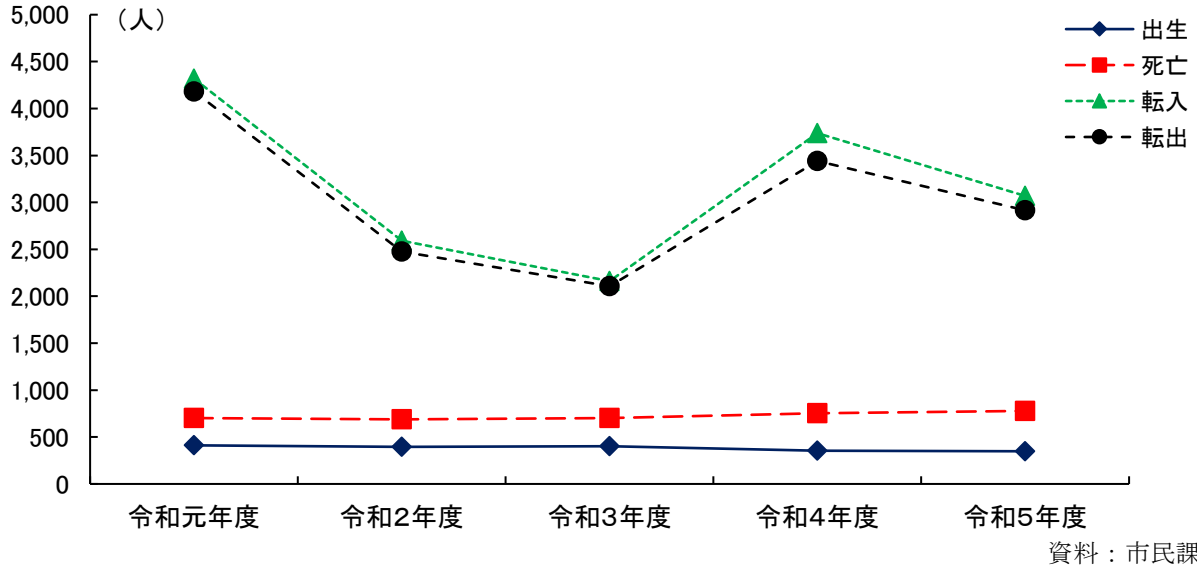

(2) 年齢別人口(総人口)

令和5年10月1日現在

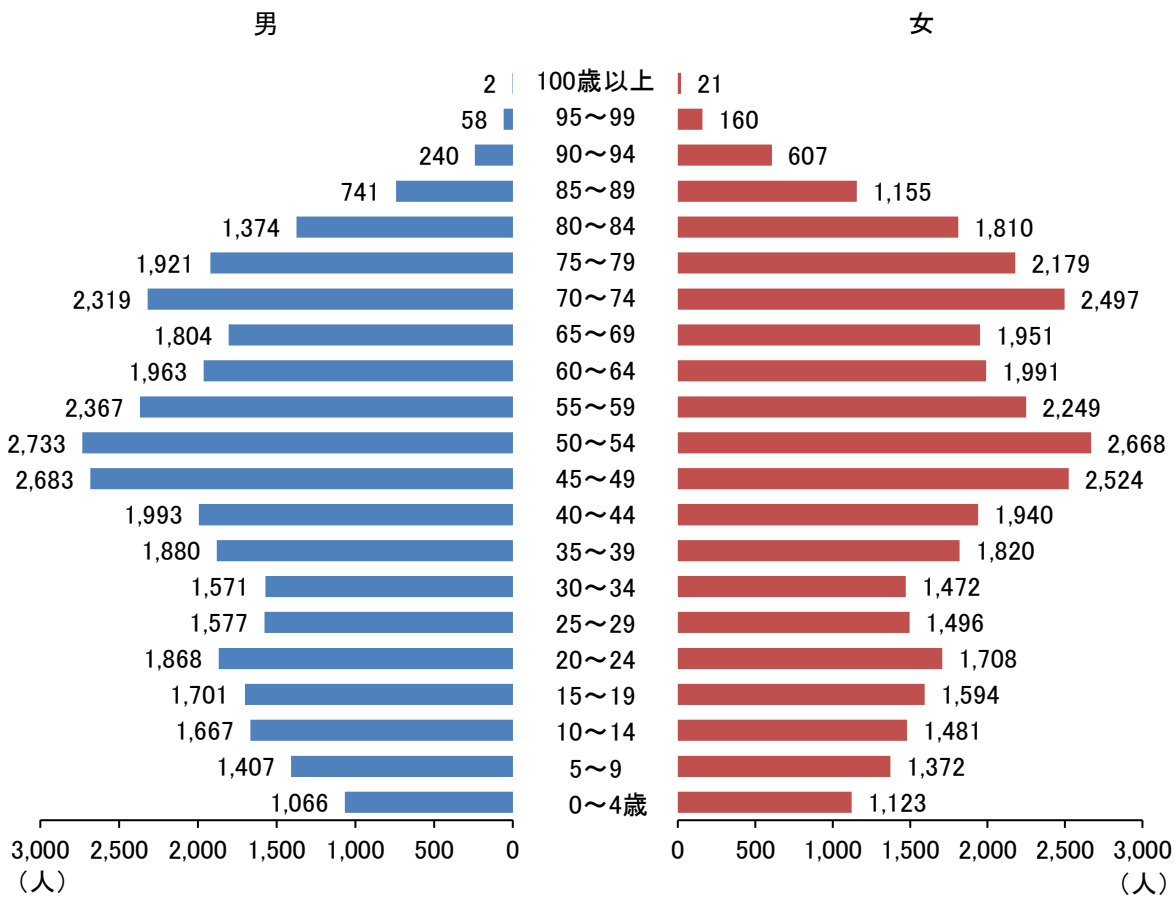

### 3 国勢調査

1	世帯数、人口及び人口密度	10
2	町別人口と世帯数	10
3	夜間・昼間人口及び流出入人口	10
4	年齢（5歳階級）別人口	11
5	人口集中地区（D I D）人口	12
6	人口集中地区（D I D）図	12
7	産業大分類別就業者数	13
8	15歳以上就業者数（産業・年齢・男女別）	14~15
9	住宅の種類・住宅の所有の関係（7区分）別一般 世帯数、一般世帯人員、1世帯当たり人員	16
10	図表	17

### 3 国勢調査

#### 1 世帯数、人口及び人口密度

(単位：世帯・人)

区分	世帯数	人口			1世帯当たり 人口	1km <sup>2</sup> 当たり 人口
		総数	男	女		
昭和40年	9,103	45,526	21,055	24,471	5.00	846
昭和45年	10,616	48,075	22,975	25,100	4.53	893
昭和50年	12,461	52,570	25,531	27,039	4.22	977
昭和55年	14,553	56,975	27,850	29,125	3.92	1,058
昭和60年	15,457	59,760	29,204	30,556	3.87	1,110
平成2年	16,469	61,460	29,997	31,463	3.73	1,146
平成7年	18,165	63,962	31,269	32,693	3.52	1,192
平成12年	19,338	64,713	31,700	33,013	3.35	1,206
平成17年	21,730	66,730	32,585	34,145	3.07	1,244
平成22年	22,707	67,197	32,777	34,420	2.96	1,253
平成27年	23,948	67,337	33,007	34,330	2.81	1,255
令和2年	24,842	65,649	32,303	33,346	2.64	1,223

資料：国勢調査

#### 2 町別人口と世帯数

(単位：世帯・人)

区分	平成22年				平成27年				令和2年			
	世帯数	人口	男	女	世帯数	人口	男	女	世帯数	人口	男	女
総数	22,707	67,197	32,777	34,420	23,948	67,337	33,007	34,330	24,842	65,303	32,134	33,169
足近町	1,537	4,937	2,438	2,499	1,600	4,820	2,394	2,426	1,600	4,501	2,252	2,249
小熊町	1,952	5,950	2,902	3,048	1,855	5,335	2,600	2,735	2,091	5,204	2,519	2,685
正木町	5,175	15,411	7,576	7,835	5,433	15,508	7,603	7,905	5,454	14,573	7,175	7,398
竹鼻町	5,127	14,811	7,158	7,653	5,360	14,850	7,207	7,643	5,518	14,366	7,004	7,362
福寿町	2,558	6,687	3,333	3,354	2,880	7,386	3,727	3,659	3,204	7,850	3,970	3,880
江吉良町	2,211	5,595	2,706	2,889	2,526	6,048	2,979	3,069	2,653	6,122	3,046	3,076
堀津町	920	2,994	1,466	1,528	964	2,954	1,477	1,477	992	2,903	1,452	1,451
上中町	1,733	5,301	2,565	2,736	1,867	5,342	2,592	2,750	1,859	5,034	2,465	2,569
下中町	669	2,468	1,138	1,330	656	2,327	1,084	1,243	662	2,187	1,016	1,171
桑原町	825	3,043	1,495	1,548	807	2,767	1,344	1,423	809	2,563	1,235	1,328

資料：国勢調査

#### 3 夜間・昼間人口及び流出入人口

(単位：人)

区分	夜間人口 (常住人口)	昼間人口	流入人口			流出人口			昼間人口比 (%)
			総数	通勤	通学	総数	通勤	通学	
平成12年	64,713	56,144	9,935	9,209	726	18,504	15,650	2,854	86.8
平成17年	66,730	58,145	10,777	10,033	744	19,302	16,629	2,675	87.2
平成22年	67,197	57,208	9,485	8,984	501	19,474	16,941	2,533	85.1
平成27年	67,337	57,693	10,103	9,487	616	19,747	17,020	2,727	85.7
令和2年	65,649	57,394	10,690	10,040	650	18,945	16,650	2,295	87.4

(注1) 昼間人口＝夜間人口(常住人口)＋流入人口－流出人口

資料：国勢調査

(注2) 平成17年数値は年齢不詳(60人)を除く。

### 3 国勢調査

#### 4 年齢（5歳階級）別人口

(単位：人)

区分	平成22年			平成27年			令和2年		
	総数	男	女	総数	男	女	総数	男	女
総数	67,197	32,777	34,420	67,337	33,007	34,330	65,649	32,303	33,346
0～4歳	2,963	1,539	1,424	2,754	1,406	1,348	2,351	1,165	1,186
5～9	3,433	1,775	1,658	3,163	1,639	1,524	2,953	1,516	1,437
10～14	3,691	1,910	1,781	3,526	1,839	1,687	3,176	1,656	1,520
15～19	3,280	1,638	1,642	3,630	1,828	1,802	3,340	1,693	1,647
20～24	3,327	1,555	1,772	3,073	1,479	1,594	3,162	1,561	1,601
25～29	3,533	1,695	1,838	3,166	1,550	1,616	2,709	1,375	1,334
30～34	4,270	2,100	2,170	3,527	1,735	1,792	3,114	1,591	1,523
35～39	5,462	2,775	2,687	4,435	2,246	2,189	3,620	1,837	1,783
40～44	4,624	2,311	2,313	5,610	2,857	2,753	4,409	2,259	2,150
45～49	4,366	2,162	2,204	4,618	2,325	2,293	5,539	2,839	2,700
50～54	3,807	1,882	1,925	4,335	2,162	2,173	4,498	2,275	2,223
55～59	4,482	2,162	2,320	3,799	1,884	1,915	4,267	2,127	2,140
60～64	5,449	2,758	2,691	4,409	2,125	2,284	3,722	1,841	1,881
65～69	4,427	2,199	2,228	5,279	2,646	2,633	4,264	2,027	2,237
70～74	3,632	1,723	1,909	4,142	2,012	2,130	4,933	2,431	2,502
75～79	2,733	1,243	1,490	3,318	1,514	1,804	3,696	1,709	1,987
80～84	1,769	698	1,071	2,267	956	1,311	2,732	1,162	1,570
85～89	1,050	316	734	1,237	428	809	1,658	608	1,050
90～94	382	100	282	543	135	408	652	187	465
95～99	98	23	75	133	27	106	180	37	143
100歳以上	10	-	10	20	4	16	25	1	24
不詳	409	213	196	353	210	143	649	406	243
平均年齢	43.6	42.6	44.5	45.2	44.1	46.2	47.0	45.8	48.1
年齢中位数	43.5	42.6	44.5	45.6	44.7	46.6	48.3	47.3	49.4
(再掲)									
15歳未満	10,087	5,224	4,863	9,443	4,884	4,559	8,480	4,337	4,143
15～64歳	42,600	21,038	21,562	40,602	20,191	20,411	38,380	19,398	18,982
65歳以上	14,101	6,302	7,799	16,939	7,722	9,217	18,140	8,162	9,978
年齢別割合(%)									
15歳未満	15.1	16.0	14.2	14.1	14.9	13.3	13.0	13.6	12.5
15～64歳	63.8	64.6	63.0	60.6	61.6	59.7	59.0	60.8	57.3
65歳以上	21.1	19.4	22.8	25.3	23.5	27.0	27.9	25.6	30.1

(注) (再掲)、年齢別割合は、年齢「不詳」を除いて算出

資料：国勢調査

### 3 国勢調査

#### 5 人口集中地区（D I D）人口

(単位：人・km<sup>2</sup>・%)

区分	人口		面積		人口密度		全市域に占める 人口集中地区の割合	
	集中地区	市全域	集中地区	市全域	集中地区	市全域	人口	面積
平成7年	18,956	63,962	4.1	53.64	4,590	1,192	29.6	7.6
平成12年	18,982	64,713	4.3	53.64	4,445	1,206	29.3	8.0
平成17年	20,526	66,730	4.7	53.64	4,405	1,244	30.8	8.7
平成22年	22,757	67,197	5.2	53.64	4,360	1,253	33.9	9.7
平成27年	23,571	67,337	5.4	53.66	4,365	1,255	35.0	10.1
令和2年	24,774	65,649	6.5	53.66	3,841	1,223	37.7	12.0

資料：国勢調査

#### 6 人口集中地区（D I D）図

##### 209 羽島市 Hashima-shi

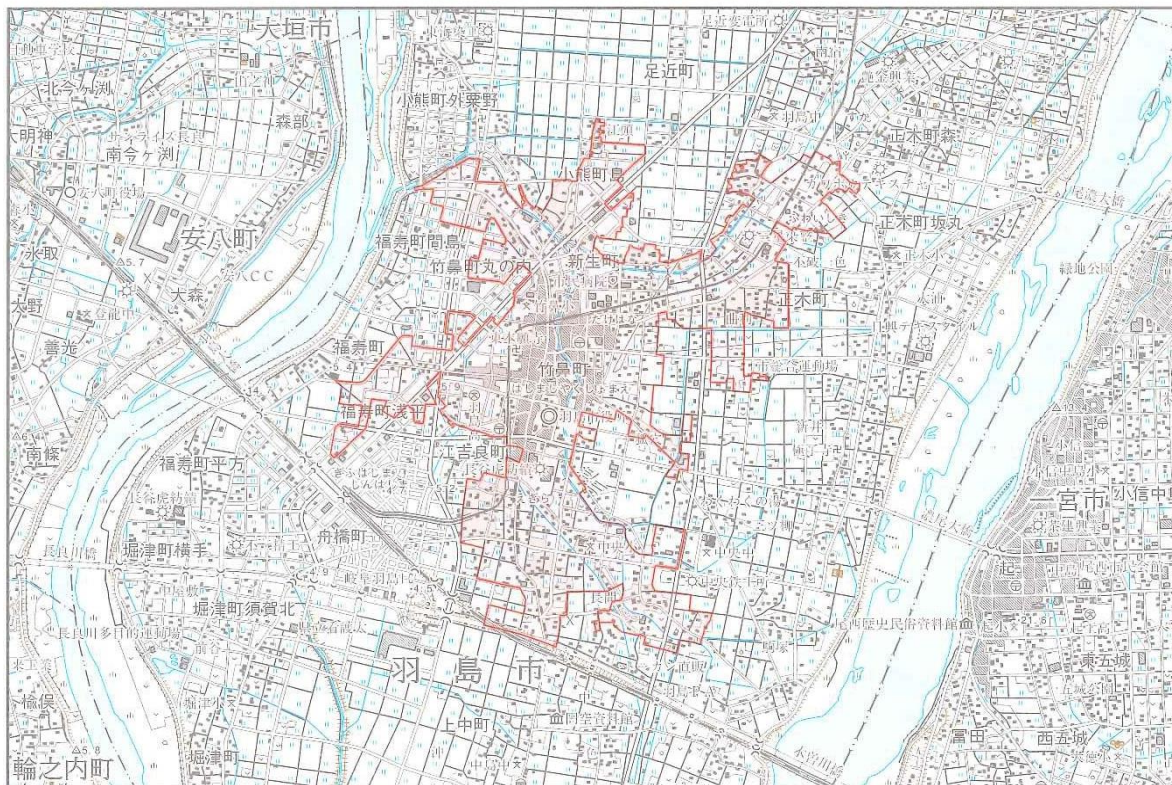

資料：平成27年国勢調査報告 第2巻人工島基本集計結果 その2都道府県・市区町村編  
この地図の作成に当たっては、国土地理院長の承認を得て、同院発行の2万5千分の1地形図を使用した。（承認番号 平27情使、第49-GISMAP36191号）

### 3 国勢調査

#### 7 産業大分類別就業者数

(単位：人)

区分	平成22年			平成27年			令和2年		
	総数	男	女	総数	男	女	総数	男	女
総数	32,943	18,740	14,203	33,504	18,736	14,768	32,042	17,507	14,535
第1次産業	671	426	245	734	459	275	609	390	219
農業	659	417	242	729	455	274	603	386	217
林業	4	3	1	3	2	1	4	2	2
漁業	8	6	2	2	2	-	2	2	-
第2次産業	10,792	7,830	2,962	10,399	7,549	2,850	9,619	7,006	2,613
鉱業・採石業	10	8	2	3	3	-	2	2	-
建設業	2,899	2,457	442	2,890	2,413	477	2,732	2,266	466
製造業	7,883	5,365	2,518	7,506	5,133	2,373	6,885	4,738	2,147
第3次産業	19,824	9,500	10,324	20,320	9,553	10,767	20,684	9,521	11,163
電気・ガス 熱供給・水道業	102	81	21	100	83	17	114	89	25
情報通信業	483	345	138	518	366	152	567	402	165
運輸業・郵便業	1,929	1,396	533	1,918	1,400	518	2,130	1,530	600
卸売業・小売業	5,580	2,739	2,841	5,449	2,645	2,804	5,115	2,387	2,728
金融業・保険業	705	293	412	653	271	382	565	212	353
不動産業・物品賃貸業	408	256	152	407	253	154	453	278	175
学術研究 専門・技術サービス業	793	543	250	796	524	272	878	541	337
宿泊業・飲食サービス業	1,691	577	1,114	1,643	523	1,120	1,543	492	1,051
生活関連サービス業 娯楽業	1,211	477	734	1,199	449	750	1,091	410	681
教育・学習支援業	1,158	433	725	1,165	485	680	1,233	481	752
医療・福祉	3,151	663	2,488	3,671	759	2,912	4,063	887	3,176
複合サービス事業	137	77	60	173	106	67	166	95	71
サービス業 (他に分類されないもの)	1,699	1,093	606	1,817	1,152	665	1,941	1,173	768
公務 (他に分類されるものを除く)	777	527	250	811	537	274	825	544	281
分類不能の産業	1,656	984	672	2,051	1,175	876	1,130	590	540

資料：国勢調査

### 3 国勢調査

8 15歳以上就業者数（産業・年齢・男女別）（令和2年）

男女 年齢 (5歳階級)	総数	農業・ 林業	漁業	鉱業・ 採石業・ 砂利 採取業	建設業	製造業	電気・ ガス・ 熱供給・ 水道業	情報 通信業	運輸業・ 郵便業	卸売業・ 小売業
総数	32,042	607	2	2	2,732	6,885	114	567	2,130	5,115
15～19歳	538	-	-	-	31	78	-	4	22	117
20～24	1,924	17	-	-	112	394	7	58	74	318
25～29	2,003	12	-	-	146	435	9	55	90	319
30～34	2,287	23	-	1	165	534	7	56	135	335
35～39	2,731	13	1	-	258	608	8	67	181	438
40～44	3,449	24	-	-	308	806	17	75	240	518
45～49	4,401	26	-	-	449	966	18	86	360	750
50～54	3,529	34	-	-	325	793	14	64	306	588
55～59	3,316	38	-	1	261	744	12	50	269	555
60～64	2,618	54	1	-	227	533	17	34	222	417
65～69	2,203	106	-	-	224	429	3	14	118	332
70～74	1,851	121	-	-	142	351	1	1	89	255
75～79	775	68	-	-	61	139	1	3	20	108
80～84	287	42	-	-	18	63	-	-	4	39
85歳以上 (再掲)	130	29	-	-	5	12	-	-	-	26
15～64歳	26,796	241	2	2	2,282	5,891	109	549	1,899	4,355
65歳以上	5,246	366	-	-	450	994	5	18	231	760
男	17,507	388	2	2	2,266	4,738	89	402	1,530	2,387
15～19歳	247	-	-	-	30	45	-	2	11	49
20～24	933	8	-	-	94	255	3	38	46	132
25～29	1,060	7	-	-	117	299	9	38	67	150
30～34	1,275	14	-	1	130	377	4	40	92	170
35～39	1,519	7	1	-	217	445	7	48	134	196
40～44	1,901	16	-	-	265	569	11	48	166	255
45～49	2,370	18	-	-	367	648	14	66	243	343
50～54	1,904	18	-	-	265	566	12	44	234	241
55～59	1,769	21	-	1	212	521	11	39	198	246
60～64	1,457	31	1	-	184	365	14	26	167	185
65～69	1,235	65	-	-	197	271	2	10	82	171
70～74	1,108	86	-	-	117	235	1	1	67	146
75～79	471	49	-	-	52	91	1	2	20	65
80～84	180	30	-	-	15	42	-	-	3	25
85歳以上 (再掲)	78	18	-	-	4	9	-	-	-	13
15～64歳	17,507	388	2	2	2,266	4,738	89	400	1,527	2,387
65歳以上	3,072	248	-	-	385	648	4	13	172	420
女	14,535	219	-	-	466	2,147	25	165	600	2,728
15～19歳	291	-	-	-	1	33	-	2	11	68
20～24	991	9	-	-	18	139	4	20	28	186
25～29	943	5	-	-	29	136	-	17	23	169
30～34	1,012	9	-	-	35	157	3	16	43	165
35～39	1,212	6	-	-	41	163	1	19	47	242
40～44	1,548	8	-	-	43	237	6	27	74	263
45～49	2,031	8	-	-	82	318	4	20	117	407
50～54	1,625	16	-	-	60	227	2	20	72	347
55～59	1,547	17	-	-	49	223	1	11	71	309
60～64	1,161	23	-	-	43	168	3	8	55	232
65～69	968	41	-	-	27	158	1	4	36	161
70～74	743	35	-	-	25	116	-	-	22	109
75～79	304	19	-	-	9	48	-	1	-	43
80～84	107	12	-	-	3	21	-	-	1	14
85歳以上 (再掲)	52	11	-	-	1	3	-	-	-	13
15～64歳	14,535	219	-	-	465	2,147	24	164	599	2,728
65歳以上	2,174	118	-	-	65	346	1	5	59	340

### 3 国勢調査

(単位：人)

金融業・ 保険業	不動産業・ 物品 賃貸業	学術研究・ 専門・技術 サービス業	宿泊業・ 飲食 サービス業	生活関連 サービス 業・娯楽業	教育・ 学習 支援業	医療・ 福祉	複合サー ビス事業	サービス業 (他に分類 されないも の)	公務 (他に分類 されるもの を除く)	分類不能 の産業
565	453	878	1,543	1,091	1,233	4,063	166	1,941	825	1,130
1	5	4	158	18	17	25	-	18	1	39
28	24	40	196	104	86	250	10	76	46	84
39	19	58	81	66	99	328	13	110	73	51
40	27	62	88	102	114	331	6	114	90	57
57	31	88	93	103	110	383	17	130	77	68
68	49	100	128	116	143	458	22	188	103	86
99	75	136	164	115	143	500	27	266	130	91
99	35	98	127	85	131	433	15	197	107	78
59	50	96	127	88	157	445	29	195	83	57
37	45	74	101	83	116	341	21	165	61	69
18	30	59	130	83	70	261	5	193	38	90
15	32	45	95	77	32	234	1	195	13	152
4	15	10	48	39	11	58	-	79	2	109
1	10	5	6	10	2	11	-	9	1	66
-	6	3	1	2	2	5	-	6	-	33
527	360	756	1,263	880	1,116	3,494	160	1,459	771	680
38	93	122	280	211	117	569	6	482	54	450
212	278	541	492	410	481	887	95	1,173	544	590
-	2	2	57	8	6	5	-	13	1	16
8	12	18	75	43	31	47	3	46	26	48
11	9	31	28	25	35	77	3	67	54	33
12	17	39	32	34	57	83	5	66	72	30
19	18	40	25	41	38	97	11	82	54	39
24	32	54	32	45	46	105	17	108	65	43
36	39	76	53	38	47	92	17	154	74	45
49	25	67	31	28	41	55	7	112	69	40
23	28	67	34	26	68	63	17	107	56	31
19	30	55	34	32	52	72	13	106	41	30
7	21	47	37	34	33	65	1	120	21	51
3	24	34	35	34	19	94	1	132	10	69
1	10	8	19	12	7	24	-	50	1	59
-	6	1	-	8	1	7	-	6	-	36
-	5	2	-	2	-	1	-	4	-	20
212	278	539	492	408	473	887	94	1,173	544	590
11	66	92	91	90	60	191	2	312	32	235
353	175	337	1,051	681	752	3,176	71	768	281	540
1	3	2	101	10	11	20	-	5	-	23
20	12	22	121	61	55	203	7	30	20	36
28	10	27	53	41	64	251	10	43	19	18
28	10	23	56	68	57	248	1	48	18	27
38	13	48	68	62	72	286	6	48	23	29
44	17	46	96	71	97	353	5	80	38	43
63	36	60	111	77	96	408	10	112	56	46
50	10	31	96	57	90	378	8	85	38	38
36	22	29	93	62	89	382	12	88	27	26
18	15	19	67	51	64	269	8	59	20	39
11	9	12	93	49	37	196	4	73	17	39
12	8	11	60	43	13	140	-	63	3	83
3	5	2	29	27	4	34	-	29	1	50
1	4	4	6	2	1	4	-	3	1	30
-	1	1	1	-	2	4	-	2	-	13
349	175	332	1,050	679	752	3,176	71	768	276	540
27	27	30	189	121	57	378	4	170	22	215

資料：国勢調査

### 3 国勢調査

#### 9 住宅の種類・住宅の所有の関係(7区分)別一般世帯数、一般世帯人員、1世帯当たり人員(令和2年)

(単位：世帯・人)

住宅の所有の関係	世帯数	世帯人員	1世帯当たり 人員
一般世帯	24,789	64,608	2.61
住宅に住む一般世帯	24,568	64,280	2.62
主世帯	24,213	63,652	2.63
持ち家	18,503	53,622	2.90
公営・都市再生機構・公社の借家	7	10	1.43
民営借家	5,396	9,550	1.77
給与住宅	307	470	1.53
間借り	355	628	1.77
住宅以外に住む一般世帯	221	328	1.48

資料：国勢調査

10 図表

(1) 世帯数及び人口の推移

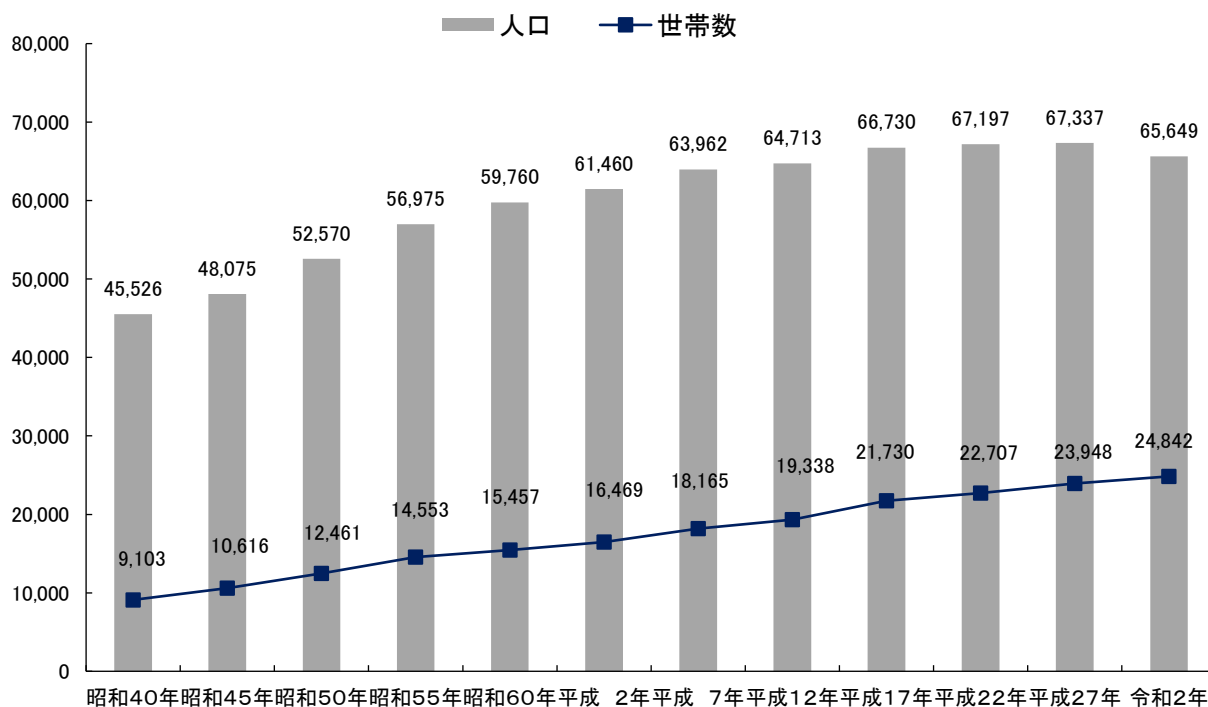

(2) 人口ピラミッド (令和2年国勢調査)

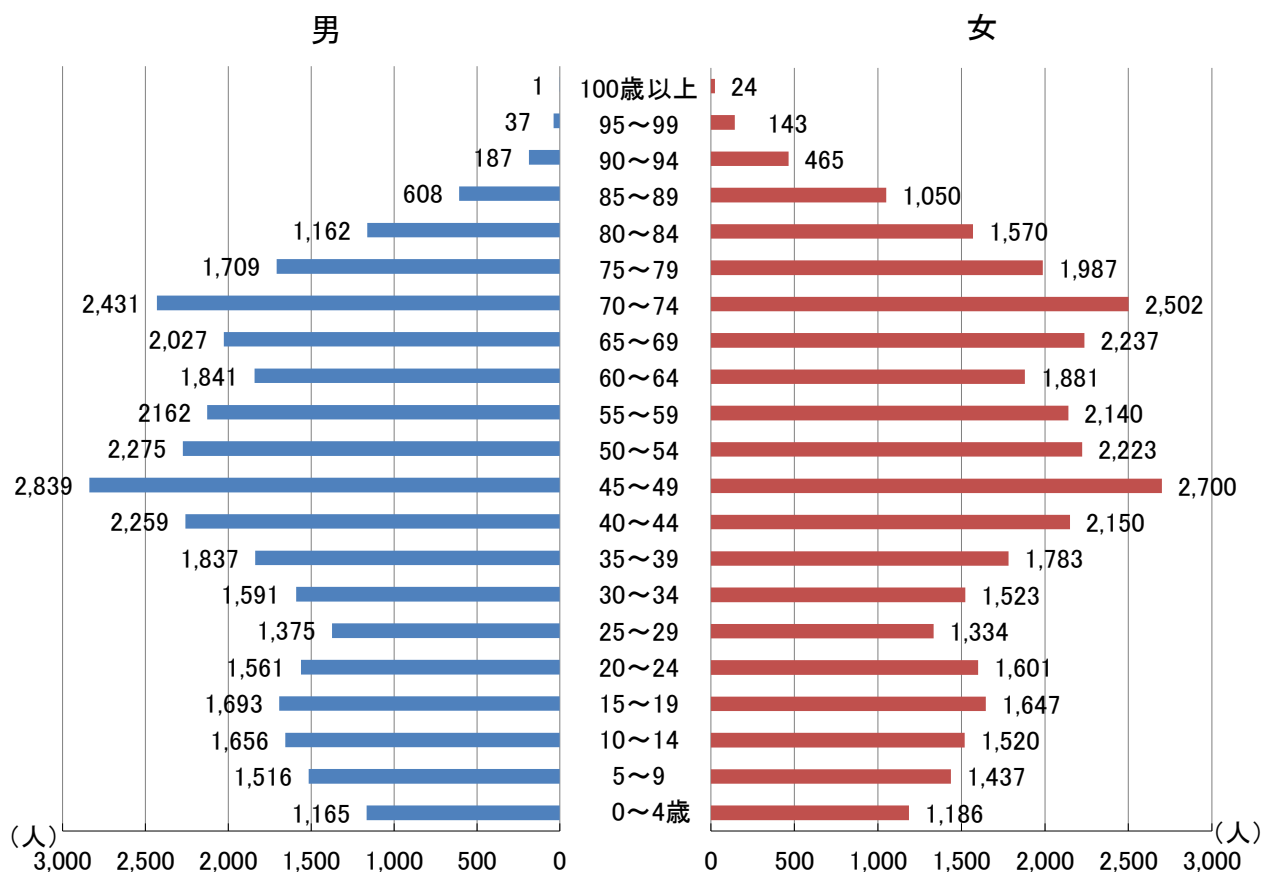



## 4 事業所

1	従業者規模別事業所数及び従業者数	18~19
2	産業大分類別民営事業所数及び従業者数	18~19
3	図表	20

## 4 事業所

### 1 従業者規模別事業所数及び従業者数

区分	民営事業所（従業者規模別）							
	総数		1～4人		5～9人		10～19人	
	事業所数	従業者数	事業所数	従業者数	事業所数	従業者数	事業所数	従業者数
平成21年	3,166	24,139	2,028	4,439	566	3,752	311	4,183
平成24年	2,959	23,036	1,831	3,994	558	3,673	309	4,111
平成26年	2,922	22,953	1,805	3,831	537	3,520	322	4,322
平成28年	2,906	24,284	1,751	3,685	567	3,748	316	4,292
令和3年	2,769	23,792	1,655	3,438	507	3,296	309	4,122

(注) 「公務」を除く。

### 2 産業大分類別民営事業所数及び従業者数

区分	事業所数		従業者数					
			計		男		女	
	平成28年	令和3年	平成28年	令和3年	平成28年	令和3年	平成28年	令和3年
総数	2,906	2,769	24,284	23,792	12,761	12,497	11,465	11,211
農林漁業	6	11	22	104	6	78	6	16
鉱業	-	-	-	-	-	-	-	-
建設業	307	313	2,054	2,036	1,620	1,639	434	397
製造業	587	498	4,883	4,832	3,152	3,135	1,731	1,697
電気・ガス 熱供給・水道業	-	3	-	4	-	2	-	2
情報通信業	14	17	385	451	246	257	139	194
運輸業	53	64	1,472	1,720	1,224	1,251	248	439
卸売・小売業	644	595	5,091	5,117	2,427	2,428	2,644	2,672
金融・保険業	35	36	354	321	121	103	233	218
不動産業	100	116	899	521	499	304	388	217
学術研究, 専門・技術 サービス業	91	100	494	503	310	294	183	208
宿泊業・飲食 サービス業	305	261	2,393	2,085	785	745	1,608	1,314
生活関連サービス業・ 娯楽業	225	214	1,226	1,016	454	404	769	612
教育・学習支援業	93	102	672	743	285	226	387	517
医療・福祉	209	230	2,679	2,741	578	632	2,089	2,109
複合サービス業	13	10	295	246	189	147	106	99
サービス業(他に分類 されないもの)	224	199	1,365	1,352	865	852	500	500

(注) 「従業者数」には男女別が不詳の従業者を含むため、男性と女性の合計と一致しない場合がある。

## 4 事業所

(単位：件・人)

					国・地方公共団体等		備考 (調査日)
20～29人		30人以上		派遣・下請従業者のみ	事業所数	従業者数	
事業所数	従業者数	事業所数	従業者数	事業所数			
105	2,482	151	9,283	5	-	-	7月1日
105	2,454	146	8,804	10	-	-	2月1日
94	2,267	154	9,013	10	31	1,170	7月1日
106	2,506	156	10,053	10	-	-	6月1日
119	2,830	167	10,106	12	44	1,887	6月1日

資料：事業所・企業統計調査、経済センサス-基礎調査・活動調査

(単位：件・人)

1 事業所あたり従業者数					
計		男		女	
平成28年	令和3年	平成28年	令和3年	平成28年	令和3年
8.4	8.6	4.4	4.3	3.9	4.0
3.7	9.5	1.0	7.1	1.0	1.5
-	-	-	-	-	-
6.7	6.5	5.3	5.2	1.4	1.3
8.3	9.7	5.4	6.3	2.9	3.4
-	-	-	-	-	-
27.5	26.5	17.6	15.1	11.7	11.4
27.8	26.9	23.1	19.5	4.7	6.9
7.9	8.6	3.8	4.1	4.1	4.5
10.1	8.9	3.5	2.9	6.7	6.1
9.0	4.5	5.0	2.6	3.9	1.9
5.4	5.0	3.4	2.9	2.0	2.1
7.8	8.0	2.6	2.9	5.3	4.9
5.4	4.7	2.0	1.9	3.4	2.9
7.2	7.3	3.1	2.2	4.2	5.1
12.8	11.9	2.8	2.7	10.0	9.2
22.7	24.6	14.5	14.7	8.2	9.9
6.1	6.8	3.9	3.9	2.1	2.5

資料：経済センサス-基礎調査・活動調査

## 4 事業所

### 3 図表

規模別事業所数・従業者数の推移

①事業所数

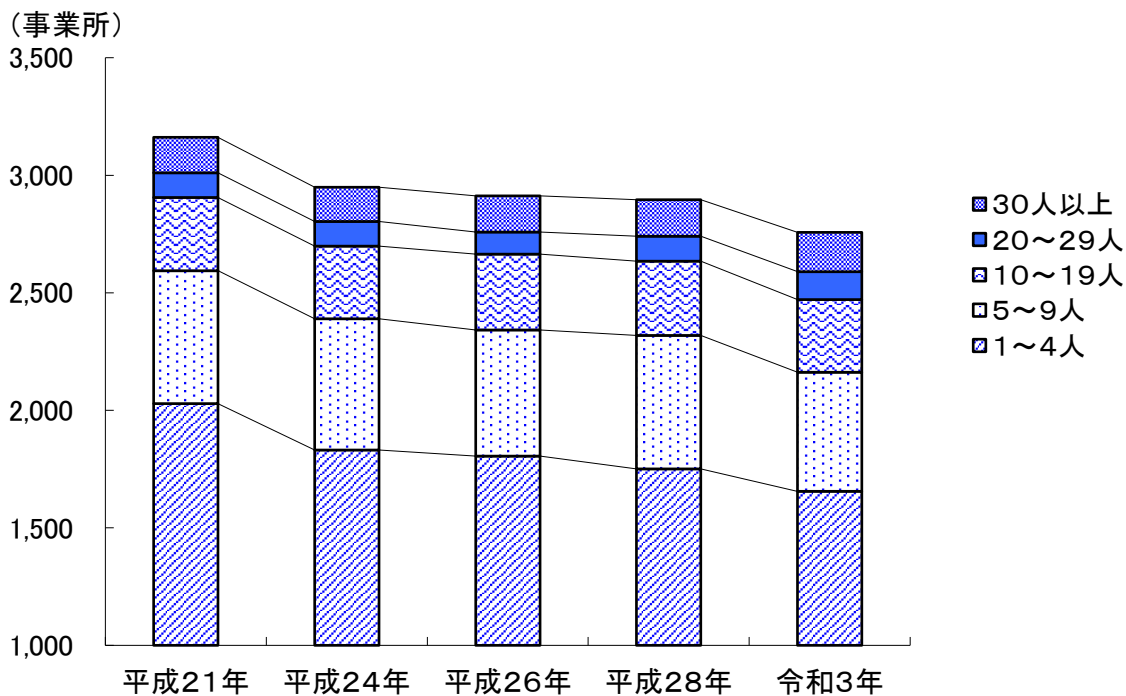

②従業者数

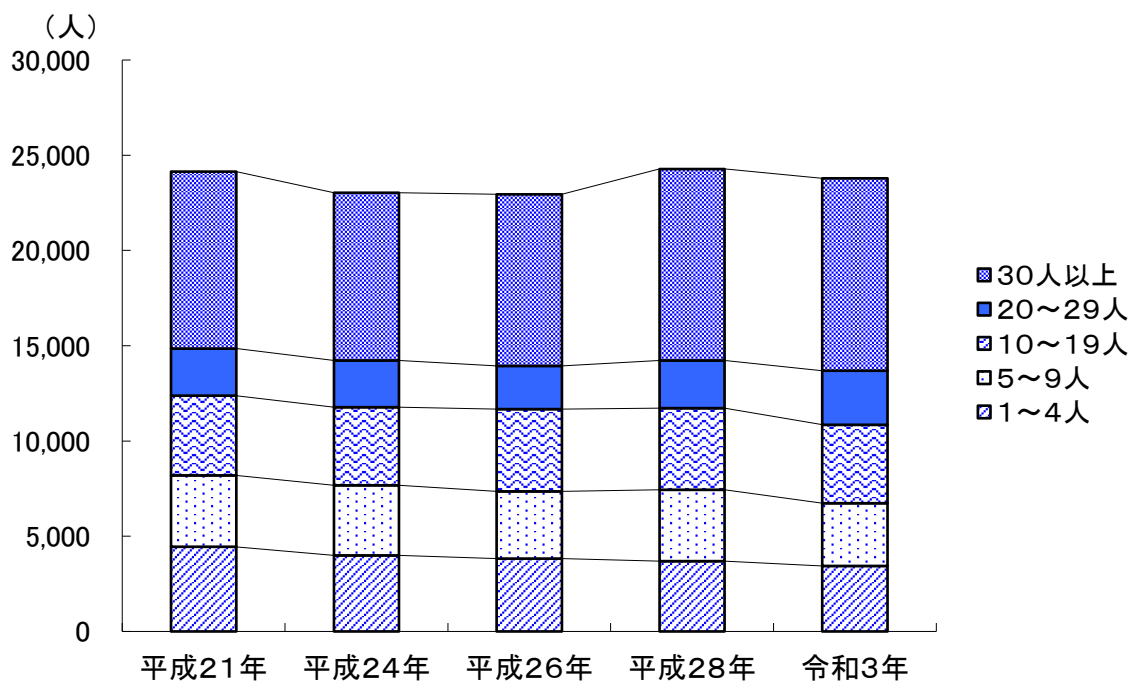

(注) 民営事業所のみ

資料: 事業所・企業統計調査/経済センサス基礎調査・活動調査

# 5 農 業

1	専業・兼業別農家数.....	21
2	町別農家数.....	21
3	経営耕地面積規模別経営体数.....	22
4	町別経営耕地面積.....	22
5	販売農家町別就業状態別世帯員数.....	23
6	水田転作状況.....	23
7	家畜飼養頭羽数.....	23
8	主要農産物の状況.....	24
9	農地転用状況（町別）.....	24
10	農地転用状況（目的別）.....	25
11	図表.....	26

## 5 農業

### 1 専業・兼業別農家数

(単位：戸)

区分	総数	専業農家	兼業農家	第一種	第二種	自給的農家
				(農業が主)	(兼業が主)	
平成22年	2,582	158	1,196	35	1,161	1,228
平成27年	2,037	166	781	44	737	1,090
令和2年	1,372	…	…	…	…	884

(注) 令和2年は専兼業別の集計なし

資料：農林業センサス

### 2 町別農家数

(単位：戸)

区分	平成22年					平成27年					令和2年				
	総数	専業	兼業		自給的農家	総数	専業	兼業		自給的農家	総数	専業	兼業		自給的農家
			第一種	第二種				第一種	第二種				第一種	第二種	
総数	2,582	158	35	1,161	1,228	2,037	166	44	737	1,090	1372	…	…	…	884
足近町	266	14	2	105	145	175	9	4	55	107	108	…	…	…	74
小熊町	256	15	1	118	122	185	13	3	79	90	138	…	…	…	88
正木町	405	24	6	177	198	320	36	2	109	173	216	…	…	…	140
竹鼻町	227	14	1	113	99	214	18	3	91	102	147	…	…	…	95
福寿町	226	16	2	69	139	186	15	3	41	127	132	…	…	…	96
江吉良町	137	13	1	50	73	115	9	-	32	74	64	…	…	…	46
堀津町	200	15	1	109	75	135	8	4	70	53	105	…	…	…	45
上中町	293	9	-	145	139	237	16	1	78	142	150	…	…	…	116
下中町	260	19	5	116	120	214	21	9	74	110	155	…	…	…	97
桑原町	312	19	16	159	118	256	21	15	108	112	157	…	…	…	87

(注) 令和2年は専兼業別の集計なし

資料：農林業センサス

## 3 経営耕地面積規模別経営体数

(単位：ha・経営体)

区分	計	経営 耕地 なし	(単位：ha・経営体)						
			0.3 未満	0.3 ～ 0.5	0.5 ～ 1.0	1.0 ～ 1.5	1.5 ～ 2.0	2.0 ～ 3.0	3.0 以上
平成22年	1361	1	4	358	718	213	37	13	17
平成27年	956	2	7	303	441	145	29	8	21
令和2年	506	1	10	151	220	76	17	7	24

(注) 農業経営体

資料：農林業センサス

## 4 町別経営耕地面積

(単位：ha)

区分	平成22年				平成27年				令和2年			
	総数	田	畑	樹園地	総数	田	畑	樹園地	総数	田	畑	樹園地
総数	1,262	1,035	198	29	989	838	133	19	855	749	88	17
足近町	93	76	16	1	61	52	7	1	78	74	4	0
小熊町	114	99	14	1	115	104	10	1	100	96	4	0
正木町	142	101	26	15	103	75	17	11	77	51	12	14
竹鼻町	80	63	14	3	74	60	13	1	40	34	4	1
福寿町	52	38	12	2	26	22	5	-	41	35	5	0
江吉良町	38	31	6	1	42	31	9	2	13	11	2	0
堀津町	109	90	19	0	80	67	12	0	48	44	4	0
上中町	145	120	22	3	67	56	10	1	135	129	5	0
下中町	155	121	32	2	141	113	26	1	97	76	21	1
桑原町	334	296	37	1	281	258	22	0	225	199	26	0

(注1) 平成22年の樹園地面積の堀津町は0.5ha未満

資料：農林業センサス

(注2) 平成27年の樹園地面積の堀津町、桑原町は0.5ha未満

## 5 農業

### 5 販売農家町別就業状態別世帯員数（令和2年）

（単位：人）

区分	15歳以上の世帯員数			主に仕事								家事・育児、 学生、その他	
				小計		自営農業 が主		勤務が主		農業以外の 自営業が主			
	総数	男	女	男	女	男	女	男	女	男	女	男	女
総数	1,722	871	851	766	487	308	184	382	261	76	42	105	364
足近町	118	62	56	57	29	21	10	29	19	7	-	5	27
小熊町	177	93	84	82	54	26	15	50	33	6	6	11	30
正木町	277	136	141	122	82	62	35	54	42	6	5	14	59
竹鼻町	178	95	83	86	48	29	21	48	26	9	1	9	35
福寿町	136	67	69	55	43	23	19	21	16	11	8	12	26
江吉良町	66	36	30	30	14	15	5	14	8	1	1	6	16
堀津町	212	106	106	91	52	24	15	52	28	15	9	15	54
上中町	115	55	60	51	33	16	10	29	21	6	2	4	27
下中町	204	99	105	85	56	41	21	38	34	6	1	14	49
桑原町	239	122	117	107	76	51	33	47	34	9	9	15	41

資料：農林業センサス

### 6 水田転作状況

（単位：ha・%・戸）

区分	転作 等 面積	転作率	実施戸数	区分別面積			
				転作面積	保全管理面積	多用途 利用米面積	その他
令和元年度	490	34	2,765	365	116	-	9
令和2年度	465	33	2,734	342	115	-	8
令和3年度	478	34	2,710	353	116	-	9
令和4年度	477	34	2,653	363	105	-	9
令和5年度	473	34	2,599	363	102	-	8

資料：農政課

### 7 家畜飼養頭羽数

（各年2月1日現在）（単位：頭・羽）

区分	乳用牛	肉用牛	豚	採卵鶏
令和元年度	315	388	-	31,400
令和2年度	259	417	-	22,620
令和3年度	243	383	-	15,770
令和4年度	227	385	-	10,900
令和5年度	237	391	-	10,760

資料：農政課

## 8 主要農産物の状況

(単位：ha・t)

区分	米		小麦	
	作付面積	収穫量	作付面積	収穫量
令和元年度	1,060	4,910	63	203
令和2年度	1,090	4,870	58	178
令和3年度	1,050	4,830	59	133
令和4年度	1,050	4,970	63	203
令和5年度	1,040	4,880	70	242

資料：農政課(東海農林水産統計年報)

## 9 農地転用状況(町別)

(単位：件・m<sup>2</sup>)

区分	総数		足近町		小熊町		正木町	
	件数	面積	件数	面積	件数	面積	件数	面積
令和元年	217	141,684	16	11,089	14	4,844	32	20,854
令和2年	219	114,135	19	9,030	18	5,220	26	9,085
令和3年	277	248,560	13	11,075	15	6,346	48	28,272
令和4年	261	123,898	10	4,809	20	6,441	43	24,584
令和5年	232	127,943	7	3,878	20	6,042	22	8,830

区分	竹鼻町		福寿町		江吉良町		堀津町	
	件数	面積	件数	面積	件数	面積	件数	面積
令和元年	41	29,391	53	31,253	24	8,633	8	4,423
令和2年	39	21,244	46	26,979	29	18,360	12	7,781
令和3年	65	41,528	54	126,363	36	12,380	19	9,417
令和4年	49	26,852	60	27,214	39	17,105	12	7,421
令和5年	40	21,046	60	27,323	52	49,593	10	4,513

区分	上中町		下中町		桑原町	
	件数	面積	件数	面積	件数	面積
令和元年	20	27,395	5	2,716	4	1,086
令和2年	20	10,752	3	1,080	7	4,604
令和3年	19	11,285	3	752	5	1,142
令和4年	17	5,864	4	1,926	7	1,682
令和5年	14	4,484	2	622	5	1,612

資料：農業委員会

## 5 農業

### 10 農地転用状況（目的別）

（単位：件・㎡）

区 分	総数		住宅用地		公的施設 用地		工・鉱業 (工場) 用地		商業サービス 用地		その他の業務 用地	
	件数	面積	件数	面積	件数	面積	件数	面積	件数	面積	件数	面積
令和元年	217	141,684	136	63,739	5	7,119	17	14,229	19	36,532	40	20,065
令和2年	219	114,135	134	60,990	5	915	19	14,021	17	12,826	44	25,383
令和3年	277	248,560	180	84,821	9	5,500	17	11,282	24	15,659	47	131,298
令和4年	261	123,898	168	72,485	7	2,175	12	9,083	21	13,888	53	26,267
令和5年	232	127,943	154	60,357	1	884	9	24,233	25	19,615	43	22,854

資料：農業委員会

1 1 図表

(1) 農家数（専業・兼業別）の推移

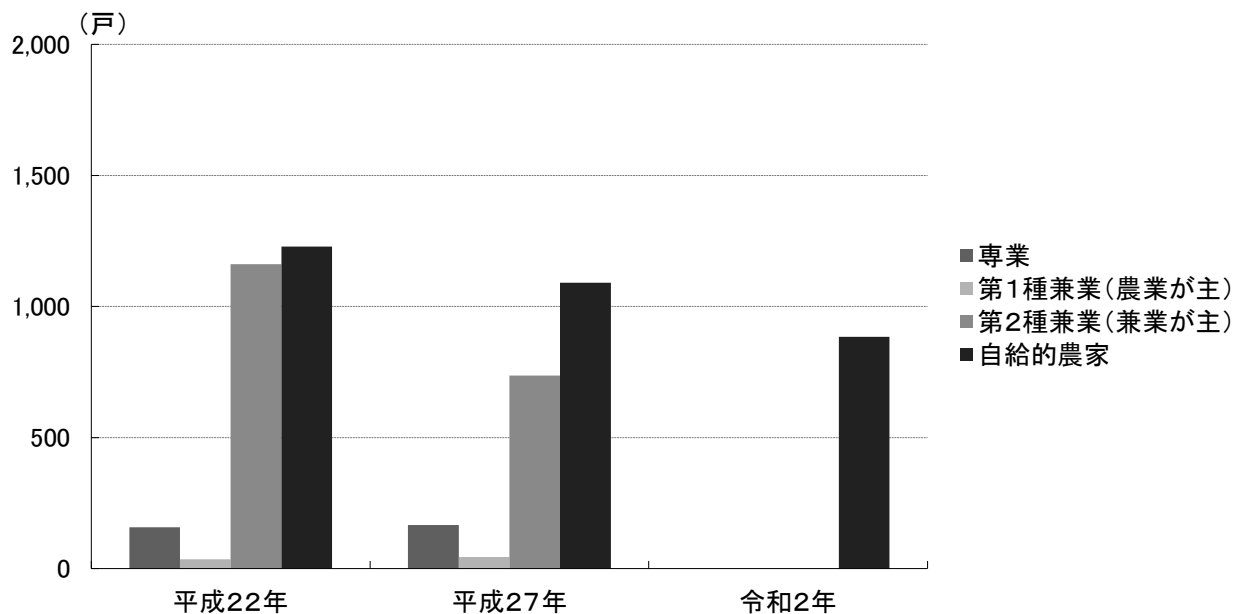

(注) 令和2年は専兼業別の集計なし

資料: 農林業センサス

(2) 農地転用状況（令和5年）

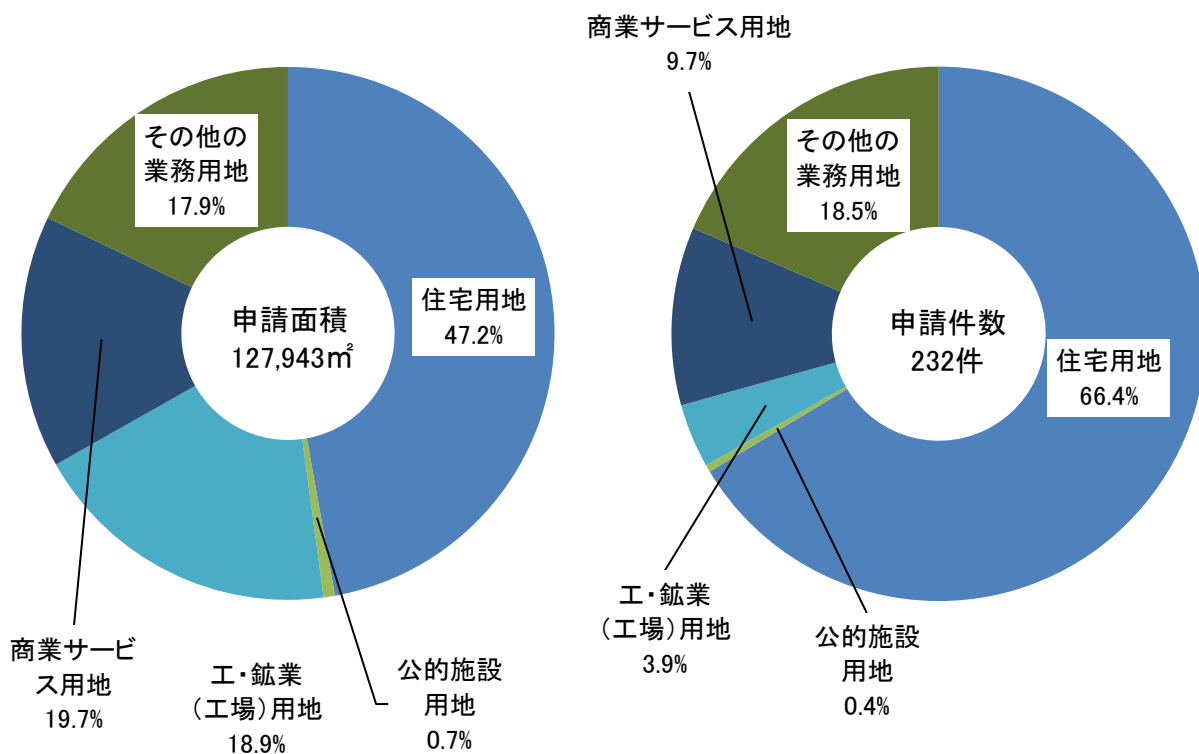

資料: 農業委員会



## 6 商業・金融

1	商店数・従業者数・年間商品販売額	27
2	経営組織別・業態別商店数及び従業者数	27
3	産業分類別事業所数・従業者数・年間商品販売額 ・売場面積	28
4	市小口融資状況	29
5	図表	30~31

## 6 商業・金融

### 1 商店数・従業者数・年間商品販売額

(単位：店・人・万円)

区分	商店数	従業者数	年間商品販売額	調査期日
平成11年	860	4,622	15,365,145	7月1日
平成14年	772	4,506	11,038,327	6月1日
平成16年	713	4,590	13,281,687	6月1日
平成19年	659	4,292	12,038,557	6月1日
平成26年	491	3,396	11,155,145	7月1日

資料：商業統計調査

(注1) 飲食店を除く。

(注2) 平成26年調査は、日本標準産業分類の改定及び調査設計の大幅変更により、平成19年調査以前の数値とは接続しない。

(注3) 商業統計調査は、平成26年調査をもって廃止。

### 2 経営組織別・業態別商店数及び従業者数（平成26年）

(単位：店・人)

区分	商店数	従業者数	
		構成比	構成比
合計	491	100.0%	3396 100.0%
法人	269	82.5%	2690 79.2%
個人	222	51.3%	706 20.8%
卸売業	138	100.0%	1062 100.0%
法人	110	79.7%	985 92.7%
個人	28	20.3%	77 7.3%
小売業	353	100.0%	2234 100.0%
法人	159	45.0%	1705 76.3%
個人	194	55.0%	629 28.2%

(注) 経済産業省及び岐阜県が公表する数値と相違があり得る。

資料：商業統計調査

## 3 産業分類別事業所数・従業者数・年間商品販売額・売場面積（令和3年）

（単位：事業所・人・百万円・㎡）

区 分	事業所数	従業者数	年間商品販売額	売場面積
総 数	493	3,751	106,338	66,894
卸 売 業 計	146	1,095	59,704	-
各 種 商 品	1	4	X	-
織 維 ・ 衣 服 等	29	207	12,899	-
飲 食 料 品	22	282	20,055	-
建築材料、鉱物・金属材料等	35	196	10,948	-
機 械 器 具	34	246	10,300	-
そ の 他	25	160	X	-
小 売 業 計	347	2,656	46,634	66,894
各 種 商 品	-	-	-	-
織物・衣服・身の回り品	33	147	1,782	9,617
飲 食 料 品	81	898	13,603	17,866
機 械 器 具	85	321	4,871	5,279
そ の 他	130	1,079	21,346	34,132
無 店 舗	18	211	5,033	-

資料：経済センサス-活動調査

## 6 商業・金融

### 4 市小口融資状況

(単位：千円)

区分		融 資	償 還	融資現在高
平成26年度	件数	4	-	23
	金額	10,800	11,930	37,230
平成27年度	件数	3	-	22
	金額	11,500	13,049	35,682
平成28年度	件数	5	-	22
	金額	15,580	12,523	38,739
平成29年度	件数	4	-	21
	金額	13,200	13,525	38,414
平成30年度	件数	2	-	20
	金額	7,460	14,198	31,677
令和元年度	件数	7	-	23
	金額	36,560	16,753	51,484
令和2年度	件数	1	-	17
	金額	4,000	16,348	39,135
令和3年度	件数	0	-	16
	金額	0	11,113	28,023
令和4年度	件数	0	-	16
	金額	0	9,337	18,686
令和5年度	件数	0	-	10
	金額	0	9,391	9,295

資料：岐阜県信用保証協会、商工観光課

## 5 図表

(1) 一般商店数及び従業者数の推移

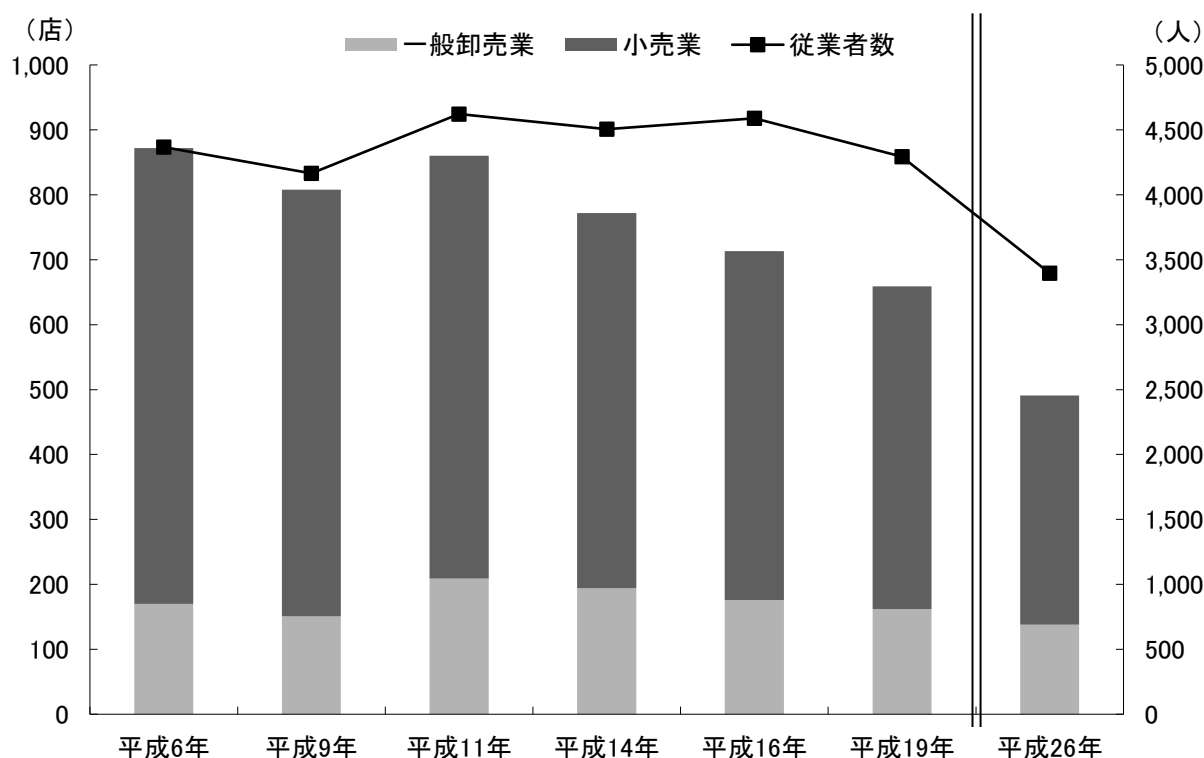

(注) 平成26年調査は、日本標準産業分類の改定及び調査設計の大幅変更により、平成19年調査以前の数値とは接続しない。

資料：商業統計調査

(2) 年間商品販売額及び従業員1人あたりの販売額

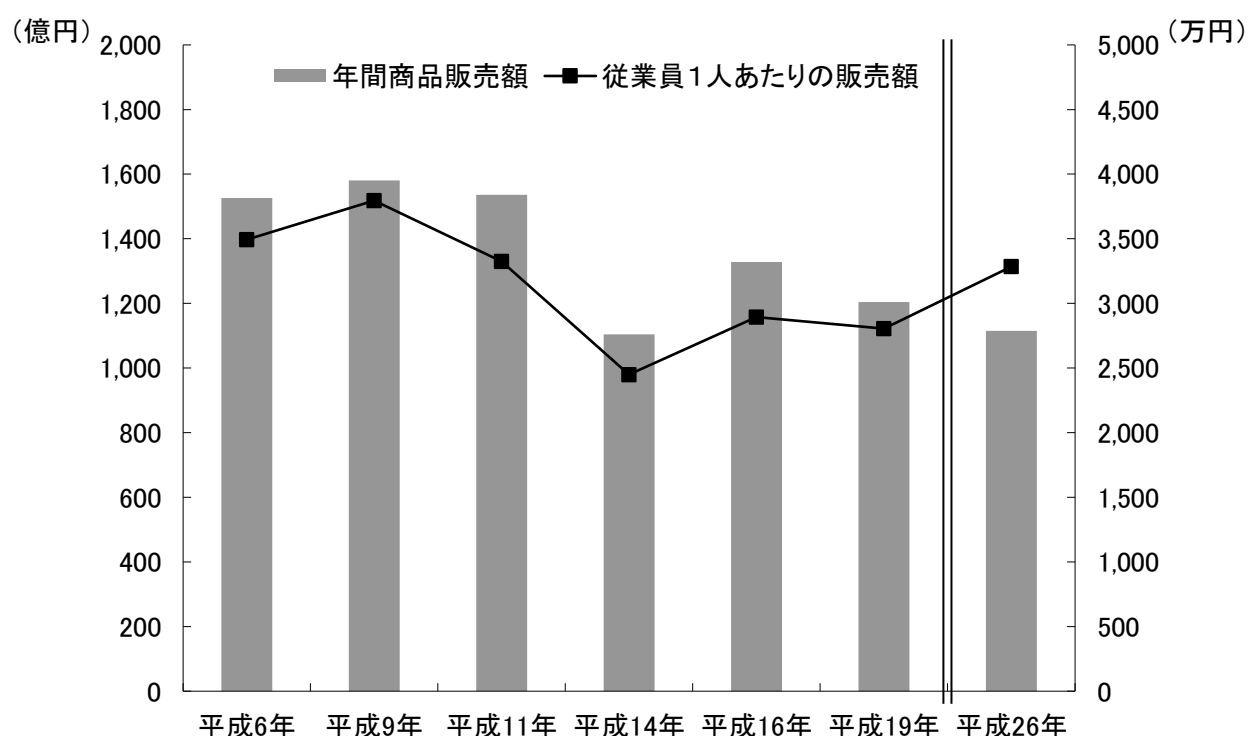

(注) 平成26年調査は、日本標準産業分類の改定及び調査設計の大幅変更により、平成19年調査以前の数値とは接続しない。

資料：商業統計調査

## 6 商業・金融

### (3) 市小口融資の状況

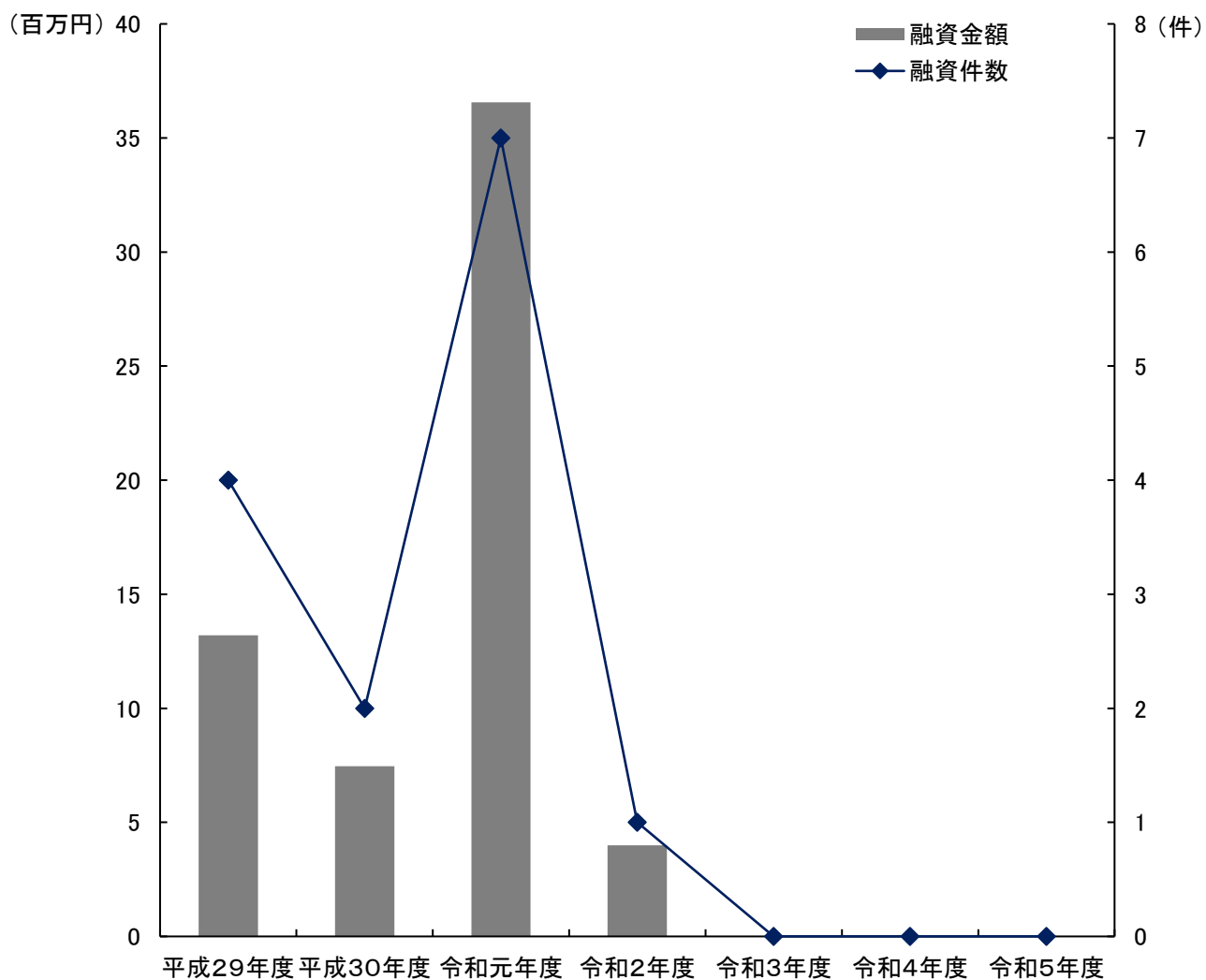

資料：商工観光課

# 7 製 造 業

1	年次別産業中分類別事業所数・従業者数	
		・ 製造品出荷額等……32~33
2	従業者規模別事業所数・従業者数・製造品出荷額等……	34~35
3	図表……	36

## 7 製造業

### 1 年次別産業中分類別事業所数・従業者数・製造品出荷額等

区	分	事業所数		従業者数	
		令和元年	令和2年	令和元年	令和2年
総	数	141	149	3,604	3,666
09	食料品製造業	9	8	176	155
10	飲料・飼料・たばこ製造業	1	1	22	20
11	繊維工業	29	31	655	656
12	木材・木製品製造業（家具除く）	1	1	9	9
13	家具・装備品製造業	4	4	81	89
14	パルプ・紙・紙加工品製造業	2	2	18	18
15	印刷・同関連産業	4	4	51	50
16	化学工業	3	4	139	208
17	石油製品・石炭製品製造業	-	-	-	-
18	プラスチック製品製造業	16	17	704	701
19	ゴム製品製造業	2	2	34	34
20	なめし革・同製品・毛皮製造業	3	2	18	10
21	窯業・土石製品製造業	2	2	74	68
22	鉄鋼業	2	2	23	22
23	非鉄金属製造業	1	3	16	36
24	金属製品製造業	13	18	234	290
25	はん用機械器具製造業	5	5	138	142
26	生産用機械器具製造業	23	21	505	427
27	業務用機械器具製造業	3	3	14	15
28	電子部品・デバイス製造業	-	-	-	-
29	電気機械器具製造業	5	6	90	112
30	情報通信機械器具製造業	-	-	-	-
31	輸送用機械器具製造業	10	10	577	575
32	その他の製造業	3	3	26	29

(注1) 従業者4人以上の事業所

(注2) 工業統計調査は、2022年調査をもって中止（廃止）

## 7 製造業

(単位：件・人・万円)

現金給与総額		原材料使用総額		製造品出荷額等		付加価値額	
令和元年	令和2年	令和元年	令和2年	令和元年	令和2年	令和元年	令和2年
1,402,558	1,397,803	3,830,819	3,687,224	6,685,378	6,856,073	2,501,715	2,647,820
57,231	48,336	173,443	105,876	306,094	230,270	121,172	111,674
X	X	X	X	X	X	X	X
240,651	239,294	869,886	752,841	1,386,239	1,260,080	448,213	430,970
X	X	X	X	X	X	X	X
27,051	27,465	37,733	38,397	94,517	104,565	53,754	59,689
X	X	X	X	X	X	X	X
16,025	16,269	12,404	12,917	41,026	41,920	26,501	26,729
60,898	84,218	395,522	416,784	520,592	739,810	99,929	241,196
-	-	-	-	-	-	-	-
290,107	276,389	682,652	752,145	1,183,742	1,343,185	431,314	474,795
X	X	X	X	X	X	X	X
2,571	X	6,916	X	12,296	X	4,981	X
X	X	X	X	X	X	X	X
X	X	X	X	X	X	X	X
X	11,170	X	11,629	X	27,762	X	14,870
86,704	102,830	199,136	207,621	415,814	434,701	200,753	208,507
61,440	56,036	205,475	194,250	362,334	336,701	133,179	117,202
229,212	197,497	368,194	323,991	795,304	753,088	386,933	370,902
5,038	4,499	5,599	7,938	14,351	13,766	8,104	5,372
-	-	-	-	-	-	-	-
31,775	37,231	36,345	50,876	95,906	116,439	55,149	60,426
-	-	-	-	-	-	-	-
222,219	231,327	605,026	581,705	1,123,053	1,120,150	442,239	437,134
X	X	X	X	X	X	X	X

資料：工業統計調査

## 7 製造業

### 2 従業者規模別事業所数・従業者数・製造品出荷額等

区分	総数						4～9人	
	事業所数	従業者数	現金給与 総額	原材料 使用額等	製造品 出荷額等	付加 価値額	事業所数	従業者数
平成30年	146	3,397	1,330,029	3,596,923	6,534,889	2,536,169	57	341
令和元年	141	3,604	1,402,558	3,830,819	6,685,378	2,501,715	48	286
令和2年	149	3,666	1,397,803	3,687,224	6,856,073	2,647,820	53	319

区分	20～29人						30～49人	
	事業所数	従業者数	現金給与 総額	原材料 使用額等	製造品 出荷額等	付加 価値額	事業所数	従業者数
平成30年	17	400	129,157	359,414	617,382	233,577	15	585
令和元年	21	501	169,059	494,931	844,893	319,241	15	589
令和2年	23	550	180,767	427,865	747,692	290,886	20	831

区分	100～299人						300人以上	
	事業所数	従業者数	現金給与 総額	原材料 使用額等	製造品 出荷額等	付加 価値額	事業所数	従業者数
平成30年	1	105	X	X	X	X	2	723
令和元年	2	216	X	X	X	X	2	800
令和2年	2	207	X	X	X	X	2	778

(注) 従業者4人以上の事業所

## 7 製造業

(単位：件・人・万円)

				10～19人					
現金給与 総額	原材料 使用額等	製造品 出荷額等	付加 価値額	事業所数	従業者数	現金給与 総額	原材料 使用額等	製造品 出荷額等	付加 価値額
101,905	152,246	352,260	185,198	44	585	188,360	455,063	922,455	432,770
90,931	157,250	330,780	160,677	43	566	177,905	391,423	731,534	314,917
98,710	162,499	363,340	185,324	43	567	185,299	457,676	832,361	345,422

				50～99人					
現金給与 総額	原材料 使用額等	製造品 出荷額等	付加 価値額	事業所数	従業者数	現金給与 総額	原材料 使用額等	製造品 出荷額等	付加 価値額
228,275	573,670	1,072,667	458,232	10	658	305,322	970,457	1,584,605	495,780
229,083	647,548	1,145,516	446,879	10	646	294,493	852,362	1,358,069	415,338
335,443	1,004,917	1,823,988	674,389	6	414	187,547	537,467	991,447	341,206

現金給与 総額	原材料 使用額等	製造品 出荷額等	付加 価値額
X	X	X	X
X	X	X	X
X	X	X	X

資料：工業統計調査

# 7 製造業

## 3 図表

(1) 産業中分類別事業所数

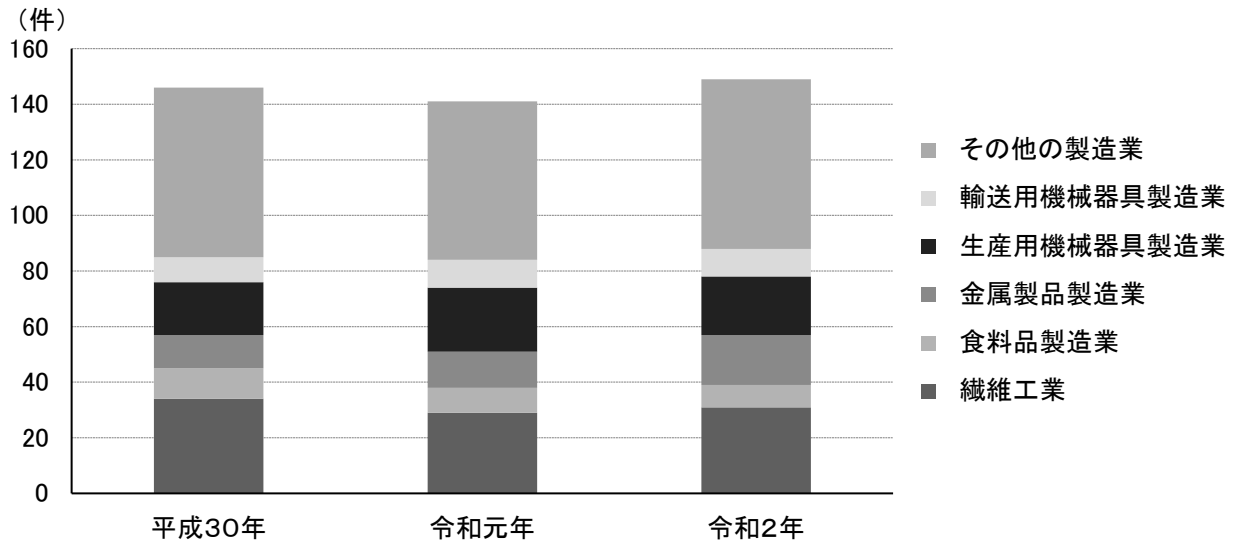

(注) 従業員4人以上の事業所

資料：工業統計調査

(2) 従業者数の推移

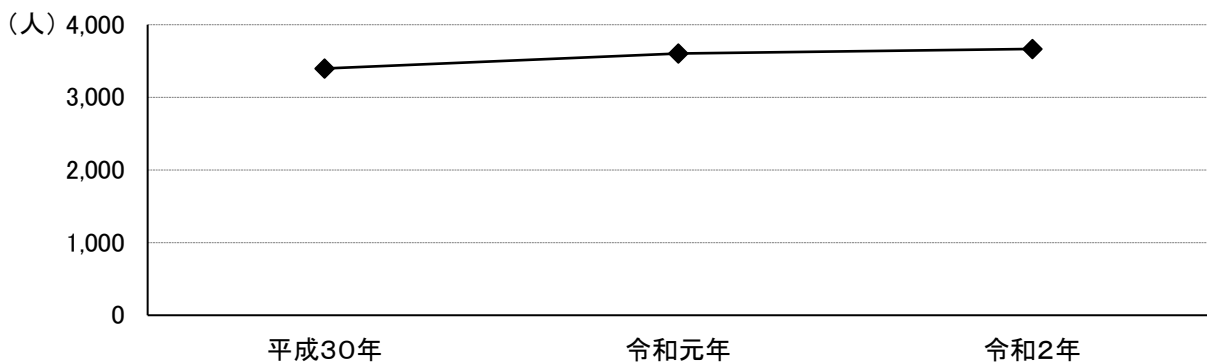

(注) 従業員4人以上の事業所

資料：工業統計調査

(3) 現金給与総額・原材料使用額等・製造品出荷額等の推移

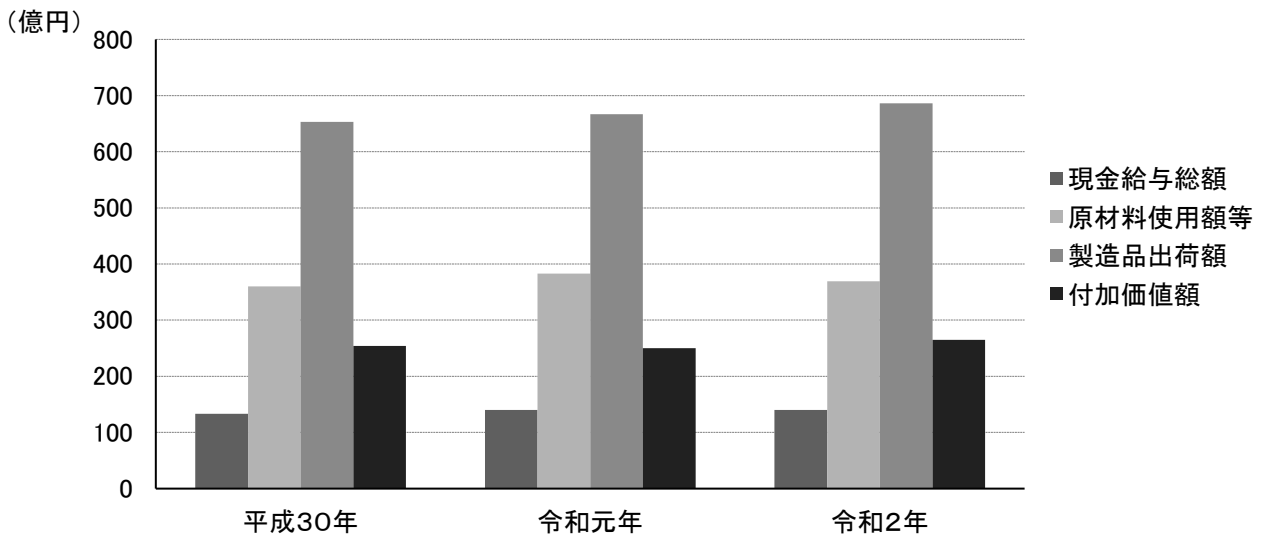

(注) 従業員4人以上の事業所

資料：工業統計調査

# 8 水 道

1	簡易水道の給水状況.....	37
2	上水道の状況.....	37
3	上水道用途別給水状況.....	37
4	下水道の状況	
(1)	普及率.....	38
(2)	公共下水道事業.....	38
(3)	特定環境保全公共下水道事業.....	38
5	図表.....	39

## 8 水道

### 1 簡易水道の給水状況

(単位：世帯・人)

区分	総数	
	世帯	人口
令和元年度	79	231
令和2年度	-	-
令和3年度	-	-
令和4年度	-	-
令和5年度	-	-

資料：経営課

### 2 上水道の状況

(単位：人・%・世帯・個・m<sup>3</sup>)

区分	給水区域 内人口 A	給水人口 B	普及率 B / A	給世帯 水数	給装置 水数	総配水量
令和元年度	67,484	61,454	91.1	24,290	24,290	8,719,897
令和2年度	67,241	61,077	90.8	24,529	24,529	8,763,507
令和3年度	66,920	61,677	92.2	25,072	25,072	8,714,413
令和4年度	66,729	61,583	92.3	25,553	25,553	8,698,599
令和5年度	66,412	61,373	92.4	25,787	25,787	8,669,566

(注) 給水区域内人口は、各年3月31日現在。

資料：経営課

### 3 上水道用途別給水状況

(単位：戸・m<sup>3</sup>)

区分	令和元年度		令和2年度		令和3年度		令和4年度		令和5年度	
	戸数	給水量	戸数	給水量	戸数	給水量	戸数	給水量	戸数	給水量
家庭用	23,176	6,158,862	23,412	6,318,828	23,940	6,279,915	24,407	6,203,568	24,647	6,122,129
官公署用	219	197,603	217	107,953	217	114,558	219	116,406	220	119,189
学校用	33	135,582	33	84,203	33	79,474	33	81,626	33	82,731
病院用	34	51,204	34	43,901	35	39,379	35	41,168	36	39,964
工場用	62	38,222	63	33,825	62	33,651	63	34,070	61	34,355
営業・ 事務所用	595	448,573	598	413,099	612	421,000	623	429,423	624	429,082
集合住宅	110	178,131	111	191,436	109	187,588	109	184,546	104	178,784
公共せん	61	3,606	61	3,598	62	3,580	61	4,969	61	4,207
臨時用	-	-	-	-	2	716	3	2,129	1	701
計	24,290	7,211,783	24,529	7,196,843	25,072	7,159,861	25,553	7,097,905	25,787	7,011,142

資料：経営課

## 4 下水道の状況

## (1) 普及率

(各年3月31日現在)

区 分	令和元年度	令和2年度	令和3年度	令和4年度	令和5年度
普及率(%)	49.6	50.9	51.5	52.4	53.5

資料：経営課

## (2) 公共下水道事業

(各年3月31日現在)

区 分	令和元年度	令和2年度	令和3年度	令和4年度	令和5年度
計画区域面積(ha)	1,176	1,176	1,205	1,205	1,205
処理区域面積(ha)	938	957	967	981	999
計画人口(人)	34,700	34,700	37,200	37,200	37,200
処理区域内人口(人)	31,384	32,136	32,365	32,879	33,496
水洗化人口(人)	20,989	21,465	22,240	23,007	23,580
水洗化率(%)	67	67	69	70	70

資料：経営課

## (3) 特定環境保全公共下水道事業

(各年3月31日現在)

区 分	令和元年度	令和2年度	令和3年度	令和4年度	令和5年度
計画区域面積(ha)	65	65	65	65	65
処理区域面積(ha)	65	65	65	65	65
計画人口(人)	2,300	2,300	2,300	2,300	2,300
処理区域内人口(人)	2,113	2,085	2,076	2,070	2,064
水洗化人口(人)	2,110	2,080	2,068	2,062	2,056
水洗化率(%)	100	100	100	100	100

資料：経営課

## 8 水道

### 5 図表

(1) 上水道用途別給水状況（令和5年度）

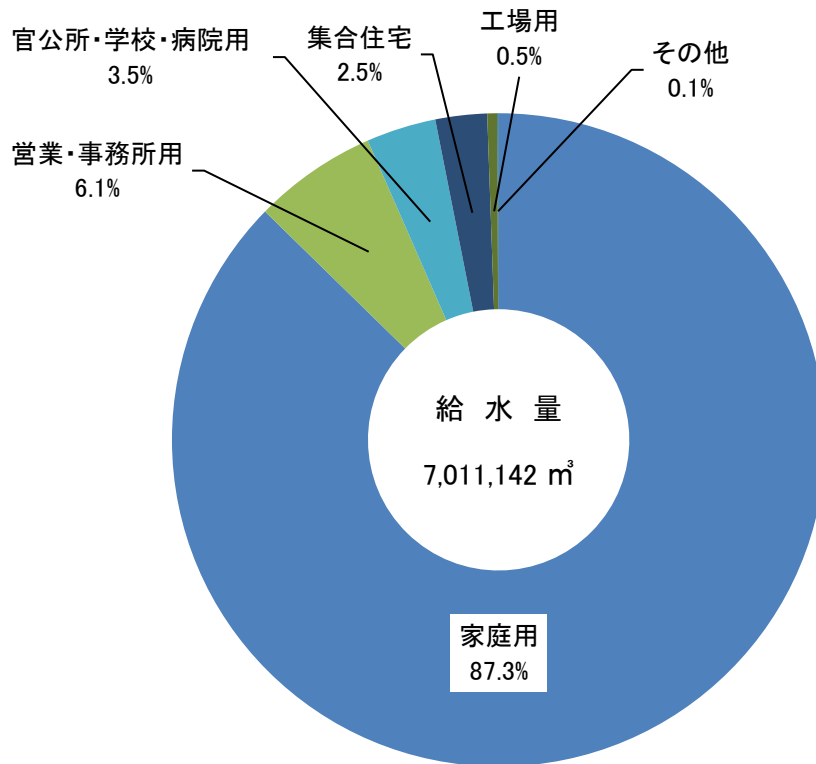

資料：経営課

## 9 運輸・通信

1	名鉄竹鼻線・羽島線利用状況.....	40
2	新幹線岐阜羽島駅利用状況.....	41
3	名神高速道路月別利用状況 （岐阜羽島インターチェンジ）.....	41
4	主要道路交通量.....	42
	交通量観測地点図.....	43
5	羽島市コミュニティバス利用状況（市内線・南部線）...	44
6	車種別保有自動車台数.....	45
7	交通事故発生状況.....	46
8	校区別事故発生状況.....	46
9	郵便施設状況.....	47
10	電話施設状況.....	47
11	図表.....	48

## 9 運輸・通信

### 1 名鉄竹鼻線・羽島線利用状況

(単位：人)

区分	年度	総数			乗車数			降車数			一日平均	
		総数	定期外	定期	総数	定期外	定期	総数	定期外	定期	乗車	降車
南 宿 駅	令和元年度	295,421	63,581	231,840	148,242	32,322	115,920	147,179	31,259	115,920	410	407
	令和2年度	221,505	40,665	180,840	111,114	20,694	90,420	110,391	19,971	90,420	308	306
	令和3年度	226,371	42,171	184,200	113,533	21,433	92,100	112,838	20,738	92,100	315	313
	令和4年度	237,282	52,722	184,560	119,143	26,863	92,280	118,139	25,859	92,280	330	327
	令和5年度	<b>236,211</b>	<b>55,371</b>	<b>180,840</b>	<b>118,317</b>	<b>27,897</b>	<b>90,420</b>	<b>117,894</b>	<b>27,474</b>	<b>90,420</b>	<b>327</b>	<b>326</b>
須 賀 駅	令和元年度	375,965	78,605	297,360	188,262	39,582	148,680	187,703	39,023	148,680	521	520
	令和2年度	299,535	53,895	245,640	150,170	27,350	122,820	149,365	26,545	122,820	416	414
	令和3年度	317,972	59,552	258,420	159,055	29,845	129,210	158,917	29,707	129,210	441	440
	令和4年度	318,236	70,376	247,860	159,023	35,093	123,930	159,213	35,283	123,930	440	441
	令和5年度	<b>329,011</b>	<b>76,111</b>	<b>252,900</b>	<b>164,547</b>	<b>38,097</b>	<b>126,450</b>	<b>164,464</b>	<b>38,014</b>	<b>126,450</b>	<b>455</b>	<b>455</b>
不 破 一 色 駅	令和元年度	455,449	76,129	379,320	228,858	39,198	189,660	226,591	36,931	189,660	634	628
	令和2年度	337,992	52,512	285,480	169,609	26,869	142,740	168,383	25,643	142,740	471	467
	令和3年度	391,377	57,537	303,840	181,591	29,671	151,920	179,786	27,866	151,920	503	498
	令和4年度	387,228	70,908	316,320	194,866	36,706	158,160	192,362	34,202	158,160	540	533
	令和5年度	<b>410,788</b>	<b>76,168</b>	<b>334,620</b>	<b>206,551</b>	<b>39,241</b>	<b>167,310</b>	<b>204,237</b>	<b>36,927</b>	<b>167,310</b>	<b>572</b>	<b>566</b>
竹 鼻 駅	令和元年度	739,033	180,793	558,240	369,505	90,385	279,120	369,528	90,408	279,120	1,022	1,022
	令和2年度	580,672	112,552	468,120	291,004	56,944	234,060	289,668	55,608	234,060	806	802
	令和3年度	629,552	126,812	502,740	316,048	64,678	251,370	313,504	62,134	251,370	875	868
	令和4年度	678,079	154,219	523,860	339,787	77,857	261,930	338,292	76,362	261,930	941	937
	令和5年度	<b>693,645</b>	<b>175,005</b>	<b>518,640</b>	<b>348,074</b>	<b>88,754</b>	<b>259,320</b>	<b>345,571</b>	<b>86,251</b>	<b>259,320</b>	<b>962</b>	<b>956</b>
羽 島 市 役 所 前 駅	令和元年度	657,482	123,782	533,700	327,266	60,416	266,850	330,216	63,366	266,850	906	914
	令和2年度	511,215	76,635	434,580	254,688	37,398	217,290	256,527	39,237	217,290	706	711
	令和3年度	513,958	84,358	429,600	257,200	42,400	214,800	256,758	41,958	214,800	713	712
	令和4年度	547,491	105,171	442,320	273,701	52,541	221,160	273,790	52,630	221,160	758	758
	令和5年度	<b>568,415</b>	<b>112,475</b>	<b>455,940</b>	<b>283,962</b>	<b>55,992</b>	<b>227,970</b>	<b>284,453</b>	<b>56,483</b>	<b>227,970</b>	<b>786</b>	<b>787</b>
江 吉 良 駅	令和元年度	525,337	68,857	456,480	262,407	34,167	228,240	262,930	34,690	228,240	728	729
	令和2年度	446,250	47,790	398,460	222,507	23,277	199,230	223,743	24,513	199,230	617	620
	令和3年度	473,778	52,278	421,500	236,500	25,750	210,750	237,278	26,528	210,750	656	659
	令和4年度	497,420	66,380	431,040	248,964	33,444	215,520	248,456	32,936	215,520	691	690
	令和5年度	<b>511,136</b>	<b>71,936</b>	<b>439,200</b>	<b>256,211</b>	<b>36,611</b>	<b>219,600</b>	<b>254,925</b>	<b>35,325</b>	<b>219,600</b>	<b>710</b>	<b>707</b>
新 羽 島 駅	令和元年度	973,905	270,765	703,140	485,408	133,838	351,570	488,497	136,927	351,570	1,343	1,351
	令和2年度	718,844	156,344	562,500	358,236	76,986	281,250	360,608	79,358	281,250	992	998
	令和3年度	807,325	181,045	626,280	402,256	89,116	313,140	405,069	91,929	313,140	1,114	1,122
	令和4年度	875,724	230,544	645,180	437,165	114,575	322,590	438,559	115,969	322,590	1,210	1,214
	令和5年度	<b>923,904</b>	<b>262,284</b>	<b>661,620</b>	<b>461,439</b>	<b>130,629</b>	<b>330,810</b>	<b>462,465</b>	<b>131,655</b>	<b>330,810</b>	<b>1,276</b>	<b>1,279</b>

(注) 一日平均は、独自の方法で算出

資料：名古屋鉄道㈱

## 2 新幹線岐阜羽島駅利用状況

(単位：人)

区 分	総 数	1日当たりの平均乗客数
令和元年度	1,022,531	2,794
令和2年度	482,671	1,322
令和3年度	614,843	1,685
令和4年度	886,600	2,429
令和5年度	1,032,369	2,821

資料：東海旅客鉄道㈱

## 3 名神高速道路月別利用状況（岐阜羽島インターチェンジ）

(単位：台)

区 分	総 数			1日平均利用台数			ピーク日・利用台数	
	計	入 口	出 口	計	入 口	出 口	日	入・出口計
令和元年計	6,757,449	3,308,554	3,448,895	18,514	9,065	9,449	11/30	22,223
令和2年計	6,114,208	3,010,623	3,103,585	16,705	8,226	8,480	1/31	21,172
令和3年計	5,910,872	2,900,403	3,010,469	16,194	7,946	8,248	3/26	21,171
令和4年計	5,906,618	2,784,666	3,121,952	16,183	7,629	8,553	4/28	19,730
令和5年計	5,882,437	2,855,602	3,026,835	16,116	7,824	8,293	3/31	20,710

資料：中日本高速道路㈱羽島保全・サービスセンター

## 9 運輸・通信

### 4 主要道路交通量

(単位：台)

路線名	(地点)	平成17年	平成22年	平成27年
①大垣江南線	(正木町尾濃大橋西)	7,817	11,190	10,273
②岐阜羽島線	(小熊町島1丁目5番地先)	14,562	14,093	14,418
③大垣一宮線	(福寿町本郷359-2番地先)	19,335	18,315	14,959
④大垣一宮線	(正木町濃尾大橋西)	13,692	16,438	13,135
⑤岐阜羽島インター線	(江吉良町2185番地先)	18,235	21,250	21,113
⑥岐阜南濃線	(江吉良町313番地先)	14,221	17,560	15,737
⑦岐阜南濃線	(堀津町2428-1番地先)	6,732	8,737	9,013
⑧羽島茶屋新田線	(小熊町2丁目434-3番地先)	9,122	9,423	9,851
⑨小熊正木線	(正木町大浦460番地先)	7,731	7,319	6,467
⑩茶屋新田堀津線	(小熊町西小熊)	3,910	3,859	4,027

資料：全国道路・街路交通情勢調査（道路交通センサス）

交通量観測地点図

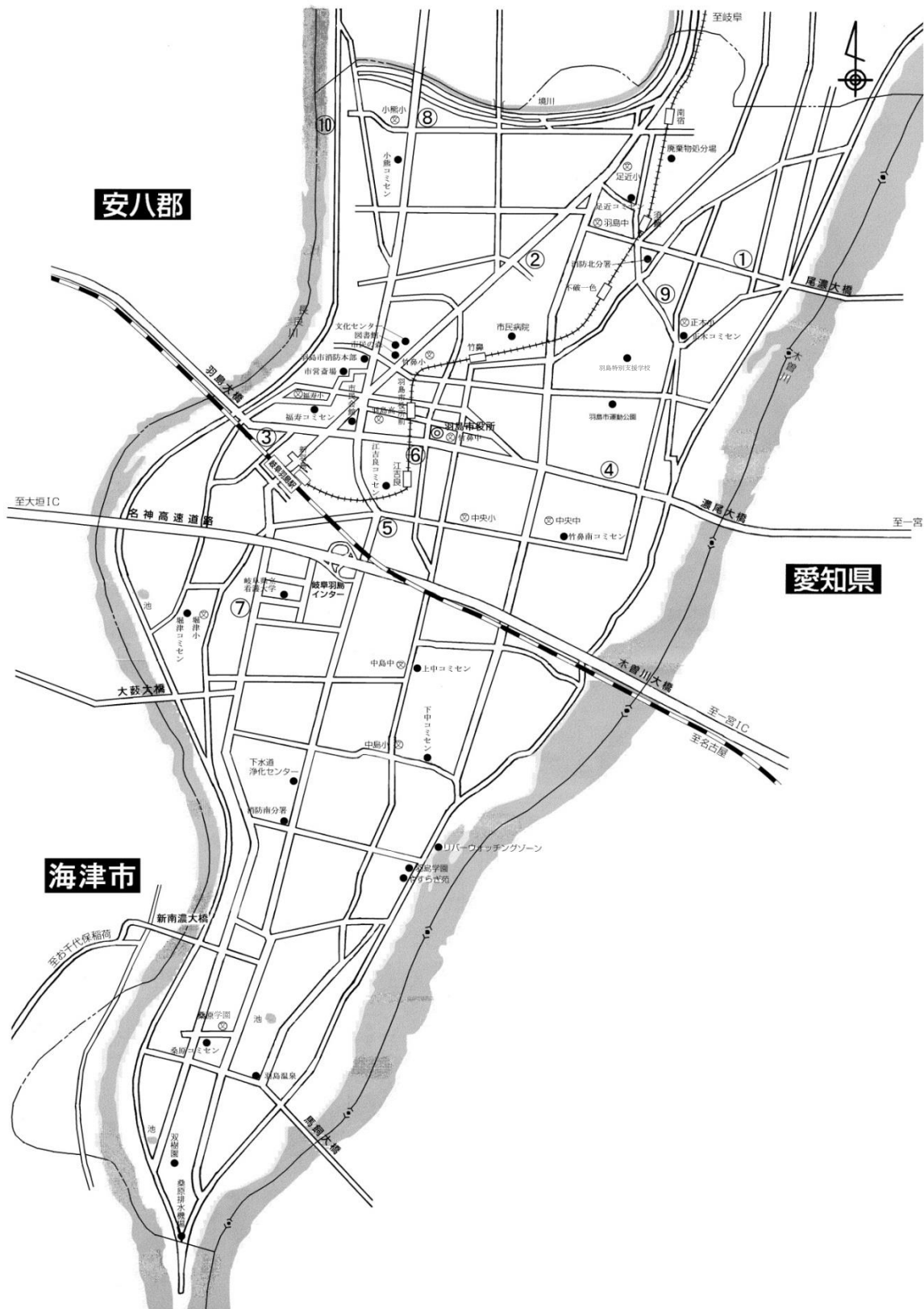

※コミセン=コミュニティセンター

## 9 運輸・通信

### 5 羽島市コミュニティバス利用状況（はしまわる線・南部線）

（単位：人）

区 分		総利用者数	1ヶ月当たりの平均乗客数
令和元年度	東・はしまわる線	6,983	582
	西・はしまわる線	6,732	561
	中・はしまわる線	12,586	1,049
	温泉・はしまわる線	14,901	1,242
	南 部 線	55,323	4,610
令和2年度	東・はしまわる線	6,341	528
	西・はしまわる線	5,211	434
	中・はしまわる線	9,077	756
	温泉・はしまわる線	10,558	880
	南 部 線	36,610	3,051
令和3年度	東・はしまわる線	6,645	554
	西・はしまわる線	5,050	421
	中・はしまわる線	11,488	957
	温泉・はしまわる線	11,618	968
	南 部 線	40,238	3,353
令和4年度	東・はしまわる線	6,749	562
	西・はしまわる線	5,758	480
	中・はしまわる線	13,875	1,156
	温泉・はしまわる線	13,106	1,092
	南 部 線	47,284	3,940
令和5年度	東・はしまわる線	8,420	702
	西・はしまわる線	6,159	513
	中・はしまわる線	15,442	1,287
	温泉・はしまわる線	13,442	1,120
	南 部 線	50,316	4,193

資料：生活安全課

（注1）南部線：名鉄竹鼻線（江吉良駅～大須駅間）の廃線に伴い、平成13年10月から運行開始

（注2）はしまわる線（東・西・中・温泉）：平成28年4月から再編し運行開始

## 6 車種別保有自動車台数

(単位：台・人)

区 分	登 録 車									小型二輪
	普通貨物	小型貨物	乗 合	普通乗用	小型乗用	特 種	特 殊	小 計		
令和元年度	岐阜県	49,992	75,040	4,442	400,350	402,594	22,569	8,795	963,782	27,209
	羽島市	1,806	2,621	92	13,471	14,135	874	256	33,255	847
令和2年度	岐阜県	50,206	74,862	4,203	406,457	393,141	22,575	8,893	960,337	27,858
	羽島市	1,877	2,624	94	13,789	13,875	893	267	33,419	869
令和3年度	岐阜県	50,655	74,797	4,058	411,545	382,937	22,813	9,037	955,842	28,665
	羽島市	1,903	2,657	99	14,042	13,581	909	269	33,460	882
令和4年度	岐阜県	50,645	74,964	3,955	416,304	373,425	22,982	9,176	951,451	29,759
	羽島市	1,875	2,670	95	14,263	13,389	931	270	33,493	909
令和5年度	岐阜県	50,463	74,692	3,897	424,133	362,020	23,043	9,257	947,505	30,399
	羽島市	1,820	2,670	99	14,651	12,960	934	273	33,407	918

区 分	軽 自 動 車						総 数	人 口	1台当 り人口	
	二 輪	三 輪	四輪貨物	四輪乗用	特 種	小 計				
令和元年度	岐阜県	25,424	31	168,315	499,231	2,868	695,869	1,686,860	1,979,516	1.17
	羽島市	570	-	4,324	16,827	117	21,838	55,940	67,484	1.21
令和2年度	岐阜県	26,046	33	168,438	502,651	2,861	700,029	1,688,224	1,969,183	1.17
	羽島市	586	-	4,323	17,028	123	22,060	56,348	65,387	1.16
令和3年度	岐阜県	26,632	33	168,938	503,279	2,808	701,690	1,686,197	1,946,253	1.15
	羽島市	624	-	4,401	17,071	127	22,223	56,565	65,053	1.15
令和4年度	岐阜県	32,013	33	169,619	504,361	2,736	708,762	1,689,972	1,933,019	1.14
	羽島市	635	-	4,374	17,138	128	22,275	56,677	64,870	1.14
令和5年度	岐阜県	27,896	32	171,468	511,764	2,733	713,893	1,691,797	1,917,872	1.13
	羽島市	635	-	4,415	17,450	132	22,632	56,957	64,559	1.13

(注1) 台数は各年3月31日現在、人口は翌日4月1日現在の推計人口である。

資料：岐阜県自動車会議所(HPより)

(注2) 特殊の欄の数字中には、被けん引車を含む。

## 9 運輸・通信

### 7 交通事故発生状況

(単位：件)

区分	発生件数			死者			負傷者		
	令和4年	令和5年	対前年増減比	令和4年	令和5年	対前年増減比	令和4年	令和5年	対前年増減比
	(A)	(B)	(B/A)	(C)	(D)	(D/C)	(E)	(F)	(F/E)
岐阜県	2,895	3,077	1.1	75	50	0.7	3,500	3,806	1.1
羽島市	93	105	1.1	2	2	1.0	108	133	1.2

資料：岐阜羽島警察署

### 8 校区別事故発生状況

(単位：件)

区分	校区別	計	足近	小熊	正木	竹鼻	福寿	中央	堀津	中島	桑原
総数	令和4年	93	12	4	24	12	7	21	5	1	7
	令和5年	105	13	2	19	14	20	30	2	3	2
人対車	令和4年	6	1	0	0	2	1	0	1	0	1
	令和5年	9	0	0	4	1	0	4	0	0	0
車両相互	令和4年	85	11	4	24	9	6	21	4	1	5
	令和5年	92	12	2	15	12	20	24	2	3	2
その他	令和4年	2	0	0	0	1	0	0	0	0	1
	令和5年	4	1	0	0	1	2	0	0	0	0

資料：岐阜羽島警察署

## 9 郵便施設状況

区 分	郵便局数					小包 取次所	切手類 販売所	ポスト数	郵便私書箱
	総数	普通局	簡易 郵便局	特定局					設備数
				集配局	無集配局				
平成元年度	6	1	1	-	4	17	74	86	48
令和2年度	6	1	1	-	4	17	72	85	48
令和3年度	6	1	1	-	4	17	60	84	48
令和4年度	6	1	1	-	4	14	44	84	48
令和5年度	6	1	1	0	4	15	41	85	48

資料：羽島郵便局

## 10 電話施設状況

(各年3月31日現在) (単位：回線・個)

区 分	加入電話	公衆電話
平成30年度	7,922	66
令和元年度	7,396	65
令和2年度	6,894	62
令和3年度	6,485	56
令和4年度	5,797	55

資料：N T T西日本東海支店

## 9 運輸・通信

### 1 1 図表

(1) 新幹線岐阜羽島駅利用状況の推移

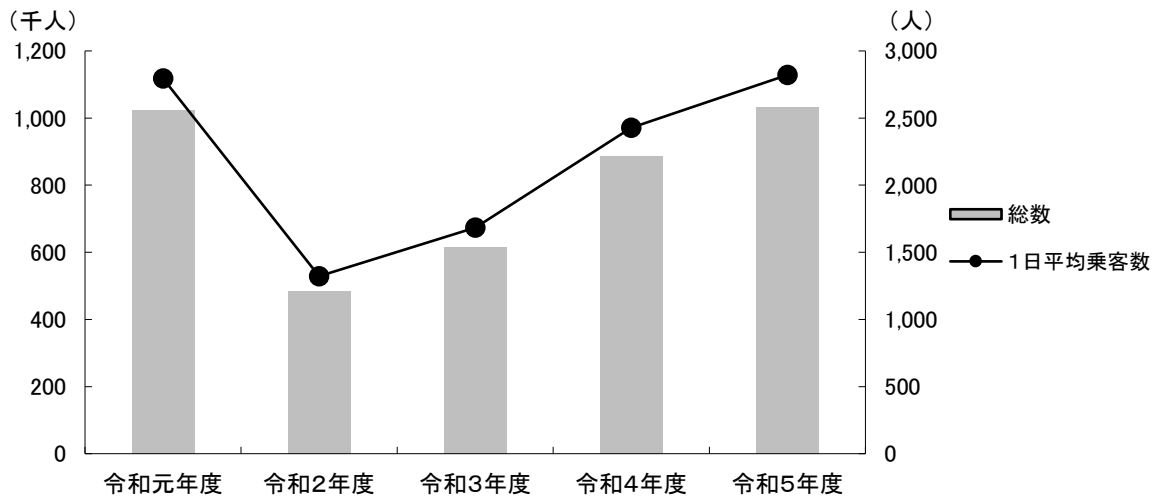

資料：東海旅客鉄道㈱

(2) 名神高速道路岐阜羽島インターチェンジ利用状況の推移

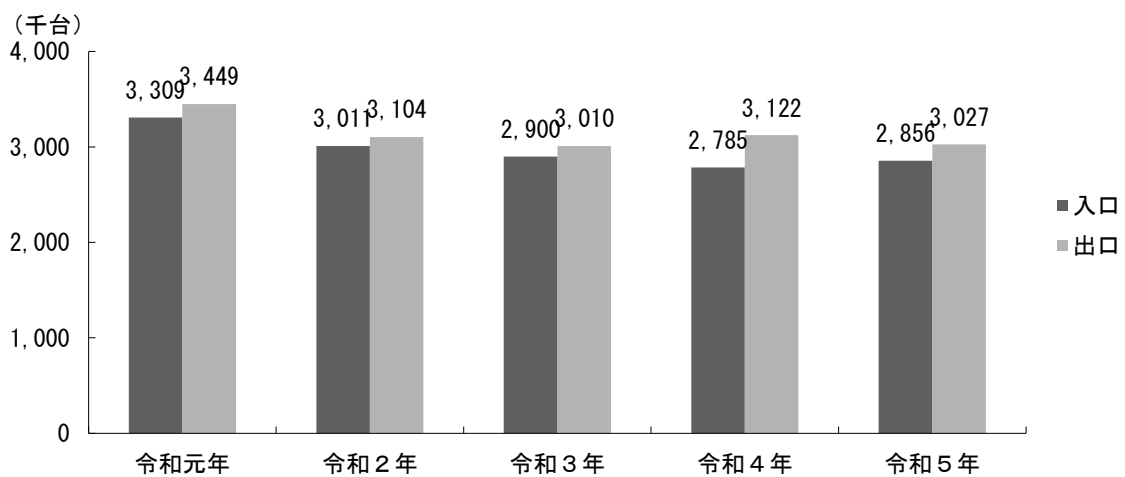

資料：中日本高速道路㈱羽島保全・サービスセンター

(3) 交通事故発生状況の推移

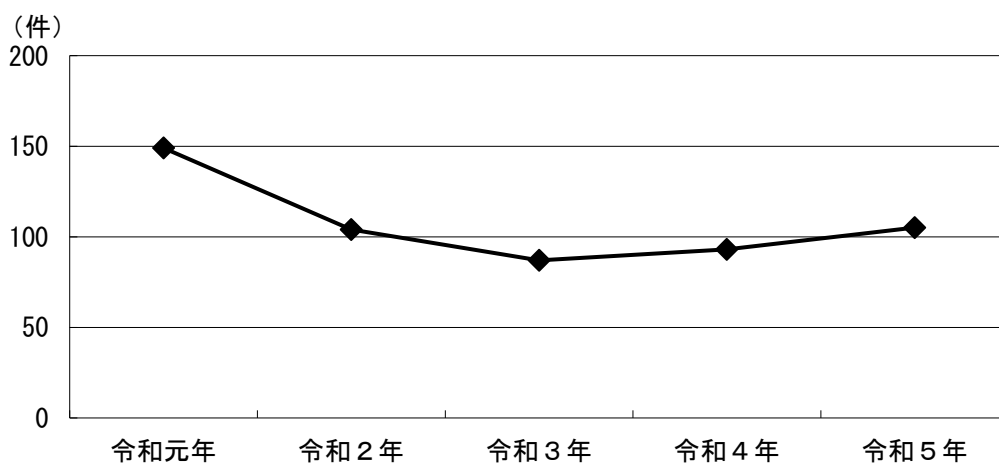

資料：岐阜羽島警察署

# 10 市民生活

1	市内総生産、市民所得（分配）.....	49~50
2	消費者物価指数.....	51
3	図表.....	52

# 10 市民生活

## 1 市内総生産、市民所得（分配）

区 分	平成29年度		平成30年度	
	実額	構成比	実額	構成比
＜経済活動別市内総生産＞				
1 産 業	173,459	99.7	173,232	99.6
(1) 農 林 水 産 業	1,007	0.6	894	0.5
a 農 業	992	0.6	884	0.5
b 林 業	1	0.0	2	0.0
c 水 産 業	14	0.0	9	0.0
(2) 鉱 業	0	0.0	0	0.0
(3) 製 造 業	27,100	15.6	27,151	15.6
(4) 電 気 ・ ガ ス ・ 水 道 ・ 廃 棄 物 処 理 業	4,483	2.6	4,591	2.6
(5) 建 設 業	13,872	8.0	13,276	7.6
(6) 卸 売 ・ 小 売 業	20,830	12.0	20,200	11.6
(7) 運 輸 ・ 通 信 業	14,330	8.2	15,541	8.9
(8) 宿 泊 ・ 飲 食 サ ー ビ ス 業	6,625	3.8	6,789	3.9
(9) 情 報 通 信 業	7,351	4.2	7,317	4.2
(10) 金 融 ・ 保 険 業	5,002	2.9	4,680	2.7
(11) 不 動 産 業	22,658	13.0	22,217	12.8
(12) 専 門 ・ 科 学 技 術 ・ 業 務 支 援 サ ー ビ ス 業	13,380	7.7	13,473	7.7
(13) 公 務	3,697	2.1	3,824	2.2
(14) 教 育	7,523	4.3	7,524	4.3
(15) 保 健 衛 生 ・ 社 会 事 業	14,763	8.5	14,867	8.5
(16) そ の 他 の サ ー ビ ス	10,839	6.2	10,887	6.3
2 輸 入 品 に 課 さ れ る 税 ・ 関 税 等	543	0.3	759	0.4
合 計	174,002	100.0	173,990	100.0
(再 掲)				
第 1 次 産 業	1,007	0.6	894	0.5
第 2 次 産 業	40,972	23.5	40,427	23.2
第 3 次 産 業	131,480	75.6	131,911	75.8
＜市民所得（分配）＞				
1 雇 用 者 報 酬	140,699	73.6	140,982	73.5
(1) 賃 金 ・ 俸 給	119,748	62.7	119,681	62.4
(2) 社 会 保 険 雇 主 負 担	20,951	11.0	21,301	11.1
a 雇 主 の 現 実 社 会 負 担	19,811	10.4	20,261	10.6
b 雇 主 の 帰 属 社 会 負 担	1,140	0.6	1,040	0.5
2 財 産 所 得 （ 非 企 業 部 門 ）	10,412	5.4	10,339	5.4
(1) 一 般 政 府	△ 232	△ 0.1	△ 198	△ 0.1
(2) 家 計	10,496	5.5	10,386	5.4
(3) 対 家 計 民 間 非 営 利 団 体	149	0.1	151	0.1
3 企 業 所 得 （ 法 人 企 業 の 配 分 所 得 受 払 後 ）	39,988	20.9	40,529	21.1
(1) 民 間 法 人 企 業	21,583	11.3	23,976	12.5
(2) 公 的 企 業	192	0.1	224	0.1
(3) 個 人 企 業	18,213	9.5	16,329	8.5
合 計	191,099	100.0	191,850	100.0
＜関連指標＞				
人 口 [人]	67,124		66,792	
就 業 者 （ 就 業 地 ベース ） [人]	27,727		27,802	
就 業 者 （ 常 住 地 ベース ） [人]	35,337		35,254	
雇 用 者 （ 常 住 地 ベース ） [人]	30,275		30,476	
経 済 成 長 率 [%]	3.4		△ 0.0	
人 口 1 人 当 たり 市 民 所 得 [千 円]	2,847		2,872	
就 業 者 1 人 当 たり 市 内 総 生 産 [千 円]	6,276		6,258	
雇 用 者 1 人 当 たり 雇 用 者 報 酬 [千 円]	4,647		4,626	

(注) 「市内総生産」とは市内における生産活動を表したものの。

# 10 市民生活

(単位：百万円、%)

令和元年度		令和2年度		令和3年度	
実額	構成比	実額	構成比	実額	構成比
174,426		177,430		176,018	99.2
934		863		783	0.4
925		859		779	0.4
1		0		0	0.0
8		4		4	0.0
0		0		0	0.0
28,299		38,480		30,664	17.3
4,984		4,966		4,606	2.6
12,063		14,350		18,193	10.3
20,223		20,305		21,459	12.1
17,006		12,350		14,741	8.3
6,294		3,769		3,475	2.0
6,830		7,043		6,973	3.9
4,957		4,737		4,801	2.7
22,302		22,482		22,370	12.6
13,109		12,734		12,059	6.8
3,932		3,345		3,422	1.9
7,541		7,545		7,523	4.2
15,220		15,151		15,645	8.8
10,732		9,309		9,302	5.2
492		459		1,450	0.8
174,918		177,889		177,468	100
934		863		783	0.4
40,362		52,831		48,857	27.5
133,130		123,737		126,377	71.2
143,548		145,228		143,961	75.1
121,716		123,301		121,901	63.6
21,831		21,926		22,060	11.5
21,335		21,254		21,595	11.3
496		672		465	0.2
10,290		10,080		10,497	5.5
△ 167		△ 200		△ 291	△ 0.2
10,324		10,152		10,643	5.6
133		128		145	0.1
38,776		31,026		37,211	19.4
22,742		14,732		21,042	11.0
69		251		312	0.2
15,966		16,043		15,857	8.3
192,614		186,333		191,669	100
66,645		65,649		65,233	
27,770		27,731		27,861	
35,041		34,690		34,669	
30,495		30,415		30,526	
0.5		1.7		△ 0.2	
2,890		2,838		2,938	
6,299		6,415		6,370	
4,707		4,775		4,716	

資料：岐阜県統計課「市町村民経済計算」

# 10 市民生活

## 2 消費者物価指数

(令和2年=100)

区 分	令和元年	令和2年	令和3年	令和4年	令和5年
総 合	100.8	100.0	99.8	102.3	105.4
食 料	99.5	100.0	99.6	102.8	110.7
住 居	99.7	100.0	101.2	102.2	103.8
光熱・水道	101.5	100.0	100.1	118.4	110.7
家具・家事用品	96.8	100.0	103.7	109.5	119.7
被服及び履物	100.6	100.0	100.5	101.9	105.6
保健医療	100.6	100.0	99.9	99.6	101.7
交通・通信	100.3	100.0	95.4	94.0	95.8
教 育	109.2	100.0	100.1	101.0	102.2
教養・娯楽	100.9	100.0	101.9	102.3	106.2
諸 雑 費	107.9	100.0	101.2	103.1	104.5

(注) 岐阜市の消費者物価指数

資料：岐阜県統計課「岐阜市消費者物価指数」

3 図表

(1) 消費者物価指数 (令和2年=100)

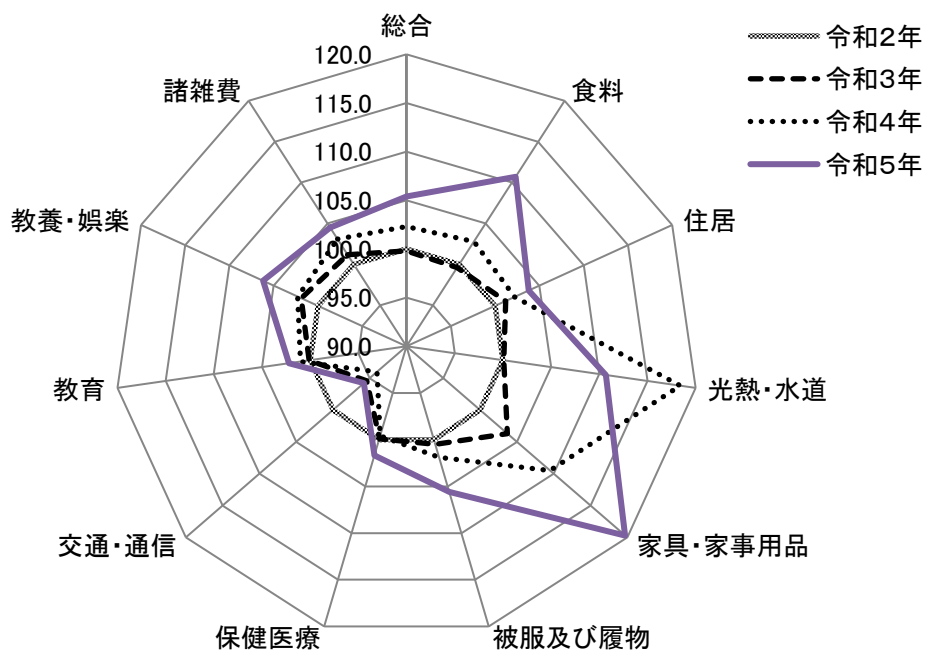

資料：岐阜県統計課「岐阜市消費者物価指数」

(2) 市民所得の分配・人口一人あたり市民所得

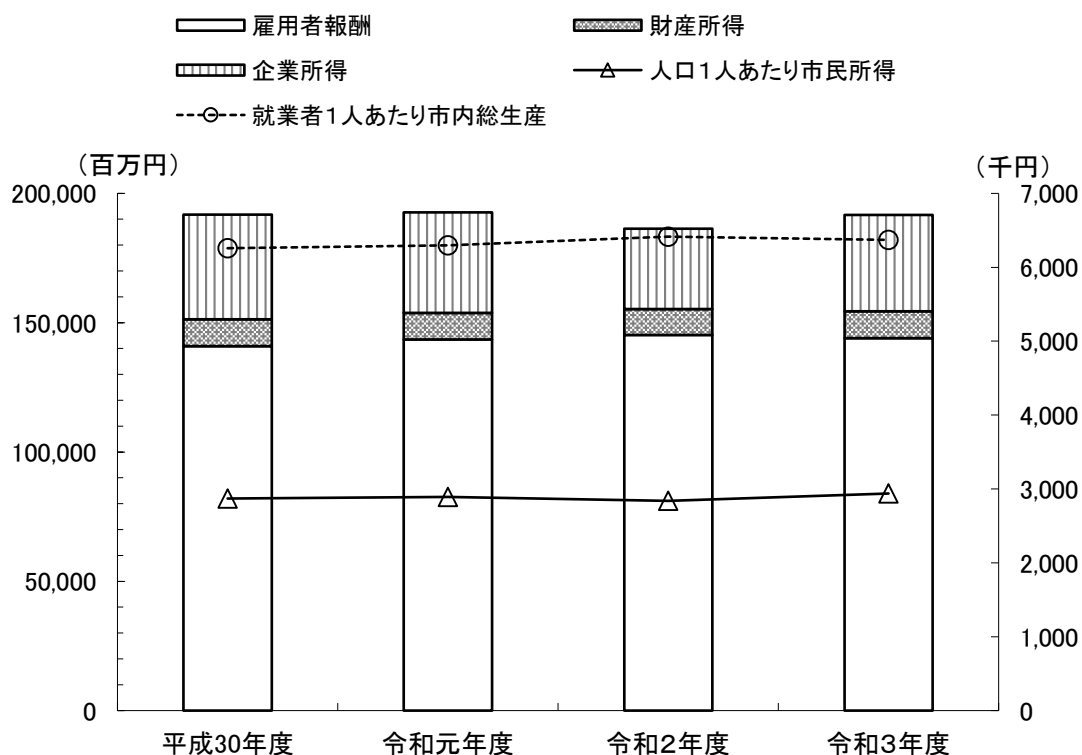

資料：岐阜県統計課



# 1 1 社 会 保 障

1	保育園の状況.....	53
2	身体障害者手帳交付数.....	53
3	特別養護老人ホームの状況.....	53
4	老人福祉センターの利用状況.....	54
5	老人福祉センター羽島温泉の利用状況.....	54
6	かんぼの宿岐阜羽島の利用状況.....	55
7	かんぼの宿岐阜羽島のスポーツ施設の利用状況.....	55
8	国民年金被保険者数.....	55
9	国民年金保険料収納状況.....	56
10	国民年金（拠出制）給付状況.....	56
11	国民年金（基礎年金）給付状況.....	56
12	老齢福祉年金の受給権者状況.....	56
13	国民健康保険加入状況.....	57
14	制度別国民健康保険加入状況.....	57
15	国民健康保険 1 人当たり医療費費用額.....	57
16	後期高齢者医療制度の状況.....	57
17	福祉医療費助成制度の状況.....	58
18	児童手当の状況.....	58
19	生活保護世帯の推移.....	59
20	扶助別生活保護費.....	59
21	図表.....	60

# 1 1 社会保障

## 1 保育園の状況

※認定こども園については、15教育・文化-2に掲載(82頁)。

(各年4月1日現在) (単位:所・人)

区分	私営		
	施設数	保育士数	児童数 (定員)
令和元年	7	162	1,220
令和2年	7	168	1,170
令和3年	7	169	1,180
令和4年	7	182	1,180
令和5年	7	178	1,140

資料:子育て・健幸課

## 2 身体障害者手帳交付数

(各年3月31日現在)

年度	総計	視覚障害	聴覚障害	言語音声 機能障害	肢体不自由 障害	内蔵機能 障害
令和元年度	2,383	169	154	21	1,330	709
令和2年度	2,409	172	160	21	1,331	725
令和3年度	2,483	180	164	18	1,341	780
令和4年度	2,333	175	170	17	1,239	732
令和5年度	2,360	177	178	16	1,232	757

(注)聴覚障害は平衡機能障害を含む。

資料:福祉課

## 3 特別養護老人ホームの状況

(各年3月31日現在)

区分	やすらぎ苑		寿光苑		美輝苑	
	定員	入所者数	定員	入所者数	定員	入所者数
令和元年度	80	80	50	48	50	48
令和2年度	80	80	50	49	50	50
令和3年度	80	76	50	50	50	50
令和4年度	80	78	50	50	50	47
令和5年度	80	78	50	50	50	44

区分	ジョイフル羽島		光輝苑		ことほぎ苑	
	定員	入所者数	定員	入所者数	定員	入所者数
令和元年度	30	30	50	48	50	40
令和2年度	30	30	50	49	50	41
令和3年度	30	29	50	48	50	44
令和4年度	30	25	50	48	50	38
令和5年度	30	27	50	46	50	37

資料:各特別養護老人ホーム

## 4 老人福祉センターの利用状況

(単位：人・日)

区 分	利 用 者 数	1日あたり利用者	開 館 日 数
令和元年度	25,652	97	265
令和2年度	2,706	11	246
令和3年度	2,678	10	265
令和4年度	4,604	16	293
令和5年度	4,858	17	292

資料：老人福祉センター

## 5 老人福祉センター羽島温泉の利用状況

(単位：人・日)

区 分	利 用 者 数	1日あたり利用者	開 館 日 数
令和元年度	118,307	402	294
令和2年度	74,663	292	256
令和3年度	88,872	278	320
令和4年度	102,760	321	320
令和5年度	111,094	344	323

資料：老人福祉センター羽島温泉

# 1 1 社会保障

## 6 かんぼの宿岐阜羽島の利用状況

(単位：人)

区分	宿 泊		日 帰 り	
	総 数	1 日平均	総 数	1 日平均
平成 2 7 年度	22,153	61	116,073	318
平成 2 8 年度	21,995	60	106,269	291
平成 2 9 年度	20,186	55	111,805	307
平成 3 0 年度	21,041	58	118,204	325
令 和 元 年 度	16,306	62	74,819	286
平成 3 1 年 4 月	1,962	65	10,500	350
令和元年 5 月	1,736	56	10,960	354
6 月	1,332	46	10,433	360
7 月	1,866	60	7,934	256
8 月	2,295	74	6,577	212
9 月	1,549	52	7,017	234
1 0 月	1,774	57	6,703	216
1 1 月	2,319	77	8,545	285
1 2 月	1,473	79	6,150	324
令和 2 年 1 月	0	-	0	-
2 月	0	-	0	-
3 月	0	-	0	-

(注)毎年休館日は1日間。令和元年12月20日閉館。資料：かんぼの宿岐阜羽島

## 7 かんぼの宿岐阜羽島のスポーツ施設の利用状況

(単位：人)

区分	体育館	テニスコート	グラウンドゴルフ
平成 2 7 年度	27,419	16,852	3,314
平成 2 8 年度	26,716	7,073	3,145
平成 2 9 年度	36,382	9,701	1,424
平成 3 0 年度	34,173	9,014	3,691
令 和 元 年 度	-	-	-

資料：かんぼの宿岐阜羽島

## 8 国民年金被保険者数

(単位：人)

区 分	年度末現在被保険者数					年度内異動				
	総 数	強 制	第 3 号	任 意		資 格 得	転 入	転 出	資 格 失	差 引 増 減
				高 年	若 年					
令 和 元 年 度	12,815	7,800	4,945	57	13	4,609	440	694	4,604	△ 249
令 和 2 年 度	12,607	7,681	4,860	55	11	3,270	462	598	3,329	△ 255
令 和 3 年 度	12,249	7,467	4,714	57	11	2,708	485	541	3,000	△ 348
令 和 4 年 度	12,030	7,451	4,501	67	11	3,931	446	548	4,048	△ 219
令 和 5 年 度	11,656	7,290	4,294	60	12	3,470	405	484	3,765	△ 374

資料：保険年金課

## 9 国民年金保険料収納状況

(単位：人・千円・%)

区分	適用被保険者総数	納付対象月数	免除被保険者数			付加年金被保険者数	保険料額	納付率
			総数	法免	申免			
令和元年度	12,815	57,968	1,629	598	1,031	348	828,393	76.5
令和2年度	12,607	55,822	1,777	608	1,169	362	787,742	77.6
令和3年度	12,249	53,621	1,785	640	1,145	367	772,897	79.7
令和4年度	12,030	52,324	1,906	678	1,228	370	785,634	82.0
令和5年度	11,656	51,403	1,811	702	1,109	346	732,025	81.5

資料：保険年金課

## 10 国民年金（拠出制）給付状況

(単位：人・千円)

区分	計	老齢	通算老齢	障害	母子	準母子	寡婦	遺児	年金額
令和元年度	347	214	84	30	0	-	19	-	149,251
令和2年度	292	174	71	27	0	-	20	-	126,080
令和3年度	234	133	56	25	0	-	20	-	102,890
令和4年度	182	97	44	22	0	-	19	-	79,992
令和5年度	144	73	33	21	0	-	17	-	65,065

資料：保険年金課

## 11 国民年金（基礎年金）給付状況

(単位：人・千円)

区分	計	老齢基礎	障害基礎 (拠出)	障害基礎 (福祉)	遺族基礎	年金額
令和元年度	18,543	17,578	314	626	25	12,698,286
令和2年度	18,784	17,809	318	632	25	12,934,929
令和3年度	18,946	17,930	331	662	23	13,077,162
令和4年度	19,064	18,034	330	673	27	13,138,775
令和5年度	19,182	18,132	341	681	28	13,518,995

資料：保険年金課

## 12 老齢福祉年金の受給権者状況

(単位：人・千円)

区分	老齢				年金額
	計	全部支給	一部支給	全部停止	
令和元年度	0	0	0	0	0
令和2年度	0	0	0	0	0
令和3年度	0	0	0	0	0
令和4年度	0	0	0	0	0
令和5年度	0	0	0	0	0

資料：保険年金課

## 1 1 社会保障

### 1 3 国民健康保険加入状況

(単位：世帯・人)

区 分	被保険者(平均)		被保険者資格取得者(延べ)		被保険者資格喪失者(延べ)	
	世 帯	人 数	世 帯	人 数	世 帯	人 数
令和元年度	8,895	14,812	1,608	2,568	1,941	3,341
令和2年度	8,751	14,391	1,563	2,618	1,611	2,848
令和3年度	8,618	14,022	1,452	2,442	1,646	2,989
令和4年度	8,467	13,430	1,720	2,726	1,935	3,381
令和5年度	8,145	12,652	1,590	2,582	1,945	3,349

資料：保険年金課

### 1 4 制度別国民健康保険加入状況

(単位：人・%)

区 分	一 般		退 職	
	人 数	構成率	人 数	構成率
令和元年度	14,808	99.7	4	0.3
令和2年度	14,391	100.0	0	0.0
令和3年度	14,022	100.0	0	0.0
令和4年度	13,430	100.0	0	0.0
令和5年度	12,652	100.0	0	0.0

(注) 人数は年度平均。

資料：保険年金課

### 1 5 国民健康保険1人当たり医療費費用額

(単位：円)

区 分	一 般	退 職	全 体 (1人平均)
令和元年度	365,450	1,603,827	365,833
令和2年度	361,347	0	361,351
令和3年度	402,523	0	402,523
令和4年度	407,567	0	407,567
令和5年度	431,116	0	431,116

資料：保険年金課

(注) 令和2年度全体361,351円は、令和元年度以前の退職加入者分の精算額を含む。

### 1 6 後期高齢者医療制度の状況

(単位：人・件・円)

区 分	受給者数	延受診件数	給付額	1人あたり給付額
令和元年度	9,053	251,454	7,349,471,969	811,827
令和2年度	9,164	244,982	7,119,481,199	776,896
令和3年度	9,456	254,482	7,483,238,027	791,374
令和4年度	9,940	271,208	8,096,724,516	814,559
令和5年度	10,365	288,764	8,678,947,243	837,332

(注) 人数は各年3月31日現在。

資料：保険年金課

# 1 1 社会保障

## 1 7 福祉医療費助成制度の状況

(単位：人・件・円)

区 分		受給者数	延受診件数	助成額	1人あたり支給額
重度心身障がい者	令和元年度	2,212	64,402	325,737,947	147,259
	令和2年度	2,261	62,388	313,459,502	138,638
	令和3年度	2,323	67,352	353,285,180	152,081
	令和4年度	2,317	69,597	358,999,950	154,942
	令和5年度	<b>2,368</b>	<b>72,537</b>	<b>359,536,287</b>	<b>151,831</b>
乳幼児	令和元年度	8,751	138,930	285,337,104	32,606
	令和2年度	8,570	103,849	261,868,326	30,556
	令和3年度	8,458	117,145	267,633,907	31,643
	令和4年度	8,273	124,764	276,803,988	33,459
	令和5年度	<b>8,075</b>	<b>146,003</b>	<b>340,710,953</b>	<b>42,193</b>
母子家庭等の母及び児童	令和元年度	1,220	16,552	43,039,814	35,279
	令和2年度	1,198	14,180	40,943,946	34,177
	令和3年度	1,222	15,641	41,548,532	34,000
	令和4年度	1,093	16,573	46,424,539	42,474
	令和5年度	<b>1,076</b>	<b>16,865</b>	<b>44,387,803</b>	<b>41,253</b>
父子家庭等の父及び児童	令和元年度	50	392	1,066,911	21,338
	令和2年度	37	428	1,280,343	34,604
	令和3年度	52	472	1,662,742	31,976
	令和4年度	44	605	2,279,245	51,801
	令和5年度	<b>38</b>	<b>574</b>	<b>1,992,781</b>	<b>52,442</b>

(注) 人数は各年3月31日現在

資料：保険年金課

## 1 8 児童手当の状況

(単位：千円)

区分			児童数	支給額	
令和2年度	3歳未満	被用者	974	179,910	
		非被用者	172	33,360	
	3歳以上～ 小学校修了前	被用者	4,244	525,225	
		非被用者	872	110,090	
		小学校修了後～ 中学校修了前	被用者	1,149	165,920
			非被用者	253	37,460
令和3年度	3歳未満	被用者	977	179,310	
		非被用者	158	30,585	
	3歳以上～ 小学校修了前	被用者	4,213	519,550	
		非被用者	828	104,990	
		小学校修了後～ 中学校修了前	被用者	1,131	162,110
			非被用者	265	37,660
令和4年度	3歳未満	被用者	940	175,740	
		非被用者	148	27,240	
	3歳以上～ 小学校修了前	被用者	4,059	504,330	
		非被用者	795	102,620	
		小学校修了後～ 中学校修了前	被用者	1,132	164,350
			非被用者	239	35,990
令和5年度	3歳未満	被用者	915	169,545	
		非被用者	128	25,830	
	3歳以上～ 小学校修了前	被用者	3,945	488,760	
		非被用者	768	97,425	
		小学校修了後～ 中学校修了前	被用者	1,132	161,790
			非被用者	220	33,160

資料：子育て・健幸課

# 1 1 社会保障

## 1 9 生活保護世帯の推移

(単位：世帯・人)

区分	世帯類型別世帯数					被保護人員	保護率(%)
	高齢者	母子	傷病障がい	その他	合計		
令和元年度	146	10	45	35	236	288	4.26
令和2年度	154	12	35	42	243	296	4.38
令和3年度	164	10	37	45	256	312	4.65
令和4年度	178	14	41	67	300	376	5.63
令和5年度	203	11	52	69	335	412	6.17

(注) 保護率：人口1,000人に対する被保護人員の割合

資料：福祉課

## 2 0 扶助別生活保護費

(単位：千円)

区分	総額	生活扶助	住宅扶助	教育扶助	医療扶助	生業扶助	葬祭扶助	介護扶助	出産扶助	就労自立	施設事務費
令和元年度	491,698	124,978	63,742	1,778	263,783	352	1,286	34,501	278	-	1,000
令和2年度	515,142	133,294	71,653	1,562	259,618	1,312	1,902	38,491	488	91	1,731
令和3年度	520,775	129,640	68,716	2,114	281,401	809	1,970	35,383	-	-	742
令和4年度	603,320	149,447	75,066	1,740	337,249	1,411	2,313	36,075	-	19	-
令和5年度	666,467	172,957	90,225	2,329	357,569	2,584	78	40,206	436	83	-

資料：福祉課

2 1 図表

(1) 老人福祉センター羽島温泉利用状況

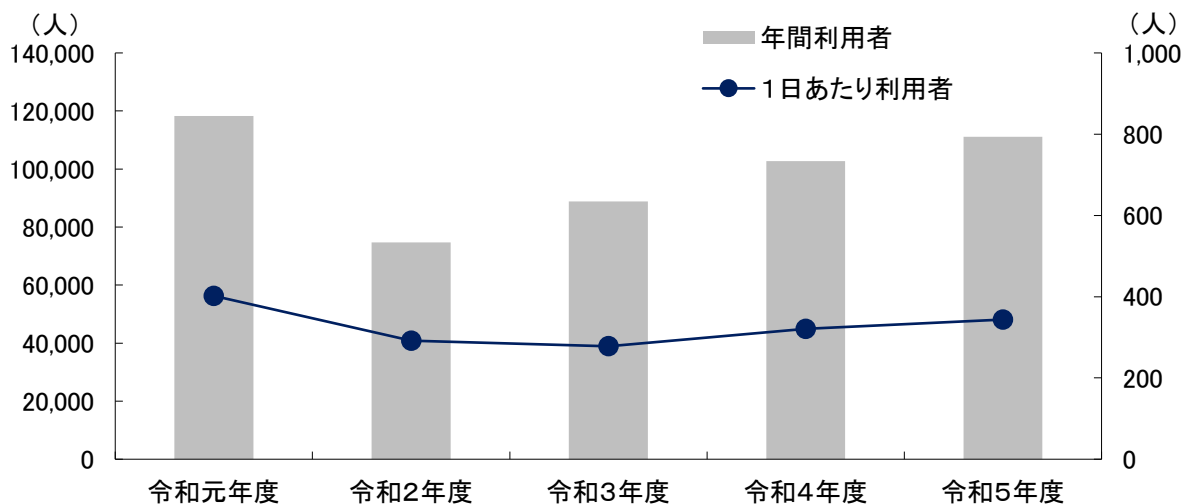

資料：老人福祉センター羽島温泉

(2) 国民健康保険

①国民健康保険加入状況

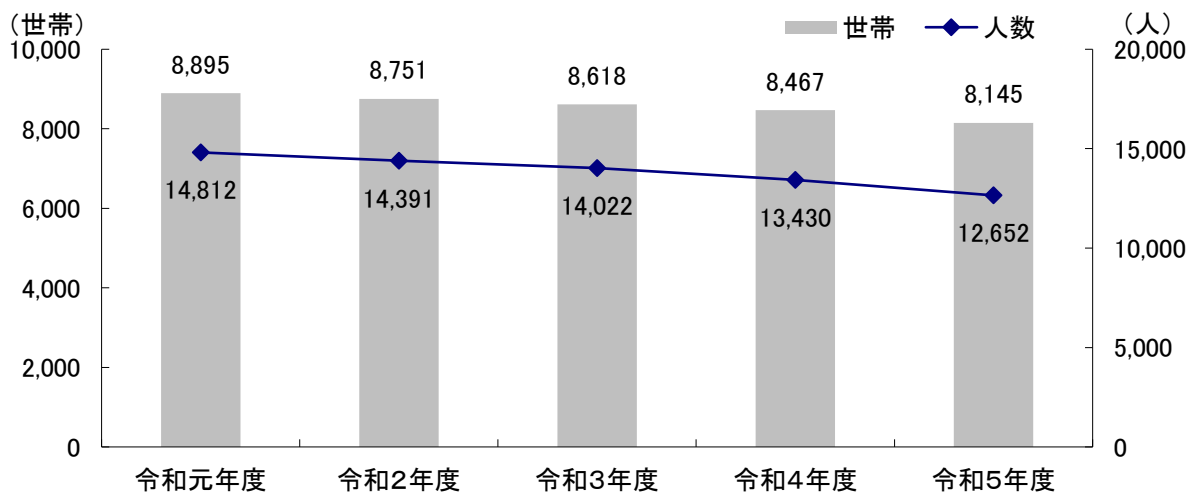

②国民健康保険一人当たり医療費費用額

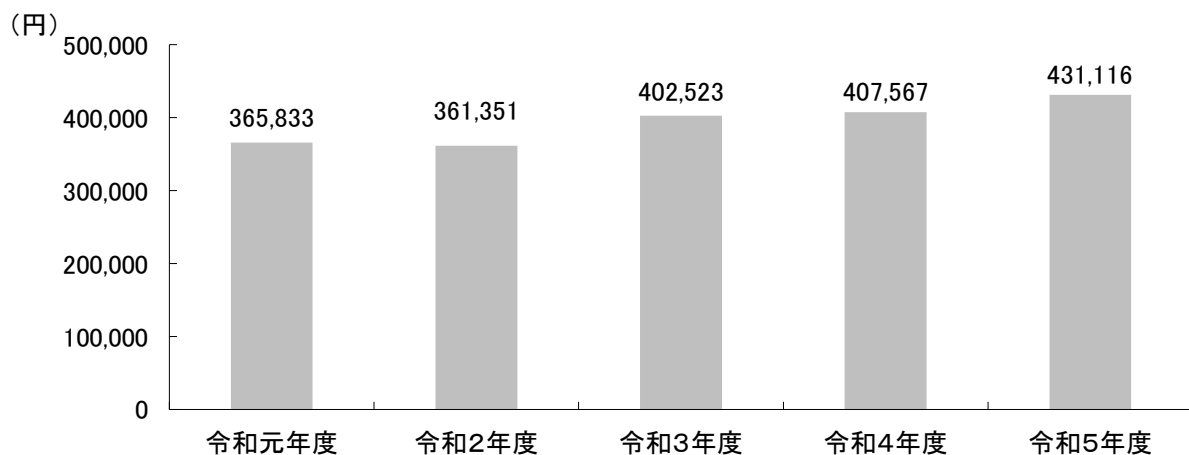

資料：保険年金課



## 1 2 保健・衛生

1	医療施設の状況.....	61
2	医療施設従事者数（病院）.....	61
3	予防接種実施状況.....	61
4	年齢階層別死亡者数.....	62
5	主要死因別死亡者数.....	62
6	狂犬病予防状況.....	62
7	羽島市民病院病床数.....	63
8	羽島市民病院職員数.....	63
9	羽島市民病院診療科別患者数.....	64
10	斎場・汚物焼却・霊きゅう車使用許可件数.....	65
11	ごみ収集量と処理状況.....	65
12	し尿収集量と処理状況.....	65
13	公害苦情相談の状況.....	65
14	図表.....	66

## 1 2 保健・衛生

### 1 医療施設の状況

(各年10月1日現在) (単位: 所・床)

区分	医療施設		病院				有床診療所		無床診療所	歯科診療所	助産所	施術所
	施設数	病床数	施設数	病床数			施設数	病床数				
				一般	精神	結核						
令和元年度	84	310	1	271	0	10	4	29	38	39	2	71
令和2年度	83	310	1	271	0	10	4	29	39	38	1	72
令和3年度	85	310	1	271	0	10	4	29	40	39	1	74
令和4年度	83	310	1	271	0	10	4	29	39	38	1	73
令和5年度	83	310	1	271	0	10	4	29	39	38	1	70

(注) 医療施設とは、病院、有床診療所、無床診療所、歯科診療所をいう。

資料: 岐阜保健所

### 2 医療施設従事者数 (病院)

(各年9月1日現在) (単位: 人)

区分	医師		歯科医師		薬剤師	保健師	助産師	看護師	准看護師	看護業務補助者	管理栄養士	栄養士	その他
	常勤	非常勤	常勤	非常勤									
令和元年	35	5.9	-	-	14	-	-	227	8	31	4	-	152
令和2年	...	...	...	...	...	...	...	...	...	...	...	...	...
令和3年	...	...	...	...	...	...	...	...	...	...	...	...	...
令和4年	34	12.3	-	-	16	-	-	238	6	42	4	-	144
令和5年	34	15.7	-	-	14	-	-	236	6	42	4	-	180

(注) 市内病院分

資料: 岐阜保健所

### 3 予防接種実施状況

(単位: 人)

区分	BCG	三種混合(DPT)	二種混合(DT)	四種混合(DPT-IPV)	不活化ポリオ(IPV)	高齢者インフルエンザ	日本脳炎	風しん	麻しん	風しん麻しん混合(MR)	子宮頸がん予防ワクチン	ヒブワクチン	小児用肺炎球菌ワクチン
令和元年度	453	0	525	1,800	0	9,076	2,587	0	0	1,011	9	1,720	1,783
令和2年度	412	0	595	1,687	1	10,725	2,447	0	0	955	49	1,700	1,642
令和3年度	378	0	503	1,550	0	9,667	1,244	0	0	970	184	1,584	1,583
令和4年度	389	0	552	1,509	0	9,550	2,694	0	0	905	830	1,453	1,453
令和5年度	354	0	468	1,547	0	9,476	2,080	0	0	877	780	1,433	1,438

区分	成人用肺炎球菌	水痘	B型肝炎	成人風しん	ロタウイルス
令和元年度	475	871	1,311	132	-
令和2年度	522	891	1,209	172	361
令和3年度	573	792	1,168	188	811
令和4年度	493	737	1,098	74	748
令和5年度	522	749	1,054	37	714

資料: 子育て・健幸課

(注) 二種混合とは、ジフテリア、破傷風混合。

三種混合とは、ジフテリア、百日せき、破傷風混合。

四種混合とは、ジフテリア、百日せき、破傷風、不活化ポリオ混合。

4 年齢階層別死亡者数

(単位：人)

区分	総数	0～19歳	20～39	40～49	50～59	60～69	70～79	80歳以上	不詳
令和元年	716	1	7	10	34	57	181	426	-
令和2年	683	2	9	13	29	59	178	393	-
令和3年	680	7	3	8	33	66	156	407	0
令和4年	679	1	6	9	25	56	175	407	0
令和5年	747	1	5	9	16	50	170	496	0

資料：岐阜保健所

5 主要死因別死亡者数

(単位：人)

区分	総数	悪性新生物	脳血管疾患	心疾患 (高血圧性を除く)	肺炎	不慮の事故	老衰	自殺	肝疾患	腎不全	糖尿病	結核	その他
令和元年	716	196	47	111	37	30	42	12	10	12	7	2	210
令和2年	683	210	59	88	35	11	35	12	4	12	11	0	206
令和3年	680	198	46	87	32	32	49	8	8	11	8	0	201
令和4年	679	185	51	108	43	17	47	7	3	9	8	0	201
令和5年	747	216	44	98	31	28	58	11	5	15	12	1	228

資料：岐阜保健所

6 狂犬病予防状況

(単位：頭)

区分	登録頭数	注射実施頭数	野犬等捕獲頭数			咬傷犬調査
			所有権放棄捕獲	返還	処分	
令和元年度	4,044	2,983	21	4	0	2
令和2年度	4,026	3,005	14	6	1	0
令和3年度	4,024	2,932	4	10	1	1
令和4年度	4,051	2,952	8	4	3	4
令和5年度	4,123	2,990	12	8	0	2

資料：岐阜保健所・生活環境課

※令和5年度飼育継続1

## 12 保健・衛生

### 7 羽島市民病院病床数

(令和6年1月1日現在) (単位：床)

区 分	病 床 数
総 数	281
一 般 病 床	271
結 核 病 床	10

(注)精神病床は平成25年3月26日から廃止。

資料：羽島市民病院

### 8 羽島市民病院職員数

(各年4月1日現在) (単位：人)

区 分	内 科	総 内 科	合 科	腎 内 科	臓 形 科	血 液 科	内 分 泌 糖 尿 病 内 科	リウマチ科	神 経 科	呼 吸 器 内 科	消 化 器 内 科	循 環 器 内 科	精 神 科	小 児 科
令 和 元 年 度	0	1	1	0	2	1	2	0	5	4	0	1		
令 和 2 年 度	0	0	1	0	2	1	1	0	5	3	0	1		
令 和 3 年 度	0	0	1	0	3	0	1	0	4	2	0	1		
令 和 4 年 度	0	0	0	0	2	0	1	1	4	2	0	1		
令 和 5 年 度	0	0	0	0	2	0	1	0	4	2	0	1		

区 分	外 科	消 化 器 外 科	整 形 科	脳 神 経 科	皮 膚 科	泌 器	尿 科	婦 人 科	眼 科	耳 鼻 咽 科	放 射 線 科	麻 酔 科	小 計
令 和 元 年 度	4	0	2	2	0	1	1	1	1	1	0	0	29
令 和 2 年 度	4	0	1	2	0	1	1	1	1	1	0	0	25
令 和 3 年 度	4	0	1	2	0	1	1	1	1	1	0	0	23
令 和 4 年 度	5	0	2	2	0	1	2	1	1	1	1	1	27
令 和 5 年 度	5	0	2	2	0	1	2	1	1	1	1	1	26

区 分	臨 床 研 修 医	臨 床 工 学 技 士	薬 剤 師	臨 床 検 査 技 師	放 射 線 技 士	理 学 療 法 士	作 業 療 法 士	視 能 訓 練 士	精 神 保 健 福 祉 士	言 語 聴 覚 士	社 会 福 祉 士	看 護 師
令 和 元 年 度	6	4	13	16	14	13	4	1	1	2	3	214
令 和 2 年 度	7	4	13	16	14	12	4	1	1	3	3	211
令 和 3 年 度	8	4	13	16	14	13	4	1	0	3	3	206
令 和 4 年 度	7	4	14	16	14	13	4	1	0	3	3	209
令 和 5 年 度	8	4	13	16	14	13	4	1	0	3	3	208

区 分	(内) 助産師	管 理 栄 養 士	事 務 員	そ の 他	小 計	総 計
令 和 元 年 度	0	3	13	1	308	337
令 和 2 年 度	0	3	12	1	305	330
令 和 3 年 度	0	3	13	1	302	325
令 和 4 年 度	0	3	14	1	306	333
令 和 5 年 度	0	3	13	0	303	329

(注)平成21年4月1日から腎臓内科、血液内科、内分泌糖尿病内科、リウマチ科、消化器外科を設置。

資料：羽島市民病院

## 9 羽島市民病院診療科別患者数

入院患者数

(各年4月1日現在) (単位:人)

区 分	内科	総合内科	腎臓内科	血液内科	内分泌糖 尿病内科	リウマ チ科	神経 内科	呼吸器 内科	消化器 内科	循環器 内科	精神科
令和元年度	-	2,158	3,008	-	5,779	1,341	4,633	-	17,323	8,898	-
令和2年度	-	-	2,583	-	5,960	328	3,272	-	15,225	7,790	-
令和3年度	-	-	2,115	-	5,793	-	6,271	456	15,497	8,321	-
令和4年度	-	-	-	-	4,544	-	6,562	3,029	19,080	6,675	-
令和5年度	-	-	-	-	8,563	-	6,135	-	15,741	9,153	-

区 分	小児科	外科	消化器 外科	整形 外科	脳神経 外科	皮膚科	泌尿 器科	婦人科	眼科	耳鼻咽 喉科	合計
令和元年度	406	3,916	6,619	10,503	4,912	1	3,213	1,193	35	191	74,129
令和2年度	187	3,169	4,796	3,919	4,385	-	2,742	1,158	31	257	55,802
令和3年度	52	1,678	4,493	4,294	4,709	-	2,383	884	14	208	57,168
令和4年度	37	2,911	4,159	7,589	5,278	-	2,269	814	21	132	63,100
令和5年度	38	4,001	3,747	7,268	5,658	-	2,651	482	35	198	63,670

外来患者数

区 分	内科	総合内科	腎臓内科	血液内科	内分泌糖 尿病内科	リウマ チ科	神経 内科	呼吸器 内科
令和元年度	-	2,540	1,189	-	11,396	3,557	6,076	2,882
令和2年度	-	179	1,352	-	11,023	3,162	5,807	2,794
令和3年度	-	1,986	1,352	-	10,408	1,703	6,055	2,856
令和4年度	-	2,865	1,030	-	9,735	1,652	5,757	3,212
令和5年度	-	150	909	-	9,767	1,583	5,616	3,383

区 分	消化器 内科	循環器 内科	人工透析 内科	精神科	小児科	外科	消化器 外科	整形 外科
令和元年度	14,883	9,637	3,774	-	4,491	5,425	2,707	9,514
令和2年度	12,962	9,193	4,209	-	2,451	4,588	2,332	8,683
令和3年度	12,685	8,922	4,325	74	2,502	4,017	2,135	9,152
令和4年度	12,497	8,368	4,075	108	2,290	3,887	2,102	9,883
令和5年度	12,535	8,367	3,746	59	2,732	3,957	1,737	9,849

区 分	脳神経 外科	皮膚科	泌尿 器科	婦人科	眼科	耳鼻咽 喉科	リハビ リ科	放射 線科	合計
令和元年度	5,025	2,338	9,300	4,613	9,864	4,748	-	-	113,959
令和2年度	4,593	2,267	8,416	4,601	9,214	4,385	-	-	102,211
令和3年度	4,651	2,410	8,161	4,728	9,273	4,484	-	-	101,879
令和4年度	4,911	2,483	8,039	4,428	8,906	4,403	-	-	100,631
令和5年度	4,601	2,466	7,880	4,342	8,744	4,891	-	-	97,314

(注) 平成21年4月1日から腎臓内科、血液内科、内分泌糖尿病内科、  
リウマチ科、消化器外科を設置。

資料: 羽島市民病院

## 1 2 保健・衛生

### 1 0 斎場・汚物焼却・霊きゅう車使用許可件数

(単位：件)

区分	斎場	汚物焼却	霊きゅう車
令和元年度	713	732	297
令和2年度	719	660	261
令和3年度	731	674	233
令和4年度	766	648	-
令和5年度	804	569	-

※霊きゅう車は令和4年3月で廃止

資料：環境事業課

### 1 1 ごみ収集量と処理状況

(単位：人・t)

区分	計画 収集人口	可燃ごみ	資源ごみ	不燃ごみ	合計	資源集団 回収量
令和元年度	67,484	15,385	2,868	1,591	19,844	299
令和2年度	67,241	15,243	2,933	2,043	20,219	-
令和3年度	66,920	15,362	3,017	2,046	20,425	-
令和4年度	66,729	14,292	2,603	708	17,603	-
令和5年度	66,412	13,843	2,429	590	16,862	-

※資源集団回収は令和元年6月30日で終了

資料：環境事業課

### 1 2 し尿収集量と処理状況

(単位：人・戸・k l)

区分	生し尿			浄化槽汚泥			1日平均 収集量	年間
	収集 人口	収集 戸数	収集量	収集 人口	収集 戸数	収集量		処理量
令和元年度	4,043	1,244	1,945	40,342	16,678	31,228	90.6	33,173
令和2年度	3,825	1,177	1,933	39,871	16,652	31,083	90.5	33,016
令和3年度	3,471	1,068	1,727	39,141	16,486	31,297	90.5	33,024
令和4年度	3,432	1,056	1,701	38,228	16,515	31,131	90.0	32,832
令和5年度	3,377	1,039	1,578	37,399	16,483	31,862	91.4	33,440

資料：生活環境課・環境事業課

### 1 3 公害苦情相談の状況

(単位：件)

区分	総数		大気汚染		水質汚濁		騒音		振動		悪臭		その他	
	相談	解決	相談	解決	相談	解決	相談	解決	相談	解決	相談	解決	相談	解決
令和元年度	154	154	0	0	1	1	1	1	0	0	2	2	150	150
令和2年度	200	200	0	0	7	7	7	7	2	2	3	3	181	181
令和3年度	152	152	0	0	10	10	5	5	1	1	6	6	130	130
令和4年度	216	216	0	0	7	7	9	9	9	9	4	4	188	188
令和5年度	203	203	0	0	4	4	10	10	2	2	2	2	185	185

資料：生活環境課

1 4 図表

(1) 羽島市民病院診療科別患者数 (令和5年度)

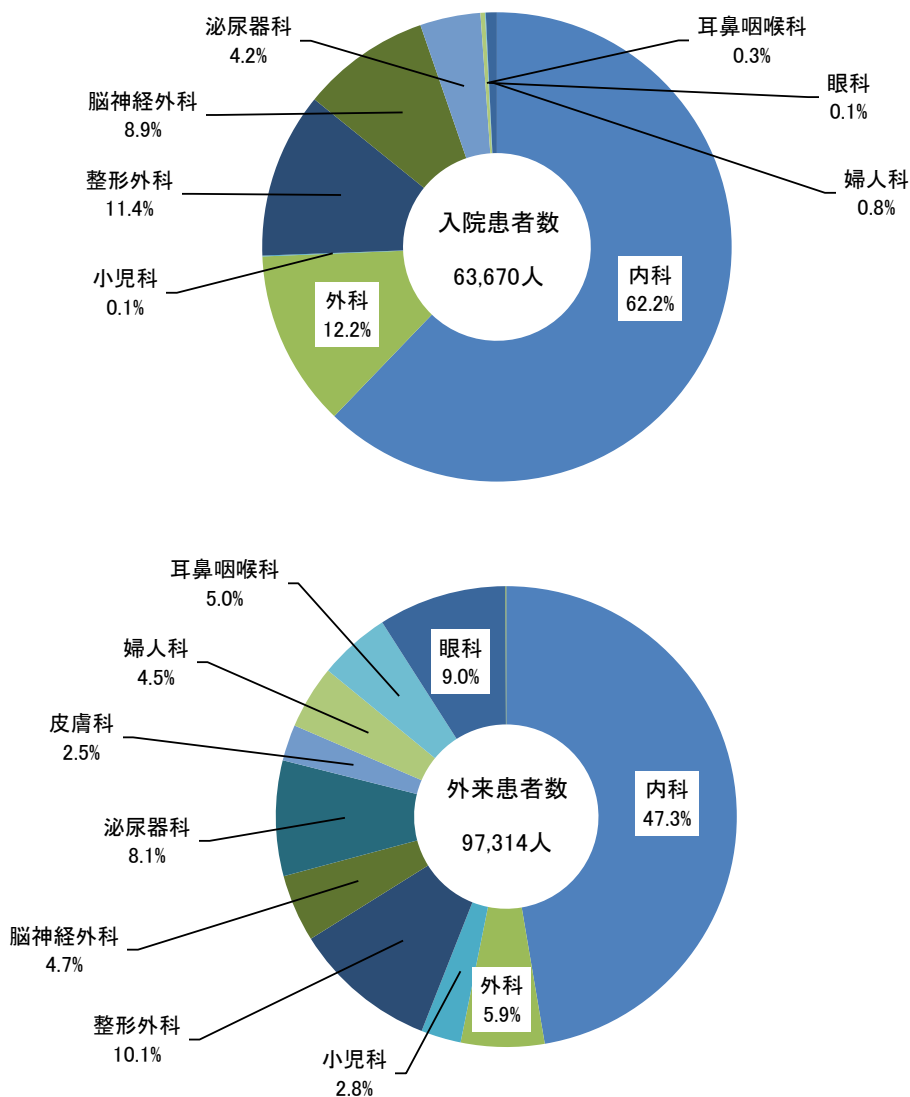

(注) 内科は腎臓内科、血液内科、内分泌糖尿病内科、リウマチ科、神経内科、呼吸器内科、消化器内科、循環器内科を含む。  
外科は消化器外科を含む。

資料：羽島市民病院

(2) 主要死因別死亡者数 (令和5年)

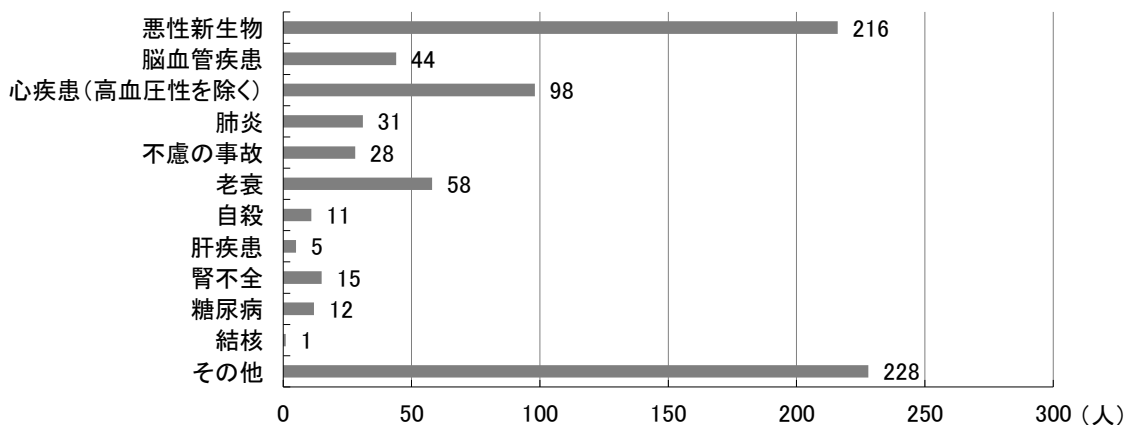

資料：岐阜保健所



# 1 3 財 政

1	一般会計決算状況.....	67~68
2	特別会計決算状況.....	69
3	企業会計決算状況.....	69
4	財政力指数.....	70
5	市税.....	70
6	納税義務者数.....	71
7	家屋総数・床面積.....	71~72
8	種類別木造以外の家屋状況.....	73
9	種類別木造家屋の状況.....	74
10	土地・地目別決定価格.....	75
11	図表.....	76

# 13 財政

## 1 一般会計決算状況

区 分	歳入	歳出	歳入歳出差引
令和元年度	24,307,328	23,867,063	440,265
令和2年度	31,437,476	30,774,073	663,403
令和3年度	29,099,589	27,758,348	1,341,241
令和4年度	26,267,672	24,841,958	1,425,714
令和5年度	26,124,537	24,964,070	1,160,467

## 歳 入 (単位：千円)

区 分	令和3年度		令和4年度		令和5年度	
	決算額	構成比	決算額	構成比	決算額	構成比
合 計	29,099,589	100.0%	26,267,672	100.0%	26,124,537	100.0%
市 税	8,924,855	30.7%	9,376,209	35.7%	9,539,367	36.5%
地 方 譲 与 税	253,881	0.9%	251,913	1.0%	254,189	1.0%
利 子 割 交 付 金	6,674	0.0%	3,556	0.0%	3,263	0.0%
配 当 割 交 付 金	55,901	0.2%	52,462	0.2%	63,299	0.2%
株式等譲渡所得割交付金	63,262	0.2%	38,827	0.1%	71,129	0.3%
法 人 事 業 税 交 付 金	114,714	0.4%	125,024	0.5%	116,562	0.4%
地 方 消 費 税 交 付 金	1,530,392	5.3%	1,586,850	6.0%	1,585,275	6.1%
環 境 性 能 割 交 付 金	25,734	0.1%	29,133	0.1%	33,136	0.1%
地 方 特 例 交 付 金	216,840	0.7%	87,694	0.3%	85,737	0.3%
地 方 交 付 税	3,368,344	11.6%	3,446,231	13.1%	3,620,309	13.9%
交通安全対策特別交付金	7,372	0.0%	6,179	0.0%	5,411	0.0%
分 担 金 及 び 負 担 金	429,807	1.5%	265,366	1.0%	442,345	1.7%
使 用 料 及 び 手 数 料	363,765	1.2%	294,896	1.1%	293,030	1.1%
国 庫 支 出 金	6,301,461	21.7%	5,146,085	19.6%	4,452,403	17.0%
県 支 出 金	1,853,408	6.4%	1,984,925	7.6%	2,054,736	7.9%
財 産 収 入	42,875	0.1%	302,253	1.2%	48,006	0.2%
寄 附 金	167,042	0.6%	164,152	0.6%	251,559	1.0%
繰 入 金	912,226	3.1%	620,211	2.4%	593,144	2.3%
繰 越 金	663,403	2.3%	1,341,241	5.1%	1,425,714	5.5%
諸 収 入	247,134	0.8%	251,894	1.0%	248,045	0.9%
市 債	3,550,499	12.2%	892,571	3.4%	937,602	3.6%
自動車取得税交付金	-	-	-	-	276	0.0%

# 13 財政

(単位：千円)

市税収入	割合 (%)	人口 (人)	1人あたり市税負担額(単位:円)
9,443,136	38.8	67,753	139,376
9,218,418	29.3	67,555	136,458
8,924,855	30.7	67,107	132,994
9,376,209	35.7	67,040	139,860
<b>9,539,367</b>	<b>36.5</b>	<b>66,774</b>	<b>142,861</b>

資料：財務課

## 歳 出

(単位：千円)

区 分	令和3年度		令和4年度		令和5年度	
	決算額	構成比	決算額	構成比	決算額	構成比
合 計	27,758,348	100.0%	24,841,958	100.0%	24,964,070	100.0%
議 会 費	187,428	0.7%	193,156	0.8%	196,378	0.8%
総 務 費	6,207,425	22.4%	3,669,009	14.8%	3,653,347	14.6%
民 生 費	10,201,937	36.8%	9,659,286	38.9%	10,036,730	40.2%
衛 生 費	3,720,617	13.4%	3,583,521	14.4%	3,317,216	13.3%
農 林 水 産 業 費	318,779	1.1%	397,889	1.6%	390,350	1.6%
商 工 費	189,595	0.7%	202,281	0.8%	153,363	0.6%
土 木 費	2,029,614	7.3%	2,122,124	8.5%	1,947,155	7.8%
消 防 費	761,217	2.7%	875,715	3.5%	820,391	3.3%
教 育 費	2,359,220	8.5%	2,117,603	8.5%	2,364,360	9.5%
公 債 費	1,782,516	6.4%	2,021,374	8.1%	2,084,780	8.4%
予 備 費	-	-	-	-	-	-
災 害 復 旧 費	-	-	-	-	-	-
諸 支 出 金	-	-	-	-	-	-
労 働 費	-	-	-	-	-	-

資料：財務課

# 13 財政

## 2 特別会計決算状況

(単位：千円)

区 分	国民健康保険		介護保険		簡易水道事業	
	歳入	歳出	歳入	歳出	歳入	歳出
令和元年度	7,371,508	6,778,871	5,244,391	5,045,015	5,834	4,652
令和2年度	7,143,873	6,397,694	5,394,774	5,208,321	-	-
令和3年度	7,562,335	6,733,546	5,557,972	5,379,228	-	-
令和4年度	7,564,769	6,676,932	5,727,050	5,518,972	-	-
令和5年度	7,464,128	6,646,637	6,097,747	5,967,329	-	-

区 分	下水道事業		インター北土地区画整理事業		羽島市・羽島郡二町介護認定審査会事業	
	歳入	歳出	歳入	歳出	歳入	歳出
令和元年度	2,660,342	2,408,332	91,268	34,010	23,853	23,853
令和2年度	-	-	78,797	33,894	22,318	22,318
令和3年度	-	-	63,778	32,504	23,533	23,533
令和4年度	-	-	49,800	31,639	23,680	23,680
令和5年度	-	-	26,194	26,194	23,409	23,409

区 分	駅北本郷土地区画整理事業		後期高齢者医療	
	歳入	歳出	歳入	歳出
令和元年度	138,297	104,133	762,083	745,016
令和2年度	63,361	34,100	849,931	831,128
令和3年度	60,982	36,491	865,795	848,029
令和4年度	56,096	36,496	956,868	930,613
令和5年度	36,480	36,480	1,011,985	983,715

資料：財務課

## 3 企業会計決算状況

(単位：千円)

区 分		病院事業		上水道事業		下水道事業	
		収益の収支	資本の収支	収益の収支	資本の収支	収益の収支	資本の収支
令和元年度	収入	6,751,285	89,978	867,836	156,361	-	-
	支出	5,903,488	293,337	574,374	571,522	-	-
令和2年度	収入	5,768,108	200,495	879,859	248,353	1,840,467	1,171,571
	支出	5,715,445	437,308	633,035	625,779	1,437,351	1,764,674
令和3年度	収入	5,802,733	666,920	875,265	211,119	1,516,968	848,296
	支出	5,822,459	890,267	569,440	593,301	1,432,752	1,513,534
令和4年度	収入	6,074,225	319,110	893,956	176,432	1,439,512	1,525,733
	支出	6,138,090	550,317	636,006	792,500	1,337,455	2,000,698
令和5年度	収入	5,319,566	382,410	891,590	70,850	1,549,922	2,199,085
	支出	6,152,785	648,361	651,630	500,296	1,313,544	2,741,194

資料：経営課・羽島市民病院

## 4 財政力指数

(単位：千円)

区 分	基 準 財 政 収 入 額	基 準 財 政 需 要 額	財 政 力 指 数
令 和 元 年 度	8,018,486	10,385,759	0.773
令 和 2 年 度	8,642,160	10,791,248	0.782
令 和 3 年 度	8,083,746	10,995,109	0.769
令 和 4 年 度	8,388,100	11,369,749	0.758
令 和 5 年 度	8,675,266	11,774,841	0.737

資料：財務課

## 5 市 税

(単位：千円)

区 分		総 計	市民税	固定資産税	軽自動車税 種別割	軽自動車税 環境性能割	市たばこ税
令和元年度	調 定 額	9,942,529	4,547,559	4,211,852	191,139	1,316	393,073
	収 入 済 額	9,443,136	4,356,888	3,951,889	178,819	1,316	393,073
令和2年度	調 定 額	9,763,434	4,350,276	4,232,514	195,864	5,959	373,483
	収 入 済 額	9,218,418	4,109,813	3,975,897	183,914	5,959	373,483
令和3年度	調 定 額	9,378,943	4,153,922	4,039,948	202,202	6,128	391,451
	収 入 済 額	8,924,855	3,976,102	3,808,200	190,297	6,128	391,451
令和4年度	調 定 額	9,832,333	4,337,294	4,218,207	208,636	10,934	416,007
	収 入 済 額	9,376,209	4,150,788	3,992,135	197,239	10,934	416,007
令和5年度	調 定 額	9,982,402	4,391,052	4,295,181	214,021	9,630	415,773
	収 入 済 額	9,539,367	4,211,252	4,075,163	202,409	9,630	415,773

区 分		都市計画税	水利地益税	特別土地保有税	入湯税
令和元年度	調 定 額	569,687	25,320	-	2,583
	収 入 済 額	534,158	24,410	-	2,583
令和2年度	調 定 額	580,426	24,912	-	0
	収 入 済 額	545,321	24,031	-	0
令和3年度	調 定 額	560,481	24,811	-	0
	収 入 済 額	528,663	24,014	-	0
令和4年度	調 定 額	616,667	24,587	-	0
	収 入 済 額	585,170	23,935	-	0
令和5年度	調 定 額	632,362	24,383	-	0
	収 入 済 額	601,287	23,855	-	0

資料：税務課

# 13 財政

## 6 納税義務者数

(各年1月1日現在) (単位：人)

区 分	市 民 税			法人分	固定資産税
	個 人 分				
	均等割のみ	均等割と所得割	所得割のみ		
令和元年度	3,511	30,756		1,825	29,954
令和2年度	3,581	31,011		1,867	30,113
令和3年度	3,570	31,079		1,858	30,454
令和4年度	3,488	31,306		1,940	30,332
令和5年度	3,526	31,563		1,964	30,511

(注) 課税状況調

資料：税務課

## 7 家屋総数・床面積

区 分		総 数			法定免税点以上のもの	
		棟 数	床面積	決定価格	棟 数	床面積
総 数	令和元年度	38,494	5,261,132	130,488,400	35,931	5,141,996
	令和2年度	38,563	5,283,506	134,388,871	36,033	5,168,306
	令和3年度	38,625	5,309,884	131,574,015	35,957	5,129,212
	令和4年度	38,674	5,354,152	137,715,673	36,249	5,244,604
	令和5年度	38,961	5,392,580	143,209,952	36,573	5,285,052
木 造	令和元年度	27,413	2,946,626	62,075,222	25,160	2,837,212
	令和2年度	27,452	2,963,365	64,826,000	25,238	2,856,656
	令和3年度	27,485	2,974,892	62,787,108	25,282	2,865,589
	令和4年度	27,516	2,991,201	65,709,725	25,412	2,890,316
	令和5年度	27,715	3,026,617	69,651,902	25,641	2,927,635
木造以外	令和元年度	11,081	2,314,506	68,413,178	10,771	2,304,784
	令和2年度	11,111	2,320,141	69,562,871	10,795	2,311,650
	令和3年度	11,140	2,334,992	68,786,907	10,675	2,263,623
	令和4年度	11,158	2,362,951	72,005,948	10,837	2,354,288
	令和5年度	11,246	2,365,963	73,558,050	10,932	2,357,417

(注) 固定資産概要調書

(各年1月1日現在) (単位: m<sup>2</sup>・千円)

法定免税点未満のもの			
決定価格	棟数	床面積	決定価格
130,318,310	2,563	119,136	170,090
134,218,688	2,530	115,200	170,183
128,759,585	2,668	180,672	2,814,430
137,551,933	2,425	109,548	163,740
<b>143,048,459</b>	<b>2,388</b>	<b>107,528</b>	<b>161,493</b>
61,938,005	2,253	109,414	137,217
64,689,919	2,214	106,709	136,081
62,511,462	2,203	109,303	275,646
65,580,318	2,104	100,885	129,407
<b>69,524,443</b>	<b>2,074</b>	<b>98,982</b>	<b>127,459</b>
68,380,305	310	9,722	32,873
69,528,769	316	8,491	34,102
66,248,123	465	71,369	2,538,784
71,971,615	321	8,663	34,333
<b>73,524,016</b>	<b>314</b>	<b>8,546</b>	<b>34,034</b>

資料: 税務課

# 13 財政

## 8 種類別木造以外の家屋状況

(各年1月1日現在) (単位: m<sup>2</sup>・千円)

区 分	総 数			鉄筋コンクリート構造 (鉄骨・鉄筋を含む)			
	棟数	床面積	決定価格	棟数	床面積	決定価格	
総 数	令和元年	11,081	2,314,506	68,413,178	698	351,540	14,666,162
	令和2年	11,111	2,320,141	69,562,871	696	351,040	14,660,037
	令和3年	11,140	2,334,992	68,786,907	696	350,920	14,486,290
	令和4年	11,158	2,362,951	72,005,948	695	350,799	14,583,581
	令和5年	11,246	2,365,963	73,558,050	687	340,695	14,407,643
住 宅 アパート	令和元年	4,171	852,920	27,427,428	463	170,992	7,513,299
	令和2年	4,213	858,012	27,976,687	462	170,540	7,508,231
	令和3年	4,246	862,993	27,496,178	460	170,380	7,494,811
	令和4年	4,274	867,782	28,194,883	459	171,128	7,674,471
	令和5年	4,301	869,004	28,683,572	453	169,044	7,650,356
そ の 他	令和元年	6,910	1,461,586	40,985,750	235	180,548	7,152,863
	令和2年	6,898	1,462,129	41,586,184	234	180,500	7,151,806
	令和3年	6,894	1,471,999	41,290,729	236	180,540	6,991,479
	令和4年	6,884	1,495,169	43,811,065	236	179,671	6,909,110
	令和5年	6,945	1,496,959	44,874,478	234	171,651	6,757,287

区 分	れんがコンクリートブロック構造			鉄骨構造 (軽量鉄骨を含む)			その他			
	棟数	床面積	決定価格	棟数	床面積	決定価格	棟数	床面積	決定価格	
総 数	令和元年	713	7,590	113,330	9,665	1,955,220	53,631,778	5	156	1,908
	令和2年	704	7,524	112,928	9,705	1,961,410	54,787,509	6	167	2,397
	令和3年	691	7,374	105,363	9,748	1,976,549	54,193,147	5	149	2,107
	令和4年	676	7,165	102,063	9,782	2,004,838	57,318,197	5	149	2,107
	令和5年	671	7,161	102,541	9,883	2,017,958	59,045,759	5	149	2,107
住 宅 アパート	令和元年	23	1,625	13,506	3,685	680,303	19,900,623	0	0	0
	令和2年	23	1,625	13,506	3,728	685,847	20,454,950	0	0	0
	令和3年	23	1,625	13,443	3,763	690,988	19,987,924	0	0	0
	令和4年	22	1,545	12,620	3,793	695,109	20,507,792	0	0	0
	令和5年	22	1,545	12,620	3,826	698,415	21,020,596	0	0	0
そ の 他	令和元年	690	5,965	99,824	5,980	1,274,917	33,731,155	5	156	1,908
	令和2年	681	5,899	99,422	5,977	1,275,563	34,332,559	6	167	2,397
	令和3年	668	5,749	91,920	5,985	1,285,561	34,205,223	5	149	2,107
	令和4年	654	5,620	89,443	5,989	1,309,729	36,810,405	5	149	2,107
	令和5年	649	5,616	89,921	6,057	1,319,543	38,025,163	5	149	2,107

(注) 固定資産概要調書

資料: 税務課

## 9 種類別木造家屋の状況

(各年1月1日現在)

区 分		棟 数	床 面 積 (㎡)	決 定 価 格 (千円)
総数	令和元年	27,413	2,946,626	62,075,222
	令和2年	27,452	2,963,365	64,826,000
	令和3年	27,485	2,974,892	62,787,108
	令和4年	27,516	2,991,201	65,709,725
	令和5年	27,715	3,026,617	69,651,902
住宅	令和元年	20,180	2,546,610	59,595,216
	令和2年	20,311	2,568,953	62,295,215
	令和3年	20,444	2,585,010	60,303,785
	令和4年	20,572	2,605,803	63,142,004
	令和5年	20,831	2,640,763	66,719,947
店舗	令和元年	454	49,956	973,554
	令和2年	447	49,442	1,005,341
	令和3年	445	49,385	945,849
	令和4年	449	49,851	1,009,914
	令和5年	453	52,830	1,210,541
工場 倉庫 土蔵	令和元年	1,094	110,887	270,028
	令和2年	1,076	108,980	281,175
	令和3年	1,062	107,241	290,416
	令和4年	1,047	105,514	302,164
	令和5年	1,030	102,934	305,357
その他 の家屋	令和元年	5,685	239,173	1,236,424
	令和2年	5,618	235,990	1,244,269
	令和3年	5,534	233,256	1,247,058
	令和4年	5,448	230,033	1,255,643
	令和5年	5,401	230,090	1,416,057

(注) 固定資産概要調書

資料：税務課

# 13 財政

## 10 土地・地目別決定価格

(各年1月1日現在) (単位: m<sup>2</sup>・千円)

区 分		評価総地積			決定価格		
		総地積	免税点未満	免税点以上	総額	免税点未満	免税点以上
総数	令和元年	33,002,050	1,138,463	31,863,587	307,771,062	1,088,914	306,682,148
	令和2年	32,948,690	1,131,317	31,817,373	307,757,713	1,048,537	306,709,176
	令和3年	32,940,304	1,120,778	31,819,526	299,981,131	1,052,136	298,928,995
	令和4年	32,928,707	1,137,921	31,790,786	299,711,122	1,056,742	298,654,380
	令和5年	<b>32,918,588</b>	<b>1,135,442</b>	<b>31,783,146</b>	<b>298,573,636</b>	<b>980,105</b>	<b>297,593,531</b>
田	令和元年	14,810,767	787,960	14,022,807	27,169,686	202,957	26,966,729
	令和2年	14,699,490	781,130	13,918,360	26,528,324	201,509	26,326,815
	令和3年	14,615,617	767,338	13,848,279	22,953,199	192,400	22,760,799
	令和4年	14,522,955	781,561	13,741,394	22,897,634	239,851	22,657,783
	令和5年	<b>14,454,010</b>	<b>778,285</b>	<b>13,675,725</b>	<b>21,869,673</b>	<b>212,802</b>	<b>21,656,871</b>
畑	令和元年	4,971,358	310,836	4,660,522	21,607,302	375,318	21,231,984
	令和2年	4,935,082	310,925	4,624,157	21,049,457	340,543	20,708,914
	令和3年	4,912,255	312,158	4,600,097	19,800,113	335,481	19,464,632
	令和4年	4,823,088	312,606	4,510,482	18,829,522	278,774	18,550,748
	令和5年	<b>4,781,992</b>	<b>311,618</b>	<b>4,470,374</b>	<b>18,098,881</b>	<b>222,816</b>	<b>17,876,065</b>
宅地	令和元年	11,583,108	29,996	11,553,112	235,435,937	504,407	234,931,530
	令和2年	11,666,237	29,965	11,636,272	236,454,400	500,313	235,954,087
	令和3年	11,736,450	31,454	11,704,996	233,683,991	517,827	233,166,164
	令和4年	11,823,594	32,864	11,790,730	233,778,026	531,627	233,246,399
	令和5年	<b>11,964,566</b>	<b>34,836</b>	<b>11,929,730</b>	<b>234,774,756</b>	<b>537,857</b>	<b>234,236,899</b>
池・沼	令和元年	45,931	189	45,742	4,621	16	4,605
	令和2年	45,812	189	45,623	4,609	16	4,593
	令和3年	45,812	189	45,623	4,609	16	4,593
	令和4年	45,812	189	45,623	4,609	16	4,593
	令和5年	<b>45,796</b>	<b>173</b>	<b>45,623</b>	<b>4,607</b>	<b>14</b>	<b>4,593</b>
原野	令和元年	34,197	8,470	25,727	6,204	212	5,992
	令和2年	34,196	8,117	26,079	6,157	203	5,954
	令和3年	34,453	8,374	26,079	5,985	209	5,776
	令和4年	36,544	9,438	27,106	5,468	236	5,232
	令和5年	<b>36,544</b>	<b>9,240</b>	<b>27,304</b>	<b>5,450</b>	<b>231</b>	<b>5,219</b>
雑種地	令和元年	1,556,689	1,012	1,555,677	23,547,312	6,004	23,541,308
	令和2年	1,567,873	991	1,566,882	23,714,766	5,953	23,708,813
	令和3年	1,595,717	1,265	1,594,452	23,533,234	6,203	23,527,031
	令和4年	1,676,714	1,263	1,675,451	24,195,863	6,238	24,189,625
	令和5年	<b>1,635,680</b>	<b>1,290</b>	<b>1,634,390</b>	<b>23,820,269</b>	<b>6,385</b>	<b>23,813,884</b>

(注) 固定資産概要調査

資料: 税務課

1.1 図表

(1) 一般会計決算状況

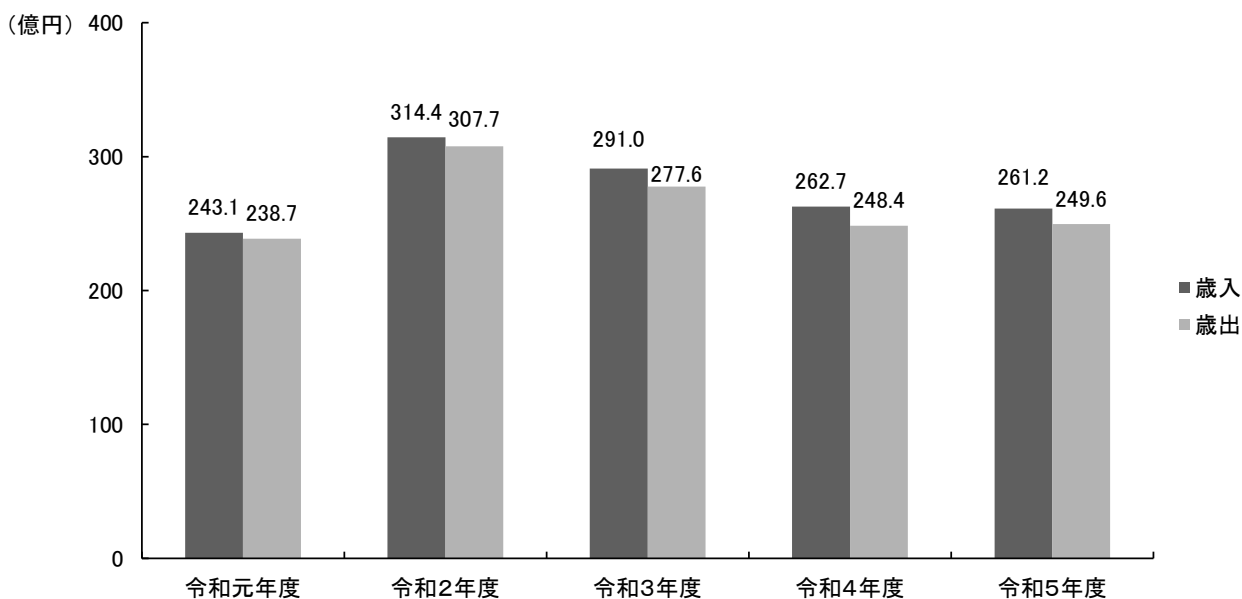

資料：財務課

(2) 令和5年度一般会計決算状況（目的別）

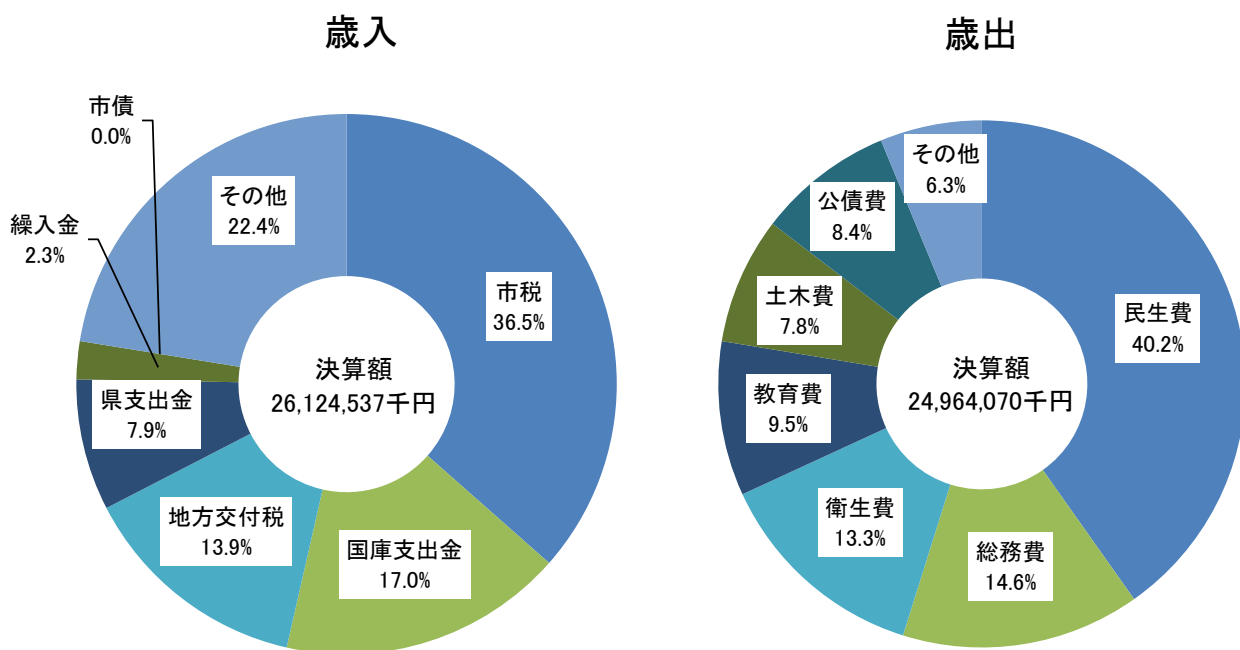

資料：財務課



## 1 4 行政・議会・選挙

1	市民相談の状況.....	77~78
2	市議会の状況.....	77
3	投票区別選挙人名簿登録者数.....	78
4	市長選挙の結果.....	79
5	市議会議員選挙の結果.....	79
6	市議会議員補欠選挙の結果.....	79
7	岐阜県知事選挙の結果.....	79
8	岐阜県議会議員選挙の結果.....	80
9	岐阜県議会議員補欠選挙の結果.....	80
10	衆議院議員選挙（小選挙区）の結果.....	80
11	参議院議員選挙（選挙区）の結果.....	80
12	参議院議員補欠選挙の結果.....	80
13	住民投票の結果.....	80
14	図表.....	81

# 14 行政・議会・選挙

## 1 市民相談の状況

区分	総計	市政		一				般	
		要望	相談	法律	就業促進	心配ごと	年金・社会 保険・労働	行政	登記・相続
令和元年計	549	0	2	114	9	39	14	1	57
令和2年計	515	0	0	62	7	19	10	0	51
令和3年計	540	0	0	90	21	19	10	0	57
令和4年計	587	-	-	85	15	34	12	0	60
令和5年計	679	-	-	87	12	28	13	1	80
1月	46	-	-	8	2	1	0	0	6
2月	70	-	-	8	1	2	0	0	6
3月	50	-	-	7	0	4	2	0	5
4月	50	-	-	8	2	0	1	0	5
5月	51	-	-	5	1	1	0	0	6
6月	47	-	-	7	1	1	0	0	6
7月	66	-	-	7	1	4	1	1	11
8月	54	-	-	8	2	2	2	0	5
9月	61	-	-	8	0	5	1	0	8
10月	64	-	-	7	1	2	2	0	3
11月	54	-	-	6	1	2	2	0	12
12月	66	-	-	8	0	4	2	0	7

(注) 市政相談は令和3年4月から廃止。

家庭児童相談、ひとり親相談は令和3年11月から廃止。

## 2 市議会の状況

(単位：件)

区分	議会開会		提出案件数						
	回数	日数	総数	市長提出			請願	陳情	議員提出
				予算案	条例案	その他			
平成30年総数	5	23	125	24	46	55	1	6	3
定例会	4	22	118	23	46	49	1	6	3
臨時会	1	1	7	1	0	6	0	0	0
令和元年総数	6	24	144	27	60	57	0	11	1
定例会	4	22	133	26	59	48	0	11	1
臨時会	2	2	11	1	1	9	0	0	0
令和2年総数	6	26	147	31	36	80	7	2	8
定例会	4	24	126	29	31	66	7	2	8
臨時会	2	2	21	2	5	14	0	0	0
令和3年総数	5	24	129	29	46	54	2	4	8
定例会	4	23	116	27	44	45	2	4	8
臨時会	1	1	13	2	2	9	0	0	0
令和4年総数	5	24	121	29	30	62	6	9	4
定例会	4	23	111	28	30	53	6	9	4
臨時会	1	1	10	1	0	9	0	0	0
令和5年総数	5	25	128	29	36	63	7	7	10
定例会	4	24	121	28	35	58	7	7	10
臨時会	1	1	7	1	1	5	0	0	0

資料：議会事務局

## 14 行政・議会・選挙

(単位：件)

相		談					
多重債務	交通事故	ひとり親	人権	家庭児童	消費生活	その他	
7	13	41	1	11	209	31	
7	5	49	1	0	278	26	
6	14	28	0	0	261	34	
15	12	-	1	-	295	58	
10	7	-	0	-	332	109	
1	0	-	0	-	23	5	
3	1	-	0	-	39	10	
0	1	-	0	-	24	7	
1	0	-	0	-	22	11	
0	1	-	0	-	30	7	
2	0	-	0	-	22	8	
0	0	-	0	-	35	6	
0	1	-	0	-	32	2	
0	0	-	0	-	23	16	
2	1	-	0	-	30	16	
0	1	-	0	-	23	7	
1	1	-	0	-	29	14	

資料：市民総合相談室

### 3 投票区別選挙人名簿登録者数

(令和5年9月1日現在) (単位：人)

区 分		総 数	男	女
総	数	55,478	27,200	28,278
足	近	3,469	1,687	1,782
小	熊	3,036	1,483	1,553
正	木 北	3,419	1,667	1,752
正	木 中	6,583	3,205	3,378
正	木 南	2,397	1,209	1,188
竹	鼻 北	6,006	2,919	3,087
竹	鼻 中	4,233	2,032	2,201
竹	鼻 南	4,130	1,995	2,135
福	寿	6,395	3,220	3,175
江	吉 良	5,148	2,542	2,606
堀	津	2,415	1,204	1,211
上	中 第 一	2,066	1,010	1,056
上	中 第 二	2,166	1,076	1,090
下	中	1,831	868	963
桑	原 第 一	2,010	1,000	1,010
桑	原 第 二	174	83	91

資料：市選挙管理委員会

# 14 行政・議会・選挙

## 4 市長選挙の結果

(単位：人)

選挙期日	当日有権者数			投票数			投票率 (%)		
	総数	男	女	総数	男	女	総数	男	女
平成16年12月5日	52,507	25,600	26,907	27,004	13,002	14,002	51.43	50.79	52.04
平成20年11月30日	無			投			票		
平成24年11月25日	53,885	26,369	27,516	27,714	13,436	14,278	51.43	50.95	51.89
平成28年11月20日	無			投			票		
令和2年11月29日	55,230	27,091	28,139	23,935	11,538	12,397	43.34	42.59	44.06

資料：市選挙管理委員会

## 5 市議会議員選挙の結果

(単位：人)

選挙期日	当日有権者数			投票数			投票率 (%)		
	総数	男	女	総数	男	女	総数	男	女
平成19年4月22日	53,092	25,990	27,102	32,803	15,530	17,273	61.79	59.75	63.73
平成23年4月24日	53,773	26,313	27,460	30,203	14,440	15,763	56.17	54.88	57.40
平成27年4月26日	53,836	26,340	27,496	28,009	13,433	14,576	52.03	51.00	53.01
平成31年4月21日	55,019	26,965	28,054	24,041	11,544	12,497	43.70	42.81	44.55
令和5年4月23日	54,791	26,833	27,958	24,404	11,668	12,736	44.54	43.48	45.55

資料：市選挙管理委員会

## 6 市議会議員補欠選挙の結果

(単位：人)

選挙期日	当日有権者数			投票数			投票率 (%)		
	総数	男	女	総数	男	女	総数	男	女
平成8年11月24日	49,359	24,035	25,324	30,045	14,160	15,885	60.87	58.91	62.73
平成12年12月3日	51,082	24,883	26,199	25,423	12,195	13,228	49.77	49.01	50.49

資料：市選挙管理委員会

## 7 岐阜県知事選挙の結果

(単位：人)

選挙期日	当日有権者数			投票数			投票率 (%)		
	総数	男	女	総数	男	女	総数	男	女
平成17年1月23日	52,765	25,714	27,051	18,173	8,956	9,217	34.44	34.83	34.07
平成21年1月25日	53,912	26,423	27,489	16,190	8,136	8,054	30.03	30.79	29.30
平成25年1月27日	54,020	26,447	27,573	16,253	8,116	8,137	30.09	30.69	29.51
平成29年1月29日	55,586	27,210	28,376	17,226	8,492	8,734	30.99	31.21	30.78
令和3年1月24日	55,361	27,157	28,204	23,497	11,509	11,988	42.44	42.38	42.50

資料：市選挙管理委員会

8 岐阜県議会議員選挙の結果

(単位：人)

選挙期日	当日有権者数			投票数			投票率 (%)		
	総数	男	女	総数	男	女	総数	男	女
平成19年 4月 8日	53,349	26,124	27,225	22,043	10,747	11,296	41.32	41.14	41.49
平成23年 4月10日	無			投			票		
平成27年 4月12日	無			投			票		
平成31年 4月 7日	55,272	27,097	28,175	20,110	9,858	10,252	36	36	36
令和 5年 4月 9日	無			投			票		

資料：市選挙管理委員会

9 岐阜県議会議員補欠選挙の結果

(単位：人)

選挙期日	当日投票資格者数			投票数			投票率 (%)		
	総数	男	女	総数	男	女	総数	男	女
平成25年 8月11日	54,009	26,419	27,590	15,703	7,755	7,948	29.07	29.35	28.81

資料：市選挙管理委員会

10 衆議院議員選挙（小選挙区）の結果

(単位：人)

選挙期日	当日有権者数			投票数			投票率 (%)		
	総数	男	女	総数	男	女	総数	男	女
平成17年 9月11日	53,214	25,985	27,229	35,529	17,227	18,302	66.77	66.30	67.22
平成21年 8月30日	54,251	26,568	27,683	37,150	18,343	18,807	68.48	69.04	67.94
平成24年12月16日	54,184	26,539	27,645	29,959	15,075	14,884	55.29	56.80	53.84
平成26年12月14日	54,299	26,585	27,714	26,312	13,299	13,013	48.46	50.02	46.95
平成29年10月22日	55,815	27,352	28,463	29,270	14,421	14,849	52.44	52.72	52.17
令和3年10月31日	55,536	27,214	28,322	29,330	14,495	14,835	52.81	53.26	52.38

資料：市選挙管理委員会

11 参議院議員選挙（選挙区）の結果

(単位：人)

選挙期日	当日有権者数			投票数			投票率 (%)		
	総数	男	女	総数	男	女	総数	男	女
平成22年 7月11日	54,395	26,653	27,742	29,972	14,981	14,991	55.10	56.21	54.04
平成25年 7月21日	54,219	26,553	27,666	27,994	13,968	14,026	51.63	52.60	50.70
平成28年 7月10日	55,724	27,286	28,438	30,485	14,996	15,489	54.71	54.96	54.47
令和元年 7月21日	55,637	27,284	28,353	26,106	12,906	13,200	46.92	47.30	46.56
令和4年 7月10日	55,573	27,216	28,357	27,464	13,560	13,904	49.42	49.82	49.03

資料：市選挙管理委員会

12 参議院議員補欠選挙の結果

(単位：人)

選挙期日	当日有権者数			投票数			投票率 (%)		
	総数	男	女	総数	男	女	総数	男	女
昭和56年 2月 1日	38,259	18,536	19,723	15,615	8,075	7,540	40.81	43.56	38.23
昭和56年 6月28日	38,620	18,711	19,909	12,095	6,180	5,915	31.32	33.03	29.71
平成 5年 7月18日	47,260	22,976	24,284	34,602	16,578	18,024	73.22	72.15	74.22
平成 8年 3月24日	49,282	23,996	25,286	21,209	10,428	10,781	43.04	43.46	42.64

資料：市選挙管理委員会

13 住民投票の結果

(単位：人)

選挙期日	当日投票資格者数			投票数			投票率 (%)		
	総数	男	女	総数	男	女	総数	男	女
平成16年 4月18日	52,204	25,441	26,763	32,376	15,468	16,908	62.02	60.80	63.18

資料：市選挙管理委員会

# 1 4 行政・議会・選挙

## 1 4 図表

(1) 市民相談の状況 (令和5年)

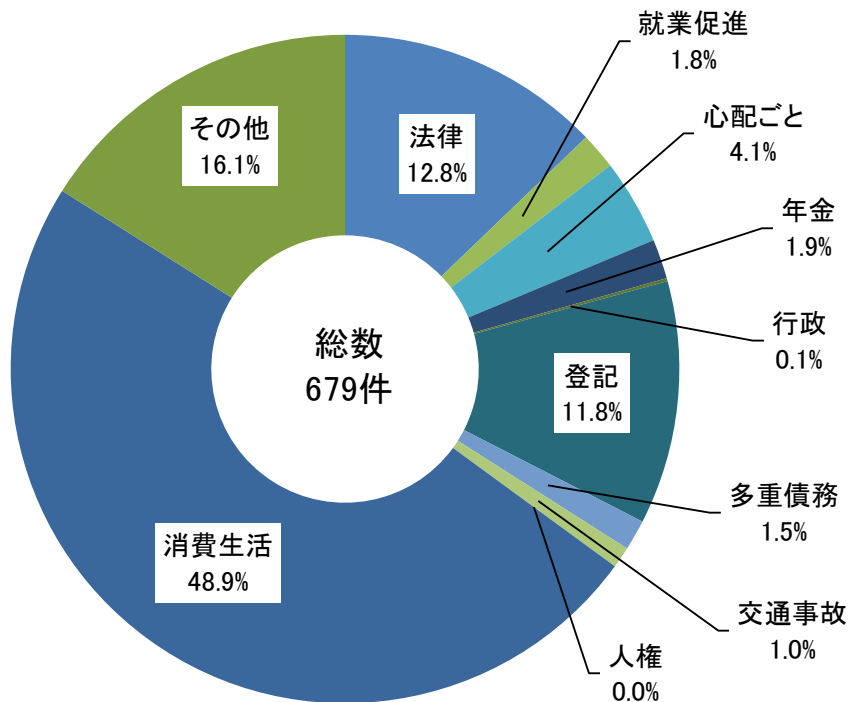

資料：市民総合相談室

(2) 投票区別選挙人名簿登録者数 (令和5年9月1日定時登録)

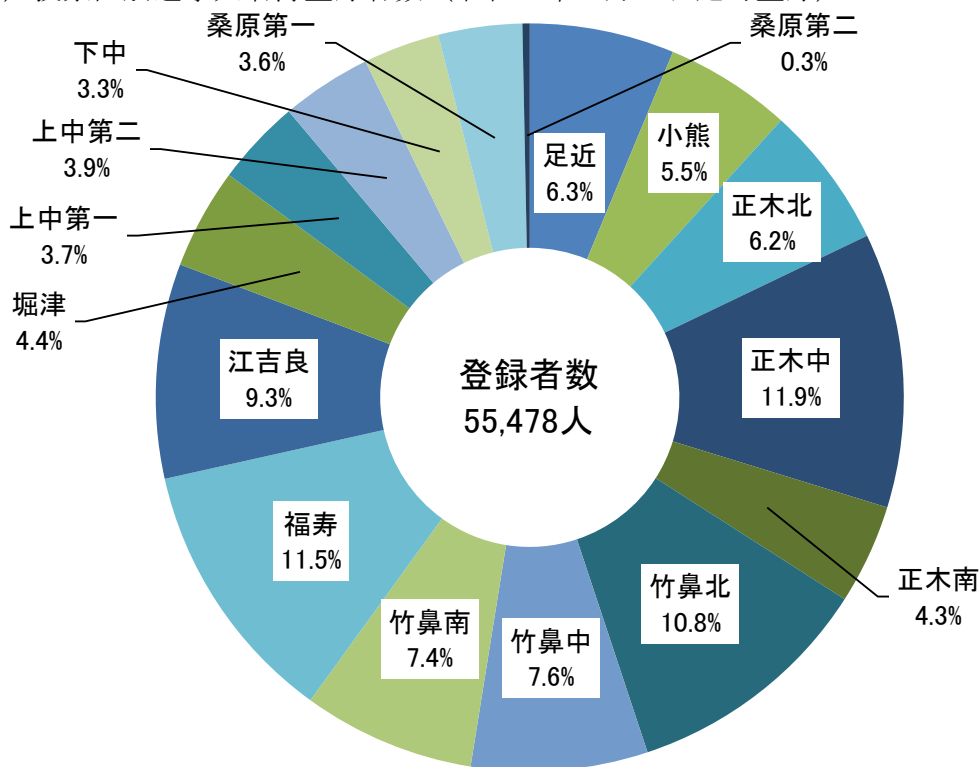

資料：市選挙管理委員会

## 15 教育・文化

1	幼稚園の状況.....	82
2	認定こども園の状況.....	82
3	小学校の状況.....	82
4	中学校の状況.....	83
5	義務教育学校の状況.....	83
6	小学校別児童数.....	83
7	中学校別生徒数.....	83
8	児童の体位（小学校）.....	84
9	生徒の体位（中学校）.....	84
10	中学校の卒業生進路状況.....	84
11	県立羽島高等学校の状況.....	84
12	県立羽島高等学校の卒業生進路状況.....	85
13	文化センターの利用状況.....	85
14	中央公民館の利用状況.....	85
15	歴史民俗資料館の来館者数.....	85
16	竹鼻町屋ギャラリーの来館者数及び利用状況.....	85
17	福祉ふれあい会館の利用状況.....	86
18	図書館の利用状況.....	86
19	図書館の分類別蔵書冊数.....	86
20	勤労青少年ホームの利用状況.....	86
21	市民会館の利用状況.....	87
22	指定文化財件数.....	87
23	図表.....	88

# 15 教育・文化

## 1 幼稚園の状況

(各年5月1日現在) (単位：人)

区 分	学級数	園児数				設置者	
		総数	3歳	4歳	5歳		
総数	令和元年	30	636	206	213	217	-
	令和2年	30	632	199	216	217	
	令和3年	30	626	210	200	216	
	令和4年	29	586	175	208	203	
	令和5年	29	554	172	168	214	
羽島幼稚園	令和元年	16	337	109	110	118	私立
	令和2年	16	313	88	112	113	
	令和3年	16	321	118	90	113	
	令和4年	15	294	87	114	93	
	令和5年	15	284	85	82	117	
はしま西幼稚園	令和元年	11	228	75	78	75	私立
	令和2年	11	251	91	79	81	
	令和3年	11	242	73	89	80	
	令和4年	11	240	76	75	89	
	令和5年	11	226	76	73	77	
西部幼稚園	令和元年	3	71	22	25	24	市立
	令和2年	3	68	20	25	23	
	令和3年	3	63	19	21	23	
	令和4年	3	52	12	19	21	
	令和5年	3	44	11	13	20	

資料：学校教育課

## 2 認定こども園の状況

(各年4月1日現在) (単位：園・人)

区分	私営		
	施設数	保育教諭数	園児数 (定員)
令和元年	4	93	569
令和2年	4	100	549
令和3年	4	106	534
令和4年	4	107	534
令和5年	4	108	534

資料：子育て・健幸課

## 3 小学校の状況

(各年5月1日現在) (単位：人)

区 分	学校数	学級数	児童数			教職員数					1教員 あたり 児童数	1学級 あたり 児童数
			計	男	女	計	教員	その他	男	女		
令和元年	8	128	3,586	1,877	1,709	209	196	13	73	136	18.3	28.0
令和2年	8	133	3,547	1,858	1,689	215	199	16	75	140	17.8	26.6
令和3年	8	131	3,515	1,811	1,704	198	179	19	65	133	19.6	26.8
令和4年	8	125	3,438	1,770	1,668	211	201	10	66	145	17.1	27.5
令和5年	8	115	3,358	1,721	1,637	215	201	14	76	139	16.7	29.2

資料：学校教育課

## 4 中学校の状況

(各年5月1日現在) (単位:人)

区 分	学校数	学級数	生徒数			教職員数					1 教員 あたり 生徒数	1 学級 あたり 生徒数
			計	男	女	計	教員	その他	男	女		
令和元年	4	58	1,846	941	905	126	121	5	71	55	15.3	31.8
令和2年	4	59	1,817	917	900	126	118	8	71	55	15.3	30.7
令和3年	4	60	1,816	940	876	119	109	10	40	79	16.6	30.2
令和4年	4	61	1,837	963	874	126	122	4	63	63	15.1	30.1
令和5年	4	54	1,781	943	838	128	123	5	62	66	14.5	32.9

資料：学校教育課

## 5 義務教育学校の状況

(各年5月1日現在) (単位:人)

区 分	学校数	学級数	生徒数			教職員数					1 教員 あたり 生徒数	1 学級 あたり 生徒数
			計	男	女	計	教員	その他	男	女		
令和元年	1	9	164	85	79	27	23	4	9	18	7.1	18.2
令和2年	1	9	165	85	80	26	23	3	9	17	7.1	18.3
令和3年	1	9	174	92	82	23	18	5	7	16	9.6	19.3
令和4年	1	9	163	83	80	27	25	2	8	19	6.5	18.1
令和5年	1	9	157	79	78	26	24	2	10	16	6.5	17.4

資料：学校教育課

## 6 小学校別児童数（義務教育学校前期課程を含む）

(各年5月1日現在) (単位:人)

区 分	総数	足近	小熊	正木	竹鼻	中央	福寿	堀津	中島	桑原
令和元年	3,700	209	183	794	747	808	430	181	234	114
令和2年	3,660	203	176	770	737	824	441	173	223	113
令和3年	3,636	219	159	760	723	819	464	171	200	121
令和4年	3,549	210	144	731	695	811	491	165	191	111
令和5年	3,462	185	147	700	680	791	514	162	179	104

資料：学校教育課

## 7 中学校別生徒数（義務教育学校後期課程を含む）

(各年5月1日現在) (単位:人)

区 分	総数	羽島	竹鼻	中央	中島	桑原
令和元年	1,896	677	555	409	205	50
令和2年	1,869	672	549	395	201	52
令和3年	1,869	644	560	404	208	53
令和4年	1,889	650	574	404	209	52
令和5年	1,834	616	560	404	201	53

資料：学校教育課

# 15 教育・文化

## 8 児童の体位

(令和5年5月1日現在)

区 分		1 年		2 年		3 年		4 年		5 年		6 年	
		国平均	市平均	国平均	市平均	国平均	市平均	国平均	市平均	国平均	市平均	国平均	市平均
男子	身長 (cm)	117.0	116.3	122.9	122.8	128.5	128.9	133.9	134.7	139.7	138.9	146.1	146.8
	体重 (kg)	21.8	21.1	24.6	24.4	28.0	28.2	31.5	32.1	35.7	35.0	40.0	40.6
女子	身長 (cm)	116.0	115.9	122.0	122.3	128.1	127.4	134.5	133.6	141.4	141.0	147.9	147.7
	体重 (kg)	21.3	20.9	24.0	24.2	27.3	26.9	31.1	30.2	35.5	35.8	40.5	39.3

(注) 国平均は令和4年度数値

資料：学校教育課

## 9 生徒の体位

(令和5年5月1日現在)

区 分		1 年		2 年		3 年	
		国平均	市平均	国平均	市平均	国平均	市平均
男子	身長 (cm)	154.0	152.6	160.9	159.7	165.8	165.7
	体重 (kg)	45.7	45.4	50.6	50.0	55.0	57.4
女子	身長 (cm)	152.2	151.9	154.9	153.6	156.5	156.2
	体重 (kg)	44.5	42.7	47.7	47.0	49.9	49.9

(注) 国平均は令和4年度数値

資料：学校教育課

## 10 中学校の卒業生進路状況

(単位：人)

区 分		卒業生総数	進学者	就職者	就職進学者	無業者その他
令和元年度	計	675	668	1	0	6
	男	349	342	1	0	6
	女	326	326	0	0	0
令和2年度	計	586	585	0	1	0
	男	307	306	0	1	0
	女	279	279	0	0	0
令和3年度	計	641	633	5	0	3
	男	317	310	4	0	3
	女	324	323	1	0	0
令和4年度	計	644	640	2	0	2
	男	321	319	1	0	1
	女	323	321	1	0	1
令和5年度	計	584	578	1	0	5
	男	331	327	0	0	4
	女	253	251	1	0	1

(注) 「無業者・その他」に各種学校進学者を含む。

資料：学校教育課

## 11 県立羽島高等学校の状況

(各年5月1日現在) (単位：人)

区 分	学級数	生徒数			教職員数					1教員あたり生徒数	1学級あたり生徒数
		計	男	女	計	教員	その他	男	女		
令和元年	15	501	222	279	49	42	7	32	17	11.9	33.4
令和2年	15	450	199	251	56	49	7	40	16	9.2	30.0
令和3年	15	420	193	227	55	47	8	36	19	8.9	28.0
令和4年	15	403	179	224	60	51	9	34	26	7.9	26.9
令和5年	15	417	189	228	57	48	9	34	23	8.7	27.8

資料：県立羽島高等学校

1.2 県立羽島高等学校の卒業生進路状況

(単位：人)

区 分		卒業生 総数	進学者	就職者	就職 進学者	無業者 (家事 ・浪人) その他
令和元年度	計	176	107	54	0	15
	男	75	47	22	0	6
	女	101	60	32	0	9
令和2年度	計	147	71	62	0	14
	男	70	32	30	0	8
	女	77	39	32	0	6
令和3年度	計	144	91	45	0	8
	男	59	37	20	0	2
	女	85	54	25	0	6
令和4年度	計	129	66	49	0	14
	男	54	28	22	0	4
	女	75	38	27	0	10
令和5年度	計	110	65	40	0	5
	男	56	30	25	0	1
	女	54	35	15	0	4

資料：県立羽島高等学校

1.3 文化センターの利用状況

(単位：人)

区 分	大ホール	小ホール	展示室	大会議室	特別 会議室	リハーサル室	練習室 (1・2)	スタッフ 兼会議室	楽屋全体
令和元年度	67,716	24,921	17,707	33,791	548	14,786	2,426	1,833	8,975
令和2年度	923	496	917	5,181	246	424	0	44	200
令和3年度	25,336	6,400	38,317	6,527	6,450	3,855	832	520	2,763
令和4年度	57,633	18,731	35,201	19,064	3,081	8,174	539	1,356	6,693
令和5年度	57,606	19,116	16,042	21,948	1,776	7,864	651	1,110	7,496

資料：文化センター

1.4 中央公民館の利用状況

(単位：人)

区 分	会議室 201	小会議室 202	会議室 301	和 室 302～303	茶 室 304	小会議室 305～306	研修室 307	スタジオ 308	調理実習室 203
令和元年度	17,179	959	8,482	6,797	90	3,409	724	70	973
令和2年度	1,191	23	524	154	22	347	473	20	20
令和3年度	33,530	2,040	19,136	17,980	2,040	7,094	11,482	1,366	13,430
令和4年度	35,242	2,190	21,390	19,698	2,112	7,665	12,728	1,460	14,600
令和5年度	6,435	230	2,796	1,711	45	853	1,493	0	254

資料：中央公民館

1.5 歴史民俗資料館の来館者数

(単位：人)

区 分	有料施設・来館者数
令和元年度	4,664
令和2年度	2,191
令和3年度	4,080
令和4年度	4,881
令和5年度	6,133

資料：歴史民俗資料館

1.6 竹鼻町屋ギャラリーの来館者数及び利用者数

(単位：人)

区 分	来館者数	研修室利用者数
令和元年度	1,521	30
令和2年度	1,276	0
令和3年度	1,119	0
令和4年度	1,613	9
令和5年度	1,804	0

資料：竹鼻町屋ギャラリー

## 15 教育・文化

### 17 福祉ふれあい会館の利用状況

(単位：人)

区分	地域ふれあいスペース	コミュニケーションルーム	ボランティアルーム	調理室	ラウンジ
令和元年度	7,069	4,649	1,310	382	1,032
令和2年度	3,562	2,478	935	63	714
令和3年度	6,629	2,612	606	53	971
令和4年度	9,084	3,657	1,188	104	1,286
令和5年度	6,664	3,823	790	101	901

資料：福祉課

### 18 図書館の利用状況

(単位：冊・人・日・件)

区分	蔵書数	入館数	個人貸出冊数		団体貸出冊数	開館日数	レファレンスサービス
				うち児童書			
令和元年度	245,308	168,291	293,719	135,709	1,242	300	12,932
令和2年度	238,142	85,412	219,149	99,241	795	258	7,933
令和3年度	234,448	103,779	237,096	110,927	1,045	261	11,194
令和4年度	234,851	119,347	295,179	134,848	1,757	290	14,590
令和5年度	235,986	136,344	375,498	141,243	1,315	296	15,695

資料：図書館

### 19 図書館の分類別蔵書冊数

(単位：冊)

区分	総数	総記	哲学	歴史	社会科学	自然科学	技術	産業	芸術	言語	文学	参考資料 郷土資料
令和元年度	245,308	5,250	9,916	16,977	31,038	14,804	12,715	7,055	18,850	3,398	97,682	27,623
令和2年度	238,142	5,258	9,850	16,304	30,167	14,826	13,419	7,142	19,278	3,438	90,871	27,589
令和3年度	234,448	5,222	9,995	16,006	30,459	14,473	11,731	6,304	18,007	3,491	90,488	28,272
令和4年度	234,851	4,847	9,732	16,414	30,835	14,726	11,936	6,401	18,196	3,559	90,311	27,894
令和5年度	235,986	4,944	9,772	16,811	30,956	14,759	11,603	6,469	18,535	3,636	90,629	27,872

資料：図書館

### 20 勤労青少年ホームの利用状況

(単位：人・回)

区分	利用者総数	毛筆ペン習字		調理実習		華道		茶道		きもの着付け		その他
		回数	人員	回数	人員	回数	人員	回数	人員	回数	人員	
平成28年度	12,459	-	-	94	570	36	167	36	168	38	96	11,458
平成29年度	10,790	-	-	82	361	36	145	36	105	30	52	10,127
平成30年度	10,627	-	-	65	191	34	134	35	78	34	105	10,119

(注)平成31年3月31日閉館。

資料：勤労青少年ホーム

## 2.1 市民会館の利用状況

(単位：人・回)

区 分	総数		ホール		第1会議室		第2会議室	
	回数	人員	回数	人員	回数	人員	回数	人員
令和元年度	2,430	56,387	79	7,988	490	18,833	425	13,075
令和2年度	1,979	41,796	64	5,451	463	11,898	402	14,411
令和3年度	2,020	30,624	25	885	418	15,802	379	4,357
令和4年度	2,387	35,686	39	2,018	472	14,371	456	6,149
令和5年度	2,515	35,049	49	1,717	428	12,043	460	7,081

区 分	第3会議室		第1ロッカー室		第2ロッカー室		体育施設	
	回数	人員	回数	人員	回数	人員	回数	人員
令和元年度	475	7,005	348	2,256	274	1,551	339	5,679
令和2年度	419	4,555	300	1,358	114	504	217	3,619
令和3年度	456	4,491	306	1,375	146	747	290	2,967
令和4年度	545	6,135	302	1,532	223	1,260	350	4,221
令和5年度	552	5,834	330	1,696	226	1,510	470	5,168

(注) 回数は午前・午後・夜間を各1回とする。

資料：市民会館

## 2.2 指定文化財件数

(令和6年1月1日現在) (単位：件)

区 分	岐 阜 県 指 定	羽 島 市 指 定
総 数	25	94
有 形 文 化 財	小 計	67
	彫 刻	26
	工 芸 ・ 考 古	10
	古 文 書 ・ 史 料 ・ 書 跡	16
	建 造 物	1
	絵 画	14
無 形 文 化 財	0	1
有 形 民 俗 文 化 財	1	3
無 形 民 俗 文 化 財	1	1
史 跡 天 然 記 念 物	小 計	22
	史 跡	18
	天 然 記 念 物	4

資料：生涯学習課

# 15 教育・文化

## 23 図表

(1) 小・中学校（義務教育学校を含む）の児童数・生徒数の推移

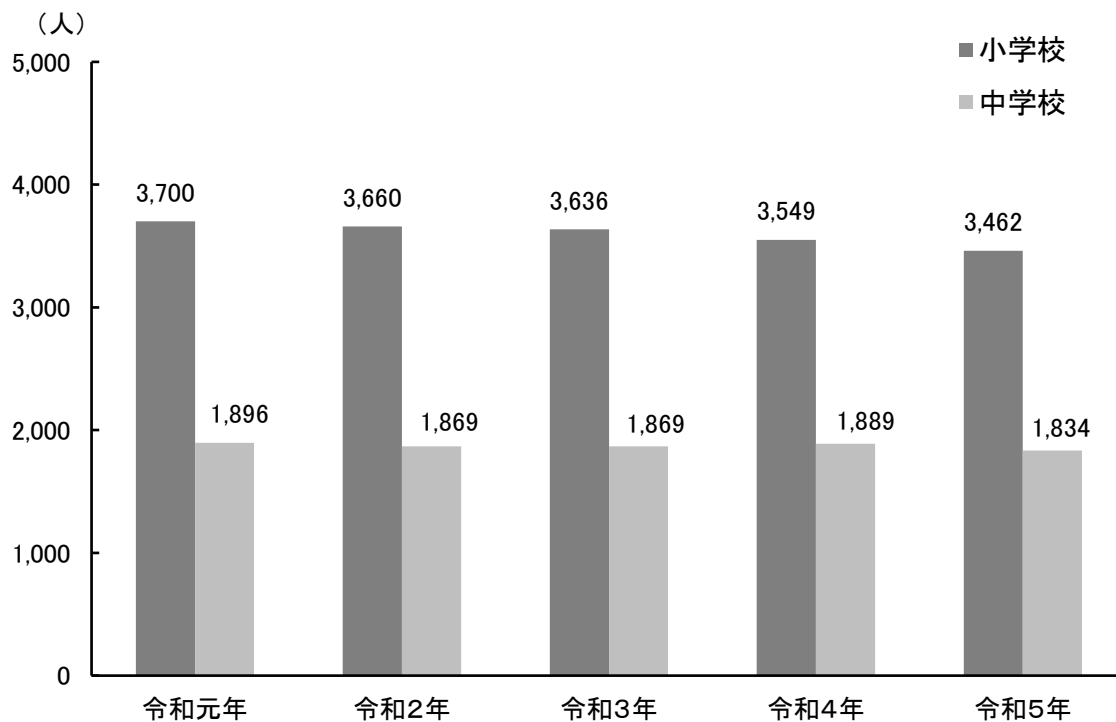

資料：学校教育課

(2) 図書館の蔵書数・入館者数の推移

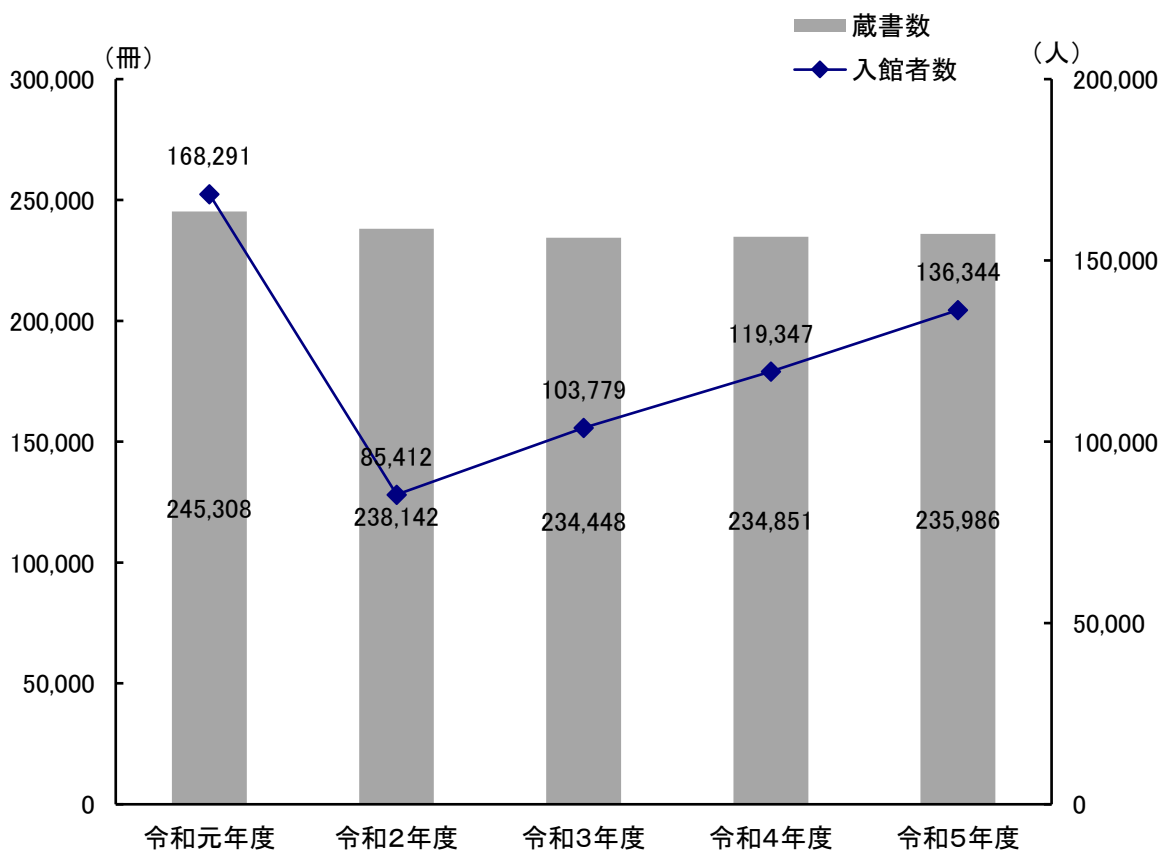

資料：図書館

## 1 6 公共土木・住宅

1	市街化区域・市街化調整区域の状況.....	89
2	都市計画用途地域別面積.....	89
3	建築確認件数.....	89
4	公園の状況.....	90
5	図表.....	91

## 16 公共土木・住宅

### 1 市街化区域・市街化調整区域の状況

(令和6年1月1日現在)

種 別	面 積 (h a)
市 街 化 区 域	1,420.5
市 街 化 調 整 区 域	3,945.5

資料：都市計画課

### 2 都市計画用途地域別面積

(令和6年1月1日現在)

種 別	面 積 (h a)	構 成 比
第一種低層住居専用地域	68	4.8%
第二種低層住居専用地域	6	0.4%
第一種中高層住居専用地域	226	15.9%
第二種中高層住居専用地域	52	3.7%
第一種住居地域	347	24.4%
第二種住居地域	92	6.5%
準住居地域	43	3.0%
近隣商業地域	77	5.4%
商業地域	77	5.4%
準工業地域	433	30.5%
計	1421	100.0%

資料：都市計画課

### 3 建築確認件数

(単位：件)

区 分	総 数	用 途 別		
		専 用 住 宅	併 用 住 宅	そ の 他
令 和 元 年 度	364( 6)	322( 0)	3( 0)	39( 6)
令 和 2 年 度	374( 2)	299( 0)	3( 0)	72( 2)
令 和 3 年 度	483( 0)	405( 0)	6( 0)	72( 0)
令 和 4 年 度	429( 0)	359( 0)	2( 0)	68( 0)
令 和 5 年 度	305( 1)	253( 0)	3( 0)	49( 0)

(注) ( )内の数字は建築事務所申請分

資料：都市計画課

4 公園の状況

(令和6年1月1日現在)

公園番号	公園名	所在地	面積(ha)	種別
—	大蒲池公園	竹鼻町上鍋屋町	0.20	街区公園
2. 2. 3	大蒲池公園	竹鼻町錦町	0.12	街区公園
2. 2. 5	大蒲池公園	福寿町浅平	0.17	街区公園
2. 2. 1	代田公園	福寿町浅平	0.25	街区公園
2. 2. 7	出須賀公園	舟橋町出須賀	0.33	街区公園
2. 2. 2	浅平公園	福寿町本郷・福寿町浅平	0.42	街区公園
2. 2. 8	外栗野公園	小熊町外栗野	0.25	街区公園
2. 2. 13	うら東公園	福寿町間島	0.25	街区公園
2. 2. 14	間島西公園	福寿町間島	0.26	街区公園
2. 2. 15	宮内栗野公園	小熊町島	0.14	街区公園
2. 2. 9	栗野公園	小熊町内栗野	0.18	街区公園
2. 2. 16	須賀東山公園	堀津町須賀北	0.18	街区公園
2. 2. 17	南扇第二公園	舟橋町出須賀	0.10	街区公園
2. 2. 11	天王第二公園	小熊町天王	0.29	街区公園
2. 2. 4	浅平東公園	福寿町浅平	0.22	街区公園
2. 2. 18	大島第一公園	竹鼻町丸の内	0.13	街区公園
—	横手第一公園	小熊町丸の内	0.33	街区公園
2. 2. 19	横手第一公園	堀津町横手	0.24	街区公園
3. 3. 1	平方第一公園	福寿町平方	1.09	近隣公園
3. 3. 2	市民の森新羽田公園	竹鼻町丸の内	2.02	近隣公園
—	足近新田公園	新生町	0.08	街区公園
2. 2. 20	神楽第二公園	竹鼻町神楽	0.12	街区公園
2. 2. 21	島外第二公園	小熊町島	0.14	街区公園
2. 2. 12	うら西公園	福寿町間島	0.14	街区公園
2. 2. 23	間島東公園	福寿町間島	0.27	街区公園
—	健康の森善意公園	堀津町入の戸	0.12	街区公園
2. 2. 25	須賀吉賀中公園	堀津町須賀中	0.16	街区公園
2. 2. 26	須賀吉賀西公園	堀津町須賀西	0.15	街区公園
—	江須島南三公園	江吉良町東郷中	0.04	街区公園
2. 2. 28	須島南三公園	堀津町須賀南	0.64	街区公園
2. 2. 22	島南三公園	小熊町島	0.23	街区公園
2. 2. 6	平方第二公園	福寿町平方	0.48	街区公園
2. 2. 10	天王第一公園	小熊町内栗野	0.23	街区公園
2. 2. 27	前谷東公園	堀津町前谷	0.29	街区公園
2. 2. 24	横手東公園	堀津町横手	0.30	街区公園
—	正木中畑公園	正木町須賀	0.06	街区公園
—	下山さくら公園	小熊町3丁目	0.02	街区公園
—	新井さくら公園	正木町新井	0.01	街区公園
—	川口第一公園	小熊町川口	0.06	街区公園
—	平間成島公園	竹鼻町昭和町	0.02	都市緑地
—	平間成島公園	福寿町間島	0.20	街区公園
—	消防間南公園	竹鼻町丸の内	0.22	街区公園
—	長間中公園	上中町長間	0.31	街区公園
—	下西須賀公園	下中町城屋敷	0.06	街区公園
—	西舟橋公園	竹鼻町西須賀・福寿町本郷	0.02	街区公園
—	長間ボケットパーク	舟橋町宮北	0.18	街区公園
—	中央中ボケットのバードパーク	上中町長間	0.05	街区公園
—	曾川ふれあいの里運動広場	竹鼻町蜂尻・飯柄	0.03	都市緑地
—	木曾川堤外正木運動広場	正木町大浦	1.62	都市緑地
—	ふれあいの里みどりの広場	正木町新井・大浦	8.70	都市緑地
—	長良川南部多目的運動広場	下中町石田・桑原町八神	6.55	都市緑地
—	良川多目的運動広場	堀津町入ノ戸堤外・桑原町東方	2.80	都市緑地
—	西川的場緑地	堀津町須賀西・堀津町須賀南	4.11	運動公園
—	川口公園	竹鼻町字西の場	0.35	都市緑地
—	舟橋北公園	小熊町川口前	0.05	街区公園
—	川口ボケットパーク	舟橋町3丁目	0.33	街区公園
—	宮浦公園	小熊町川口前	0.01	街区公園
—	舟橋東公園	舟橋町宮北	0.12	街区公園
—	舟橋西公園	舟橋町5丁目	0.20	街区公園
—	江中公園	舟橋町1丁目・舟橋町本郷	0.21	街区公園
6. 4. 1	羽島市運動公園	江吉良町江中	0.11	街区公園
—	羽島中央公園	正木町大浦	4.15	運動公園
—	国営木曾三川公園桜堤サブセンター	江吉良町江西・舟橋町宮北	1.64	近隣公園
—	本郷公園	桑原町小藪	7.50	国営公園
—	市場公園	福寿町本郷	0.28	街区公園
—	須賀本村公園	足近町市場	0.02	街区公園
—	大浦東公園	正木町須賀本村	0.02	街区公園
—	蜂尻南公園	正木町大浦	0.04	街区公園
—	蜂尻北公園	竹鼻町蜂尻	0.02	街区公園
—	江吉良東公園	竹鼻町蜂尻	0.01	街区公園
—	長間北公園	江吉良町	0.02	街区公園
—	蜂尻西公園	上中町長間	0.03	街区公園
—	千代田西公園	竹鼻町蜂尻	0.02	街区公園
—	馬場元町公園	福寿町千代田・福寿町平方	0.34	街区公園
—	大西第二公園	足近町7丁目	0.27	街区公園
—	蜂尻第二公園	竹鼻町大西町	0.06	街区公園
—	東小熊公園	竹鼻町蜂尻	0.02	街区公園
—	東小熊公園	小熊町2丁目	0.06	街区公園

資料：都市計画課・スポーツ推進課

## 16 公共土木・住宅

### 5 図表

市街化区域・市街化調整区域の状況

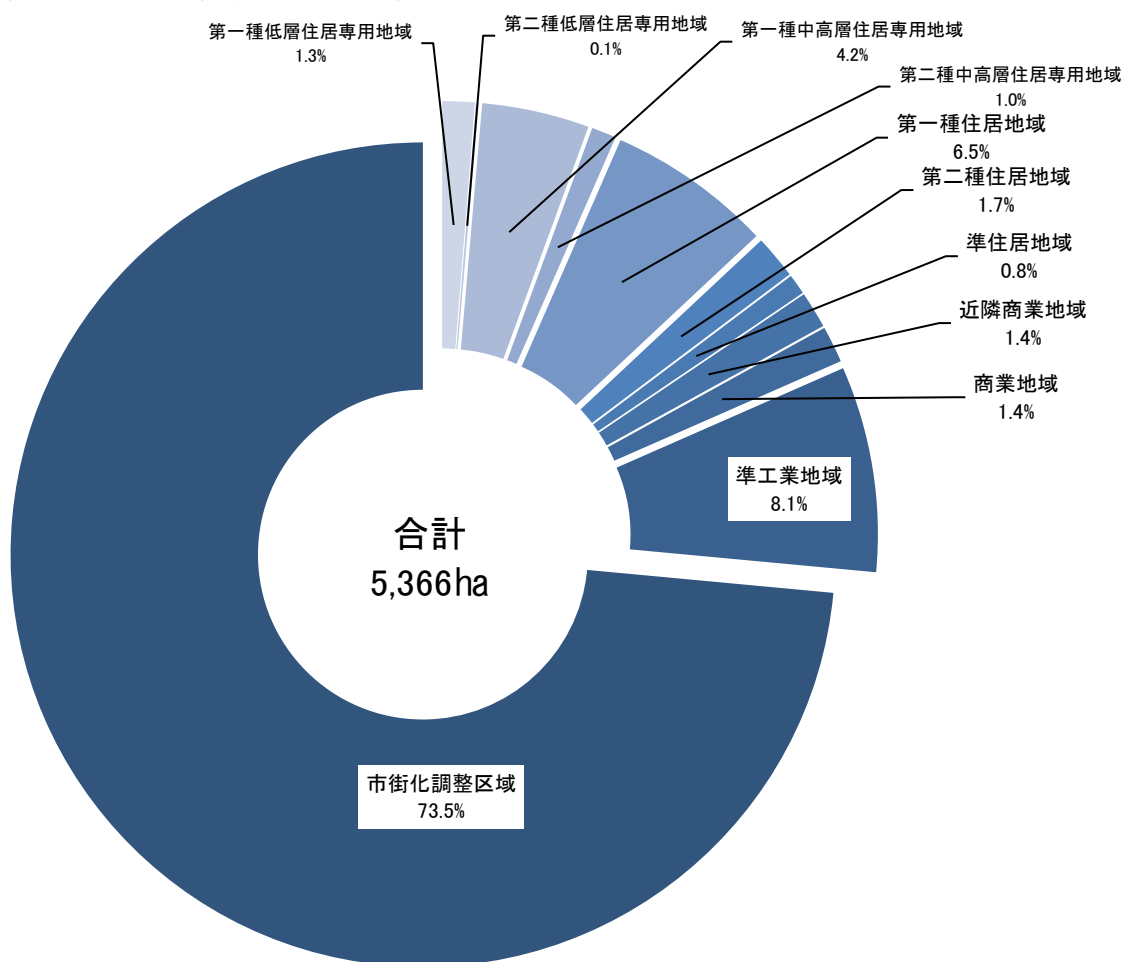

(注) 令和6年1月1日現在

資料：都市計画課

## 17 警察・消防

1	刑法犯罪の発生（認知）件数.....	92
2	少年の検挙・補導状況.....	92
3	消防本部人員及び機動力.....	93
4	消防団人員及び設備.....	93
5	火災発生状況.....	93
6	原因別火災件数.....	94
7	時間別火災発生件数.....	94
8	救急出場状況.....	94
9	図表.....	95

## 17 警察・消防

### 1 刑法犯罪の発生（認知）件数

(単位：件)

区分	総数	凶悪犯	粗暴犯	窃盗犯	知能犯	その他	犯罪率
							(人口10万対)
令和元年	628	2	32	437	22	135	924.8
令和2年	461	5	27	343	11	75	682.5
令和3年	418	3	30	294	23	68	622.9
令和4年	429	1	56	245	33	94	638.6
令和5年	502	4	43	345	20	90	748.4

(注1) 交通関係業務上等過失致死傷を含まない。

資料：岐阜羽島警察署

(注2) 犯罪率は、人口（各年10月1日現在）10万人に対する犯罪発生（認知）件数である。

### 2 少年の検挙・補導状況

(単位：人)

区分	総数	刑法犯						不良行為少年	特別法関係
		計	犯罪少年				触法少年		
			凶悪犯	粗暴犯	窃盗犯	その他			
令和元年	861	29	1	6	15	2	5	829	3
令和2年	1,226	26	1	5	5	11	4	1,189	11
令和3年	764	32	2	4	17	9	7	725	7
令和4年	566	31	0	9	8	2	12	528	7
令和5年	624	58	1	7	18	13	19	554	12

(注) 人数は、管内（羽島市、岐南町、笠松町、岐阜市柳津町）で検挙・補導した人数であり、管外で検挙・補導された少年は含まない。

資料：岐阜羽島警察署

## 3 消防本部人員及び機動力

(各年4月1日現在) (単位：人・台)

区 分	職 員 数		消 防 自 動 車 等								
	消防吏員	その他 の職員	総数	消防 ポンプ車	消防 タンク車	はしご車	工作車	化学車	指揮車	救急車	その他
令和元年	84	1	23	2	3	1	1	1	2	4	9
令和2年	83	1	22	2	3	0	1	1	2	4	9
令和3年	80	1	23	2	3	0	1	1	2	4	10
令和4年	81	1	24	2	3	0	1	1	2	5	10
令和5年	85	1	23	2	2	0	1	1	2	5	10

資料：消防本部

## 4 消防団人員及び設備

(各年4月1日現在) (単位：人・台)

区 分	分 団 数	団 員 数	自 動 車 ・ ポ ン プ 台 数		
			総 数	消防ポンプ車	可搬式ポンプ
令和元年	11	393	39	11	28
令和2年	11	394	39	10	29
令和3年	11	397	39	10	29
令和4年	11	400	39	10	29
令和5年	11	384	39	10	29

資料：消防本部

## 5 火災発生状況

区 分	火 災 件 数 ( 件 )				死 傷 者 ( 人 )		焼 損 面 積	損 害 額 合 計 ( 千 円 )
	総 数	建 物	車 両	その他	死 者	負 傷 者	建 物 ( m <sup>2</sup> )	
令和元年	21	11	2	8	0	1	1,469	60,927
令和2年	29	14	2	13	1	3	2,391	90,844
令和3年	23	15	4	4	2	5	1,486	66,192
令和4年	28	8	2	18	1	1	5,434	1,236,184
令和5年	18	5	2	11	0	1	11	6,510

資料：消防本部

## 17 警察・消防

### 6 原因別火災件数

(単位：件)

区分	総数	たき火	こんろ	たばこ	放火 (疑い)	火遊び	ストーブ	電灯等の配線	その他	不明
令和元年	21	6	2	1	1	0	0	0	9	2
令和2年	29	4	1	2	10	2	0	0	7	3
令和3年	23	4	2	1	3	0	2	1	9	1
令和4年	28	4	1	3	2	0	2	1	11	4
令和5年	18	4	2	1	3	0	1	0	6	1

資料：消防本部

### 7 時間別火災発生件数

(単位：件)

区分	総数	0～2時	2～4時	4～6時	6～8時	8～10時	10～12時	12～14時	14～16時	16～18時	18～20時	20～22時	22～24時	不明
令和元年	21	0	0	1	1	3	1	5	2	2	4	1	1	0
令和2年	29	1	3	2	0	0	2	3	5	5	1	2	1	4
令和3年	23	1	0	1	0	1	6	4	4	2	3	0	1	0
令和4年	28	1	0	1	2	1	4	4	5	4	5	0	1	0
令和5年	18	0	0	1	0	3	2	4	6	0	1	1	0	0

資料：消防本部

### 8 救急出場状況

(単位：件・人)

区分	種 別												搬送人員
	総数	火災	自然災害	水難	交通	労働災害	運動競技	一般負傷	加害	自損行為	急病	その他	
令和元年	2,724	0	0	2	298	31	14	347	7	28	1,855	142	2,617
令和2年	2,314	3	0	5	274	27	3	368	10	22	1,496	106	2,194
令和3年	2,636	3	0	4	249	25	4	439	4	30	1,723	155	2,508
令和4年	3,051	2	0	5	293	15	8	470	11	27	1,979	241	2,927
令和5年	3,260	1	0	5	277	20	2	503	7	36	2,207	202	3,130

資料：消防本部

9 図表

(1) 刑法犯罪発生件数の推移

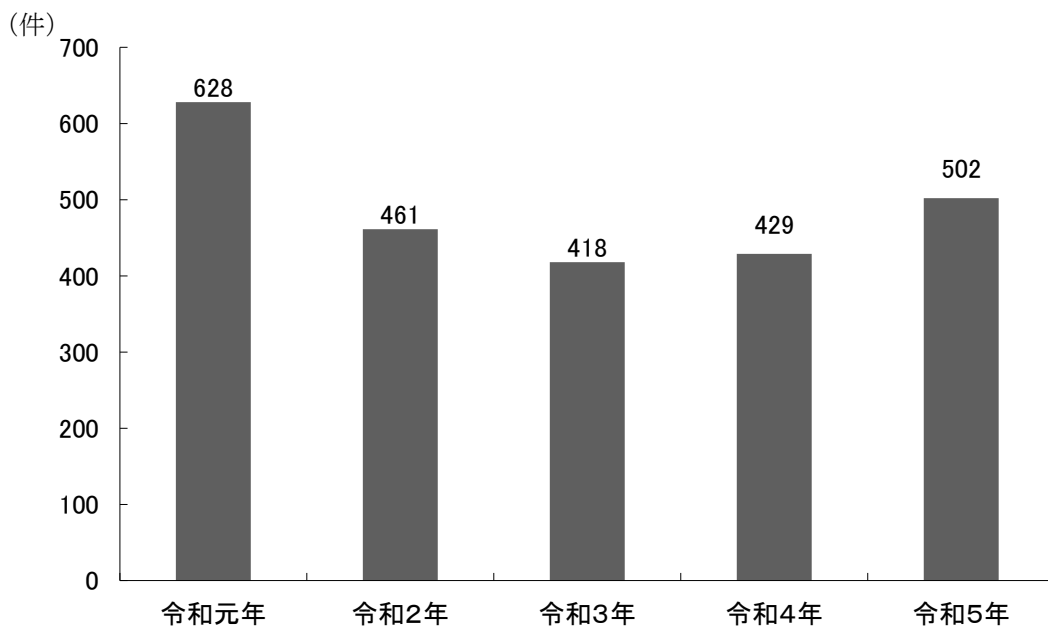

資料：岐阜羽島警察署

(2) 出火原因別出火件数（令和5年）

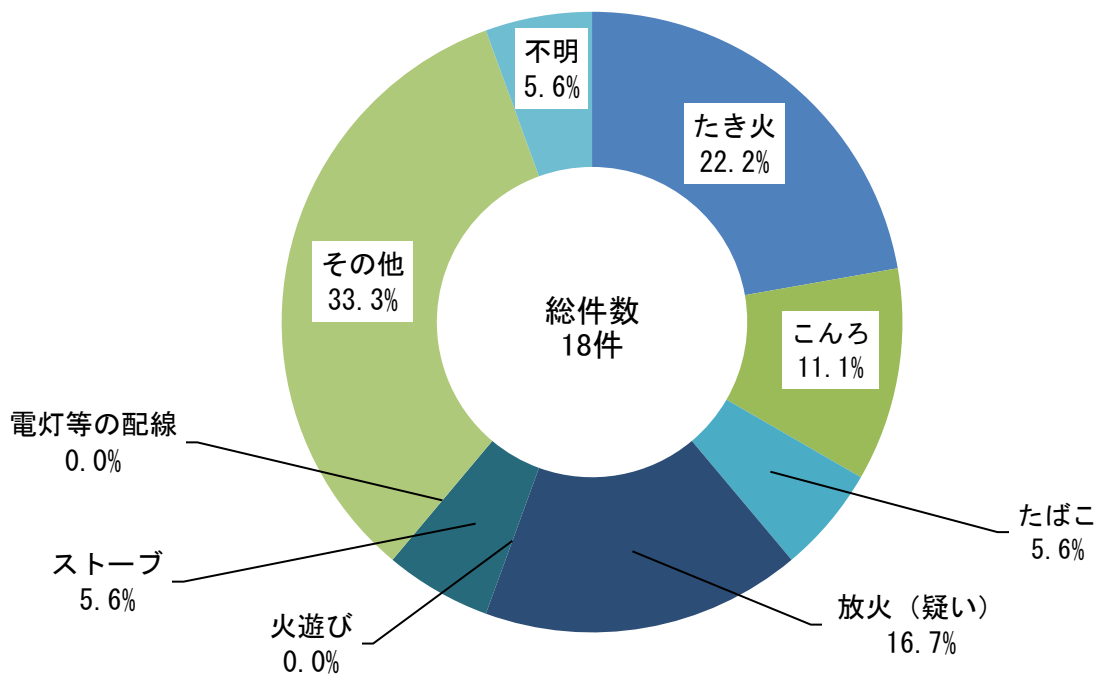

資料：消防本部



# 付 録



# 付 録 目 次

市民憲章・市の花・市の木	1
統計から見た羽島市の1日	2
羽島市の状況	3
羽島市年表	4
羽島市行政組織図	14
市内の主な公共施設	15

## 付 録

# 市民憲章

わたくしたちの先人は、木曾・長良の水による試練に耐えて、豊かな土地と、素晴らしい文化をつくりあげてきました。

わたくしたちは、この伝統ある羽島市民として、限りない誇りと希望をもち、より充実した日々を過ごすため、

- 1 安全に務め、健康なまちをつくります。
- 2 教養を深め、文化の高いまちをつくります。
- 3 自然を愛し、緑豊かなまちをつくります。
- 4 仕事に励み、活気あるまちをつくります。
- 5 家庭を守り、心のふれあうまちをつくります。

### 市の花・美濃菊



市内正木町で改良育成された「一文字菊」の一種。優雅な大輪で、丸花弁が珍しい。東海地方独特の品種として愛好家も多い。毎年11月には菊花展が開催されます。

### 市の木・貝塚伊吹



ヒノキ科の常緑高木で円錐形の美しい樹形が特徴。生け垣、庭木として多く植えられるほか、街路樹としても人気が高く、新幹線岐阜羽島駅前の道路の植栽は有名です。

統計から見た羽島市の1日〔令和5年度〕

出生



0.95人

死亡



2.13人

婚姻



0.55件

離婚



0.30件

転入



8.41人

転出



7.99人

上水道



19,209m<sup>3</sup>

新幹線  
利用者数



令和5年中  
2,828人

岐阜羽島 IC  
利用台数



令和5年中  
16,116台

交通事故件数



令和5年中  
0.29件

ごみ収集量



46.20t

し尿収集量



4.32kℓ

市民病院患者数



444.1人

図書館利用者数  
(休館日除く)



460.6人

火災発生件数



令和5年中  
0.05件

救急出場回数



令和5年中  
8.93件

付 録

羽島市の状況〔令和5年度〕 人口は住民基本台帳による

人口密度



1244.4/km<sup>2</sup>

1世帯あたりの  
世帯員数



2.38人

1世帯あたりの  
乗用車保有台数



1.61台

1世帯あたりの  
電話台数



データなし

市民1人あたりの  
一般会計決算額



375,897円

市民1人あたりの  
市税



143,639円

市民1人あたりの  
所得



令和3年度  
2,938,000円

市民1人あたりの  
公園面積



7.71m<sup>2</sup>

市職員1人あたりの  
市民数  
(市民病院職員を含む)



103.1人

消防職員1人あたりの  
市民数



785.0人

消防団員1人あたりの  
市民数



173.8人

教員1人あたりの  
児童・生徒数



小学校 16.7人  
中学校 14.5人  
義務教育学校 6.5人

医師1人あたりの  
市民数  
(市民病院を除く)



1963.3人

看護師1人あたりの  
市民数  
(市民病院を除く)



282.9人

1病床あたりの  
市民数  
(市民病院分)



237.6人

1世帯あたりの  
ごみ排出量



1.65kg/日

## 羽 島 市 年 表

- 昭和 29 年
- ・ 10 か町村が合併、羽島市制施行
  - ・ 初代市長に堀順一氏当選
  - ・ 10 か町に消防団設置
- 昭和 30 年
- ・ 市制施行初の市議会議員選挙を執行
  - ・ 羽島病院開院（内科・外科・小児科・産婦人科）
  - ・ 足近保育園開園
  - ・ 国勢調査（人口 38,672 人）
- 昭和 31 年
- ・ 濃尾大橋開通
  - ・ 羽島病院に伝染病棟を併設
  - ・ 羽島病院に結核病棟を増設
- 昭和 32 年
- ・ 中央小学校校舎完成
  - ・ 竹鼻第二・江吉良小学校を廃し、中央小学校が発足
  - ・ 新市建設の実をあげた治績により総理大臣表彰受賞
- 昭和 33 年
- ・ 市長に堀順一氏再選
  - ・ 市史編さんに着手
  - ・ 毛織会館完成
- 昭和 34 年
- ・ 市制 5 周年記念式典挙行
  - ・ 市役所新庁舎完成
  - ・ 伊勢湾台風襲来  
（死者 2 人、負傷者 5 人、家屋倒壊 65 戸、半壊 118 戸、被害総額約 5 億円）
  - ・ 羽島市に東海道新幹線の駅設置内定
- 昭和 35 年
- ・ 上中・下中小学校を廃し、中島小学校が発足
  - ・ 正木町・桑原町に有線放送開始
  - ・ 総合グラウンド完成
  - ・ 第 6 回全日本一般男子ソフトボール選手権大会開催
  - ・ 国勢調査（人口 41,438 人）
  - ・ 上水道、竹鼻・江吉良町の一部給水開始
- 昭和 36 年
- ・ 東海道新幹線、名古屋 - 羽島 - 米原間路線決定
  - ・ 中島小学校新校舎完成
  - ・ 安全都市宣言
  - ・ 集中豪雨禍、災害救助法適用（被害総額約 7 億 5 千万円）
  - ・ 羽島病院一般病棟増築
- 昭和 37 年
- ・ 「広報はしま」第 1 号発行
  - ・ 衛生処理場完成
  - ・ 老和園開園
  - ・ 市長に河村忠一氏当選
  - ・ 都市ガス供給開始
- 昭和 38 年
- ・ 羽島大橋開通
  - ・ 主要地方道大垣一宮線全線開通
  - ・ 大選挙区制による市議会議員選挙を執行

## 付 録

- 昭和39年
- ・勤労青少年ホーム完成
  - ・第16回全日本一般女子ソフトボール選手権大会開催
  - ・名神高速道路開通
  - ・東海道新幹線岐阜羽島駅開業
  - ・市制10周年記念式典挙行
  - ・市史、通史編第1巻発行
- 昭和40年
- ・市消防本部羽島消防署発足
  - ・たん水防除事業逆川一期事業に着手
  - ・消防庁舎完成、救急業務開始
  - ・国勢調査（人口 45,526人）
  - ・第20回国民体育大会ソフトボール競技の会場となる
- 昭和41年
- ・市長に河村忠一氏再選
  - ・足近町に集団赤痢発生（患者数170人）
  - ・市史、通史編第2巻発行
  - ・正木町須賀に雇用促進住宅完成
- 昭和42年
- ・岩田仲右衛門氏に名誉市民称第1号を贈る
  - ・蒲池地区土地区画整理事業完了
  - ・松山揚水機場完成
  - ・羽島病院に神経・精神科増設
  - ・結婚相談所開設
  - ・境川排水機場完成
  - ・市史、史料編上巻発行
- 昭和43年
- ・交通災害共済制度発足
  - ・尾濃大橋架橋促進同盟会発足
  - ・逆川排水機増設工事完成
  - ・社会福祉法人羽島学園開園
  - ・渡辺六一氏に名誉市民称第2号を贈る
  - ・土地利用計画による用途地域指定
  - ・川口土地区画整理組合事業完了
  - ・市史、史料編下巻発行
  - ・市民会館完成
- 昭和44年
- ・乳幼牛牝牛共同育成施設完成
  - ・濃尾大橋無料開放
  - ・桑原揚水機場完成
  - ・新南濃大橋架設促進同盟会発足
  - ・市営斎場完成
  - ・浅平地区土地区画整理事業完了
  - ・大野会館婦人青年の家完成
  - ・岐阜南濃線開通
- 昭和45年
- ・市長に河村忠一氏3選
  - ・中央公民館完成
  - ・境川・桑原川排水機増設
  - ・浅平交通公園完成
  - ・駅南繊維卸売団地完成
  - ・国勢調査（人口 48,075人）
  - ・竹鼻西土地区画整理事業に着手

- 昭和46年
  - ・馬飼頭首工（馬飼大橋）着工
  - ・市史、通史編第3巻発行
  - ・市街化区域・市街化調整区域設定
  - ・岐阜インターチェンジ設置決定
  - ・下中町城屋敷に雇用促進住宅完成
  - ・老人医療費の助成制度発足
  - ・駅南地区土地区画整理事業完了
  
- 昭和47年
  - ・西小藪排水機場完成
  - ・平方第一公園完成
  - ・市民プール完成
  - ・人口5万人突破
  - ・じん芥処理場完成
  
- 昭和48年
  - ・老人・児童・重度心身障害者の医療費助成制度発足
  - ・屈折はしご付消防ポンプ自動車導入
  - ・柔剣道道場完成
  - ・たん水防除事業逆川一期事業完了
  - ・市民の森羽島公園着工
  - ・市農協発足（8農協合併）
  - ・外粟野公園完成
  - ・桑原水源地完成
  - ・市の木に「貝塚伊吹」、市の花に「美濃菊」制定
  - ・新用途地域指定
  - ・小熊第一土地区画整理組合事業完了
  
- 昭和49年
  - ・新南濃大橋架替に着工
  - ・市制20周年記念式典挙行
  - ・市長に河村忠一氏4選
  - ・水稻大型育苗センター完成
  - ・老人福祉センター完成
  - ・新消防庁舎完成
  - ・上水道、桑原地区一帯に給水開始
  - ・羽島病院施設整備事業に着手
  
- 昭和50年
  - ・老和園管理棟完成
  - ・国勢調査（人口 52,570人）
  - ・総合運動場に夜間照明設備を設置
  - ・戸田菊夫氏に名誉市民称第3号を贈る
  
- 昭和51年
  - ・馬飼大橋が開通
  - ・長良川堤外小熊運動場完成
  - ・南扇地区土地区画整理事業完了
  - ・羽島市制20年史発行
  - ・市総合計画の基本構想策定
  - ・岐阜羽島線、大西交差点から島地内まで開通
  - ・羽島病院診療棟完成
  - ・9.12豪雨災害、災害救助法適用（被害総額約14億円）
  - ・小熊水源地完成
  
- 昭和52年
  - ・社会福祉法人授産施設「双樹園」開園
  - ・竹鼻西土地区画整理事業完了
  - ・桑原屋外運動場完成
  - ・竹鼻小学校校庭に夜間照明設備を設置
  - ・名鉄羽島新線建設工事着工

# 付 録

- 昭和 5 3 年
- ・羽島病院病棟完成
  - ・市民の森羽島公園完成
  - ・老人福祉センター羽島温泉完成
  - ・市長に國枝金市氏当選
  - ・市民相談室がスタート
  - ・岐阜羽島線、島地内から足近町元町まで開通
  - ・郵政省簡易保険保養センター誘致決定
- 昭和 5 4 年
- ・堀津土地区画整理事業完了
  - ・足近新田土地区画整理事業完了
  - ・学校給食センター完成
  - ・羽島市民憲章制定
  - ・市制施行 2 5 周年記念式典挙行
  - ・市立西部幼稚園開園
  - ・正木排水機場完成
  - ・障害児訓練教室設置
  - ・防災行政無線施設完成
  - ・総合防災訓練実施
  - ・尾濃大橋架橋工事着工
  - ・産業祭を開催
  - ・南濃大橋架替完成
- 昭和 5 5 年
- ・羽島簡易保険保養センター着工
  - ・足近農業センター完成
  - ・羽島大橋が無料化
  - ・上中地区公民館完成
  - ・下中農業センター完成
  - ・境川第二排水機場完成
  - ・全日本女子ソフトボール羽島市大会開催
  - ・国勢調査（人口 5 6 , 9 7 5 人）
  - ・市長に酒井忠好氏当選
- 昭和 5 6 年
- ・桑原農業センター完成
  - ・江吉良地区公民館完成
  - ・羽島簡易保険保養センターオープン
- 昭和 5 7 年
- ・竹鼻南地区公民館完成
  - ・羽島病院に C T 装置を導入
  - ・正木農業センター、正木出張所完成
  - ・保健センターオープン
  - ・岐阜地区身体障害者体育大会を開催
  - ・山県郡伊自良村との交流事業がスタート
  - ・木曾三川連合水防演習・岐阜県総合防災訓練を開催
  - ・岐阜県消防操法大会を開催（羽島市消防団優勝）
  - ・名鉄羽島新線開通
- 昭和 5 8 年
- ・羽島市民憲章碑設置
  - ・市議会議員の定数が 2 5 人に削減
  - ・岐阜羽島インターチェンジ供用開始
  - ・小熊地区公民館完成
  - ・羽島消防署分署開設
  - ・健康の森善意公園完成
  - ・商工振興センター完成

- 昭和 5 9 年
  - ・ 小熊大橋（仮称）架橋工事着工
  - ・ 歴史民俗資料館完成
  - ・ 羽島簡易保険レクセンターオープン
  - ・ 市制 3 0 周年記念式典挙行
  - ・ 尾濃大橋が開通
  - ・ 新幹線岐阜羽島駅が開業 2 0 周年
  - ・ 市長に酒井忠好氏再選
  
- 昭和 6 0 年
  - ・ 新幹線岐阜羽島駅停車の東京ビジネスひかり号が運行開始
  - ・ 市観光協会が設立
  - ・ 国勢調査（人口 5 9 , 7 6 0 人）
  - ・ 市役所北庁舎開設
  - ・ 岐阜羽島駅南広場の整備事業完了
  
- 昭和 6 1 年
  - ・ 南部学校給食センターが完成
  - ・ 国民健康保険羽島病院を羽島市民病院に改称
  - ・ 県道岐阜羽島線竹鼻地下道にギャラリー完成
  - ・ 市民会館外壁に壁画広告完成
  - ・ 岐阜羽島駅にひかり号 1 往復増停車
  - ・ 羽島中部地区たん水防除事業完了
  
- 昭和 6 2 年
  - ・ 弓道場が完成
  - ・ 総合運動場を改修
  - ・ (財) 羽島市施設事業公社が発足
  - ・ 「広報はしま」月 2 回発行
  - ・ 羽島市民病院に泌尿器科新設
  
- 昭和 6 3 年
  - ・ 市農協のカントリーエレベーター完成
  - ・ 小熊高桑大橋開通
  - ・ 湯トピア事業を開始
  - ・ 大藪大橋開通
  - ・ 円空・羽島フェス ' 8 8 開催
  - ・ 羽島中央農免道路が着工
  - ・ 市長に岩田博正氏当選
  
- 平成元年
  - ・ 羽島温泉への老人送迎バス運行開始
  - ・ 図書館建設に着工
  - ・ 第一回市総合防災訓練を実施
  - ・ 中島・正木小学校校舎大規模改造工事が完了
  - ・ ファックスによる証明事務を開始
  - ・ デイ・サービスセンターの建設に着工
  
- 平成 2 年
  - ・ 市役所の隔週土曜閉庁が始まる
  - ・ 「暴力のない都市」宣言を可決
  - ・ 下中町城屋敷で、市コミュニティセンター建設に着工
  - ・ 新図書館がオープン
  - ・ 市下水道事業の基本計画案がまとまる
  - ・ 国勢調査（人口 6 1 , 4 6 0 人）
  - ・ 本市の市街化区域が、国土利用計画法の地価監視区域に指定される
  - ・ デイ・サービスセンターオープン
  
- 平成 3 年
  - ・ 正木小学校の屋内運動場が完成
  - ・ 桑原用水の水質障害対策事業が完了し、長良川から農業用水の取水開始
  - ・ 竹鼻町昭和町の逆川上に平成パーク（橋上公園）完成

## 付 録

- ・竹鼻中学校グラウンド拡張工事が完了
- ・特別養護老人ホーム設立準備委員会を開催
- ・下水道事業に着工
- ・ごみ対策推進協議会が発足
- ・「生涯学習都市」の宣言

### 平成 4 年

- ・市道桑原岐阜線と県道羽島稲沢線バイパスの着工
- ・不燃物（缶、瓶、有害物）の分別収集開始
- ・リバーフロント事業・正木堤外運動場の完成
- ・市民病院に立体駐車場完成
- ・市長に岩田博正氏再選
- ・新幹線岐阜羽島駅に市営有料駐車場を設置
- ・市文化協会が発足
- ・市民プール屋内に、健康プールが完成
- ・羽島市社協会館がオープン

### 平成 5 年

- ・東境川橋開通
- ・中央中学校開校
- ・正木町の木曾川河川敷に 18 ホールのパターゴルフ場が完成
- ・桑原中学校体育館の建設に着工
- ・特別養護老人ホーム「やすらぎ苑」の建設に着工
- ・羽島市花火大会を開催
- ・「美濃の国羽島太鼓」が発会
- ・3.5m級はしご付き消防ポンプ自動車を導入

### 平成 6 年

- ・桑原中学校体育館の新築工事が完了
- ・特別養護老人ホーム「やすらぎ苑」の新築工事が完了
- ・中央中学校西の市道に市内第一号の歩道橋「ブルースカイデッキ」が完成
- ・山県郡伊自良村との友好提携盟約に調印
- ・市内各種団体の女性を議員に選り女性議会を開催
- ・名木百選をまとめ表示板を設置
- ・市制 40 周年記念式典挙行
- ・竹鼻中学校体育館の改築工事が完了

### 平成 7 年

- ・足近町市場で一般廃棄物最終処分場の建設に着工
- ・「竹鼻町朝日館」跡地で歴史民俗資料館の建設に着工
- ・正木町須賀で消防署北分署の建設に着工
- ・国勢調査（人口 63,962 人）
- ・カジュアルライダーがスタート
- ・下中町市之枝で下水道浄化センターの建設に着工

### 平成 8 年

- ・大規模地震災害に備えて京都府向日市と奈良県桜井市と相互援助協定を締結
- ・歴史民俗資料館と映画資料館がオープン
- ・消防署北分署が完成
- ・一般廃棄物最終処分場が完成
- ・市民病院の敷地内で温泉の堀削工事に着手
- ・駅東土地区画整理事業に着工
- ・堀津・桑原町の長良川河川敷で多目的広場の整備に着工
- ・市長に吉田三郎氏当選

### 平成 9 年

- ・羽島中学校の武道館が完成
- ・市役所窓口業務の一部を午後 8 時まで延長
- ・県立看護大学基本設計発表
- ・長良川南部多目的広場を一般に開放
- ・中島中学校体育館の増改築工事に着手

- 平成 10 年
  - ・市長交際費の公開始まる
  - ・文化センターがオープン
  - ・スポレク祭グラウンドゴルフ大会が開催
  - ・環境プラント起工式
  - ・中島中学校体育館完成
  - ・県立看護大学（仮称）の起工式
  - ・児童館開所
  
- 平成 11 年
  - ・市北部老人デイサービスセンター（仮称）の起工式
  - ・公共施設巡回バスの運行
  - ・ミスはしま 3 人を発表
  
- 平成 12 年
  - ・ISO14001 を認証取得
  - ・市北部デイサービスセンターが完成
  - ・下水道供用開始
  - ・介護保険制度開始
  - ・県立看護大学開学
  - ・国勢調査（人口 64,713 人）
  - ・市長に吉田三郎氏再選
  
- 平成 13 年
  - ・名鉄竹鼻線（江吉良 大須間）の廃線
  - ・地域情報化事業「HIGH ネット」本格稼働
  - ・環境プラント完成
  - ・長良川多目的運動場完成
  - ・教育支援センター開設
  - ・市営斎場の更新工事着工
  
- 平成 14 年
  - ・住民基本台帳ネットワークシステム稼働
  - ・市営斎場供用開始
  - ・PFI 方式にて市民プールがリニューアルオープン
  - ・桑原町大須と海津町を結ぶ広域バス運行
  
- 平成 15 年
  - ・2市4町による岐阜広域合併協議会（法定協議会）が発足
  - ・市民病院に女性専門外来を開設
  - ・市民病院第2病棟の起工式
  - ・福祉会館の起工式
  - ・名鉄竹鼻線高架事業が始まる
  
- 平成 16 年
  - ・合併の意思を問う住民投票が実施され、合併反対が過半数を占める
  - ・2市4町による岐阜広域合併協議会を離脱
  - ・議員定数が21から18に削減
  - ・市制50周年記念式典の開催
  - ・福祉ふれあい会館完成
  - ・市長に白木義春氏当選
  
- 平成 17 年
  - ・新行政改革大綱を策定
  - ・第五次総合計画がスタート
  - ・収入役を廃止
  - ・市民病院第2病棟が完成
  - ・アスベスト健康被害問題で健康相談窓口を開設
  - ・国勢調査（人口 66,730 人）
  - ・市民病院50周年記念式典を開催
  - ・福井県南越前町との友好提携に調印

# 付 録

- 平成 18 年
- ・名鉄竹鼻線高架事業が完成
  - ・出張所を廃止し、コミュニティセンター化
  - ・市内各施設で指定管理者制度の実施
  - ・各務原市との連携協定書を調印
  - ・身体障害者総合福祉施設「あいそら羽島」竣工式
  - ・毎月第 4 日曜日に市役所休日窓口業務を開始
- 平成 19 年
- ・市民協働基本方針を策定
  - ・駅東土地区画整理事業が竣工
  - ・岐阜市、羽島郡と上水道相互連結管設置協定を締結
  - ・4 月第 1 日曜日の休日窓口業務を開始
  - ・記録的豪雨により市内各所が冠水し、市役所本庁舎も床上浸水
  - ・新コミュニティバスの運行を開始
  - ・はしま南部スポーツ村開村
- 平成 20 年
- ・足近保育園の民営化
  - ・岐阜大学との包括的な連携協定により、医療、教育、防災などで協力
  - ・海津市と上水道の相互連結の協定を締結
  - ・市民病院の院外処方せんの全面発行
  - ・インター北土地区画整理事業地内で本郷三ツ柳線開通
  - ・羽島市文化センター開館 10 周年
  - ・市長に白木義春氏が無投票で再選
- 平成 21 年
- ・資源物ストックヤードが完成
  - ・駅北本郷土地区画整理事業が開始
  - ・市民病院の医療機器が充実
  - ・国体開催地に正式決定
  - ・海津市と包括的な連携協定を締結
  - ・プレミアム付商品券の発売
  - ・インター南部東地区の地区計画道路を整備
- 平成 22 年
- ・次期ごみ処理施設環境影響評価準備書(案)を作成
  - ・防災ステーションの建物が完成
  - ・第 5 次総合計画後期基本計画がスタート
  - ・公共施設 30 ヲ所に緊急地震速報受信ラジオを設置
  - ・小中学校施設 20 棟の耐震化が完了し第 2 次工事着手
  - ・国勢調査(人口 67,203 人)
- 平成 23 年
- ・次期ごみ処理施設の都市計画決定を行う
  - ・羽島運動公園が完成
  - ・東日本大震災に伴い被災地に市職員を派遣
  - ・義援金 3,400 万円を東日本大震災の被災地へ届ける
  - ・住民参加型の新しい防災訓練を実施
  - ・駅北本郷土地区画整理事業を着実に推進
  - ・住宅リフォームに最大 10 万円を助成
- 平成 24 年
- ・国土地理院等の各種団体と防災協定を締結
  - ・旧老和園跡地に民営の老人福祉施設が完成
  - ・ぎふ清流国体・清流大会でソフトボール競技を開催
  - ・岐阜県消防操法大会を開催(羽島市消防団優勝・3 位)
  - ・岐阜南部特別支援学校(仮称)の周辺整備を開始
  - ・市長に松井聡氏当選

- 平成 25 年
  - ・ごみと暮らしを考える会を開催
  - ・市民病院に ICU 救急病棟を設置
  - ・市南部エリアで総合防災訓練を実施
  - ・市防災コーディネーター養成講座を実施
  - ・法人市民税の法人税割の税率を引き下げ
  - ・美濃竹鼻まつり・ふじまつりが県の「明日の宝もの」に認定
  
- 平成 26 年
  - ・羽島市制施行 60 周年
  - ・「i 広報紙」の導入などインターネット広報を強化
  - ・羽島市子どものいじめの防止に関する条例を施行
  - ・岐阜羽島インター南東地区へ新たに複数の企業が進出
  - ・第六次総合計画基本構想が決まる
  - ・茨城県守谷市、長野県須坂市と防災協定を締結
  
- 平成 27 年
  - ・情報・防災庁舎が開庁
  - ・岐阜羽島インター南部東地区で複数の企業が操業開始
  - ・国営木曾三川公園「桜堤サブセンター」堤外地エリアが開園
  - ・リオ五輪・テコンドー競技アジア大陸予選国内最終選考会を招致
  - ・第六次総合計画基本構想がスタート
  - ・市初の女性消防団、任期付消防団が誕生
  - ・「Team ARIGATO」の誕生とふるさと納税返礼品の拡充
  - ・国勢調査（人口速報値 67,357 人）
  
- 平成 28 年
  - ・次期ごみ処理施設の建設用地が福寿町平方地内に決定
  - ・県立羽島特別支援学校が開校
  - ・観光拠点「ぐるっと羽島」がオープン
  - ・大規模災害に備え、市業務継続計画（BCP）を策定
  - ・市コミュニティバスの路線をリニューアル
  - ・市長に松井聡氏再選
  
- 平成 29 年
  - ・羽島市庁舎検討委員会から「現敷地内に新庁舎建設が最良」と答申
  - ・義務教育学校「桑原学園」が開校
  - ・タウンミーティング・事業仕分けを開催
  - ・東京オリンピック・パラリンピックにおけるスリランカのホストタウンに登録
  - ・市民主体のまちづくりに向けてコミセン管理を地元に移管
  - ・なまずまつりでギネス記録達成
  - ・広域観光連携事業「円空路（ロード）推進事業」がスタート
  
- 平成 30 年
  - ・市役所新庁舎の基本構想・基本計画、基本設計を策定
  - ・スリランカと東京オリ・パラホストタウンに関する合意書を締結
  - ・ぎふ羽島駅前フェスを盛大に開催
  - ・市施設がテコンドーのナショナルトレーニングセンターに
  - ・羽島市自治会への加入及び参加を促進する条例を施行
  - ・羽島市自転車安全利用推進条例を施行
  - ・次期ごみ処理施設整備基本計画を策定
  - ・インター北土地区画整理事業が完了
  
- 平成 31 年  
令和元年
  - ・新庁舎建設工事に着工
  - ・名鉄新羽島駅でエレベーターの運用を開始
  - ・竹鼻中学校の武道場が完成
  - ・各種証明書等のコンビニ交付サービスを開始
  - ・駅北本郷土地区画整理事業が完了
  - ・長良川の防災船着場が完成
  - ・水道料金を改定
  - ・県内初のツイードランを開催

# 付 録

- 令和2年
- ・新型コロナ感染対策を実施 市独自の経済対策も
  - ・市長に松井聡氏再選
  - ・財政の「安定化対策」を推進
  - ・市公式LINEアカウントを開設
  - ・竹鼻まつり山車会館がオープン
  - ・GIGAスクール構想を推進
  - ・国勢調査（人口速報値 65,684人）
- 令和3年
- ・新庁舎竣工、開庁
  - ・家庭系ごみ有料化実施
  - ・岐阜羽島インターチェンジ南部 市街化区域に編入
  - ・窓口手数料や市税納付にキャッシュレス決済を導入
  - ・東京オリンピック聖火リレー実施
  - ・市民病院で新型コロナ専用病床を増床
  - ・新型コロナワクチン接種を実施
- 令和4年
- ・旧本庁舎 解体の方針を決定
  - ・次期ごみ処理施設 整備・運営の事業者が決定
  - ・駅周辺の人口増・地価上昇
  - ・福寿小学校の校舎を増築
  - ・コロナ禍の市民負担を軽減 給食費の無償化／可燃ごみ袋配布
  - ・濃尾大花火が終了
- 令和5年
- ・旧本庁舎の解体工事関連議案を議会に上程
  - ・岐阜羽島駅周辺エリアで、公共交通「mob i」の実証実験を開始
  - ・小熊小学校内に「適応指導教室のぞみ」を新設
  - ・ぎふ羽島駅前フェスを4年ぶりに開催
  - ・粗大ごみ戸別収集サービスを開始
  - ・いきいき元気館及び老人福祉センターを廃止
  - ・新型コロナは5類感染症に

羽 島 市 行 政 組 織 図

令和5年4月1日現在

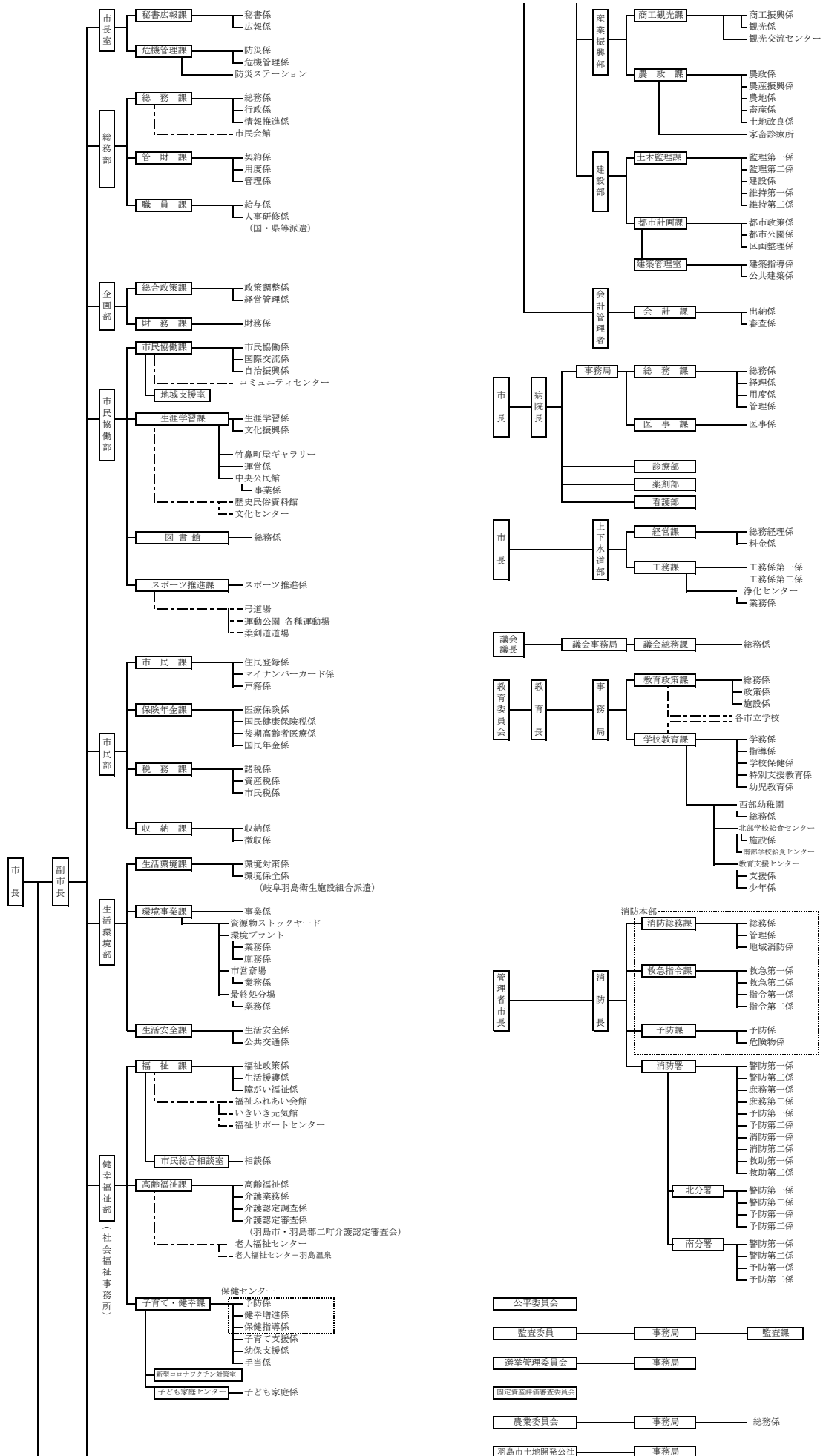

# 付 録

## 市内の主な公共施設

令和5年4月1日現在

	公共施設名	所在地	電話番号
市役所関連	羽島市役所	竹鼻町 5 5	392-1111
	保健センター	竹鼻町 8 5	392-1111
	足近コミュニティセンター	足近町 7 - 6 6 - 1	391-3309
	小熊コミュニティセンター	小熊町 3 - 3 9 7 - 2	391-3096
	正木コミュニティセンター	正木町坂丸 4 - 5 4 - 2	392-6655
	竹鼻コミュニティセンター	羽島市竹鼻町 7 3 0	391-3165
	竹鼻南コミュニティセンター	竹鼻町飯柄 1 3 2 4	392-9654
	福寿コミュニティセンター	福寿町本郷 1 - 2 2	391-2267
	福寿地域交流センター	福寿町本郷 1 - 1 7	391-2267
	江吉良コミュニティセンター	江吉良町 5 5 8	391-2314
	堀津コミュニティセンター	堀津町 5 9 3 - 1	398-2331
	上中コミュニティセンター	上中町沖 1 6 9 0	398-2327
	下中コミュニティセンター	下中町城屋敷 3 1 8 - 1	398-3204
	はしまコミュニティセンター	下中町城屋敷 3 1 8 - 1	398-3204
	桑原コミュニティセンター	桑原町大須 2 - 7 0	398-8100
	はしま観光交流センター	竹鼻町 2 6 1 4	322-2303
	市民会館	福寿町浅平 3 - 2 5	392-2222
	福祉ふれあい会館	福寿町浅平 3 - 2 5	392-2222
	児童センター	福寿町浅平 3 - 2 5 (福祉ふれあい会館 4 階)	391-1226
	発達支援センター	福寿町浅平 3 - 2 5 (福祉ふれあい会館 3 階)	392-6125
	はしま福祉サポートセンター	竹鼻町狐穴 7 1 9 - 1	393-0751
	防災ステーション	下中町石田 7 0 1	397-1811
	老人福祉センター羽島温泉	桑原町午南 1 0 3 8 - 1	398-8868
	斎場	竹鼻町 1 0 4 9 - 1	392-2941
	環境プラント	桑原町西小藪 3 - 1 2 2	398-8226
	一般廃棄物最終処分場	足近町市場 1 2 8 7 - 1	393-1707
	資源物ストックヤード	堀津町須賀南 2 - 2 9	397-1535
	浄化センター	下中町市之枝 6 - 1 9 1	398-3760
	上水道小熊水源地	小熊町 4 - 3 5 1	392-9134
	上水道江吉良水源地	江吉良町 3 6 2	391-3351
	上水道桑原水源地	桑原町八神 4 6 8 2	398-8880
	羽島市民病院	新生町 3 - 2 4 6	393-0111
	文化センター	竹鼻町丸の内 6 - 7	393-2231
	中央公民館	竹鼻町丸の内 6 - 7	393-2231
	図書館	竹鼻町丸の内 6 - 2	392-2270
	柔剣道道場・弓道場	竹鼻町丸の内 6 - 1 6 0	
	羽島市運動公園	正木町大浦 6 0 2	392-8708
	木曾川・長良川堤外施設	竹鼻町 5 5 (スポーツ推進課)	393-4622
	歴史民俗資料館・映画資料館	竹鼻町 2 6 2 4 - 1	391-2234
	北部学校給食センター	竹鼻町飯柄 1 0 2 8	392-1854
南部学校給食センター	下中町石田 1 1 3 8 - 1	398-2345	
境川排水機場	小熊町外粟野	392-0810	
逆川排水機場	福寿町間島	391-2578	
桑原川排水機場	桑原町小藪	398-8588	
消防	羽島市消防本部	竹鼻町丸の内 9 - 2 6	392-2601
	羽島消防署北分署	正木町須賀本村 1 0 - 1	393-1627
	羽島消防署南分署	下中町石田 1 3 5 7 - 3	398-4377

令和5年4月1日現在

	公共施設名	所在地	電話番号	
学校	県立看護大学	江吉良町 3 0 4 7 - 1	397-2300	
	羽島市医師会准看護学校	江吉良町 1 9 9 7 - 1	392-8338	
	羽島高等学校	竹鼻町 2 0 0 - 2	392-2500	
	羽島特別支援学校	正木町大浦 2 3 0 - 1	392-8181	
	桑原学園	桑原町八神 3 3 1 5 - 1	398-8500	
	羽島中学校	足近町 7 - 4 5 5	392-4433	
	竹鼻中学校	竹鼻町 3 1 7 6	391-6147	
	中央中学校	竹鼻町飯柄 5 0 5	391-6180	
	中島中学校	上中町沖 1 5 9 3	398-3229	
	足近小学校	足近町 7 - 6 6 - 1	391-3348	
	小熊小学校	小熊町 2 - 3 6 1 - 5	391-3059	
	正木小学校	正木町坂丸 4 - 3	392-5451	
	竹鼻小学校	竹鼻町 1 2 9 5 - 1	392-3000	
	中央小学校	江吉良町 1 2 7 0	392-4335	
	福寿小学校	福寿町本郷 1 0 9 6 - 1	391-2382	
	中島小学校	上中町沖 2 1 0 0	398-2973	
	堀津小学校	堀津町 6 1 7 - 1	398-3294	
	幼稚園	西部幼稚園	福寿町本郷 1 - 1 2 8	392-6281
		はしま西幼稚園	福寿町間島 4 - 2 4	392-3770
羽島幼稚園		竹鼻町飯柄 9 8 7 - 1	392-5601	
保育園	足近保育園	足近町 7 - 1 1 2	391-2272	
	小熊保育園	小熊町 3 - 3	391-5012	
	竹鼻保育園	竹鼻町 2 8 0 2 - 2	392-2378	
	福寿保育園	福寿町本郷 1 2 4 5 - 1	391-5532	
	江吉良保育園	江吉良町 4 8 1	391-5645	
	堀津保育園	堀津町前谷 6 8	398-6103	
	中島保育園	下中町城屋敷 3 2 1	398-6855	
認定 こども園	まさきこども園	正木町坂丸 2 - 3 0	391-4319	
	ひかり泉こども園	正木町新井 3 4 8	391-3852	
	桜花こども園	上中町長間 1 0 4 1	391-4715	
	くわばらこども園	桑原町八神 2 2 5 3	398-8237	
警察	小熊駐在所	小熊町外粟野 4 - 3	392-3053	
	正木交番	正木町森 1 4 - 3 - 1	392-6778	
	竹鼻交番	福寿町浅平 3 - 1 8	392-3191	
	上中駐在所	上中町長間 1 0 6 5 - 3	391-0474	
	桑原駐在所	桑原町八神 4 0 5 0 - 1	398-7918	
	高速道路警察隊	江吉良町 2 5 8 5	398-1595	
郵便局	羽島郵便局	竹鼻町 1 2 5 - 1	0570-943-565	
	足近郵便局	足近町小荒井 1 - 1 0	391-2923	
	羽島竹鼻郵便局	竹鼻町狐穴 3 1 8 8 - 1	391-2922	
	羽島上中郵便局	上中町沖 1 7 5 7	398-2924	
	桑原郵便局	桑原町八神 4 7 4 9	398-8855	

令和5年版  
**羽島市統計書**  
令和6年12月発行

編集発行 羽島市総務部総務課  
〒501-6292  
岐阜県羽島市竹鼻町5-5  
TEL 058-392-1111  
FAX 058-394-0025

ホームページ <https://www.city.hashima.lg.jp/>

本書は、再生紙を使用しております。