

# 羽島市統計書

平成29年版



# 羽 島 市 統 計 書

## 市 章



昭和29年8月1日に制定された市章は、竹鼻城主の紋所と羽島市の「羽」を図案化したもので、円満な市政を象徴しています。

羽 島 市



# 凡 例

1. 本書は、発行日現在の「羽島市」の区域内の資料を収録したものである。
2. 本書は、原則として平成25年度～平成29年度の資料を収録したが、資料の有無その他の理由により適宜伸縮している。
3. 統計表中、特に注記しない限り、年とあるものは1月から12月まで、年度とあるものは4月から翌年3月までの1年間の状態を表わしている。また、「〇月〇日現在」とあるものは、当該日における事実を表わしている。
4. 数字の単位は、原則として表右上に明記してあるが、特殊なものは表頭内に掲げた。
5. 資料の出所、統計表の注釈等は、脚注として表示してある。
6. 数字の単位未満は、原則として四捨五入したため、総数とその内訳数の合計とは必ずしも一致しない。
7. 町名「小熊町」は新生町を、「江吉良町」は舟橋町を含む。
8. 統計表の符号の用法は、次のとおりである。
  - 「0」 ……単位未満
  - 「—」 ……該当数字なし
  - 「△」 ……減 少
  - 「…」 ……不 詳
  - 「X」 ……該当数字の公表を差し控えたもの



# 総目次

## 統計表及び図表

1	土地・気象	1
2	人口	5
3	国勢調査	10
4	事業所	18
5	農業	21
6	商業・金融	27
7	製造業	32
8	水道	37
9	運輸・通信	40
10	市民生活	49
11	社会保障	53
12	保健・衛生	61
13	財政	67
14	行政・議会・選挙	77
15	教育・文化	82
16	公共土木・住宅	89
17	警察・消防	92
	付録	1～15



# 統計表・図表目次

## 1 土地・気象

1	羽島市の位置	1
2	羽島市の面積	2
3	地目別面積	2
4	市有地種別面積	2
5	気象概況	3
6	平均気温（月別）	3
7	降水量（月別）	3
8	図表	4

## 2 人口

1	世帯数と人口	5
2	町別世帯数と人口	6
3	年齢別人口	7
4	国籍別外国人登録人口	8
5	自然動態・死産・婚姻・離婚数	8
6	社会動態	8
7	人口動態率	8
8	図表	9

## 3 国勢調査

1	世帯数、人口及び人口密度	10
2	町別人口と世帯数	10
3	夜間・昼間人口及び流出入人口	10
4	年齢（5歳階級）別人口	11
5	人口集中地区（DID）人口	12
6	人口集中地区（DID）図	12
7	産業大分類別就業者数	13
8	15歳以上就業者数 （産業・年齢・男女別）	14~15
9	住宅の種類・住宅の所有の関係 （7区分）一般世帯数、一般世帯人員、 1世帯当たり人員	16
10	図表	17

## 4 事業所

1	従業者規模別事業所数 及び従業者数	18~19
2	産業大分類別民営事業所数 及び従業者数	18~19
3	図表	20

## 5 農業

1	専業・兼業別農家数	21
2	町別農家数	21
3	経営耕地面積規模別農家数	22
4	町別経営耕地面積	22
5	販売農家町別就業状態別世帯員数	23
6	水田転作状況	23
7	家畜飼養頭羽数	23
8	主要農産物の状況	24
9	農地転用状況（町別）	24
10	農地転用状況（目的別）	25
11	図表	26

## 6 商業・金融

1	商店数・従業者数・年間商品販売額	27
2	経営組織別・業態別商店数 及び従業者数	27
3	産業分類別商店数・従業者数 ・年間商品販売額・売場面積	28
4	市小口融資状況	29
5	図表	30~31

## 7 製造業

1	年次別産業中分類別事業所数 従業者数・製造品出荷額等	32~33
2	従業者規模別事業所数・従業者数 製造品出荷額等	34~35
3	図表	36

## 8 水道

1	簡易水道の給水状況	37
2	上水道の状況	37
3	上水道用途別給水状況	37
4	下水道の状況 (1) 普及率	38
	(2) 公共下水道事業	38
	(3) 特定環境保全公共下水道事業	38
5	図表	39

## 9 運輸・通信

1	名鉄竹鼻線・羽島線利用状況	40
2	新幹線岐阜羽島駅利用状況	41
3	名神高速道路月別利用状況 (岐阜羽島インターチェンジ)	41
4	主要道路交通量	42
	交通量観測地点図	43
5	羽島市コミュニティバス利用状況	44
6	車種別保有自動車台数	45
7	交通事故発生状況	46
8	校区別事故発生状況	46
9	郵便施設状況	47
10	電話施設状況	47
11	図表	48

## 10 市民生活

1	市内総生産、市民所得(分配)	49~50
2	消費者物価指数	51
3	図表	52

## 11 社会保障

1	保育園の状況	53
2	身体障害者手帳交付数	53
3	特別養護老人ホームの状況	53
4	老人福祉センターの利用状況	54
5	老人福祉センター羽島温泉 の利用状況	54
6	かんぽの宿岐阜羽島の利用状況	55
7	かんぽの宿岐阜羽島のスポーツ施設 の利用状況	55
8	国民年金被保険者数	55
9	国民年金保険料収納状況	56
10	国民年金(拠出制)給付状況	56
11	国民年金(基礎年金)給付状況	56
12	老齢福祉年金の受給権者状況	56
13	国民健康保険加入状況	57
14	制度別国民健康保険加入状況	57
15	国民健康保険1人当たり 医療費用額	57
16	後期高齢者医療制度の状況	57
17	福祉医療費助成制度の状況	58
18	児童手当(子ども手当)の状況	58
19	生活保護世帯の推移	59
20	扶助別生活保護費	59
21	図表	60

## 12 保健・衛生

1	医療施設の状況	61
2	医療施設従事者数(病院)	61
3	予防接種実施状況	61
4	年齢階層別死亡者数	62
5	主要死因別死亡者数	62
6	狂犬病予防状況	62
7	羽島市民病院病床数	63
8	羽島市民病院職員数	63
9	羽島市民病院診療科別患者数	64
10	斎場・汚物焼却・霊きゅう車 使用許可件数	65
11	ごみ収集量と処理状況	65
12	し尿収集量と処理状況	65
13	公害苦情相談の状況	65
14	図表	66

## 13 財政

1	一般会計決算状況	67~68
2	特別会計決算状況	69
3	企業会計決算状況	69
4	財政力指数	70
5	市税	70
6	納税義務者数	71
7	家屋総数・床面積	71~72
8	種類別木造以外の家屋状況	73
9	種類別木造家屋の状況	74
10	土地・地目別決定価格	75
11	図表	76

## 14 行政・議会・選挙

1	市民相談の状況	77~78
2	市議会の状況	77
3	投票区別選挙人名簿登録者数	78
4	市長選挙の結果	79
5	市議会議員選挙の結果	79
6	市議会議員補欠選挙の結果	79
7	岐阜県知事選挙の結果	79
8	岐阜県議会議員選挙の結果	80
9	岐阜県議会議員補欠選挙の結果	80
10	衆議院議員選挙(小選挙区)の結果	80
11	参議院議員選挙(選挙区)の結果	80
12	参議院議員補欠選挙の結果	80
13	住民投票の結果	80
14	図表	81

## 15 教育・文化

1	幼稚園の状況	82
2	認定こども園の状況	82
3	小学校の状況	82
4	中学校の状況	83
5	義務教育学校の状況	83
6	小学校別児童数	83
7	中学校別生徒数	83
8	児童の体位（小学校）	84
9	生徒の体位（中学校）	84
10	中学校の卒業生進路状況	84
11	県立羽島高等学校の状況	84
12	県立羽島高等学校の卒業生 進路状況	85
13	文化センターの利用状況	85
14	中央公民館の利用状況	85
15	福祉ふれあい会館の利用状況	85
16	市立図書館の利用状況	86
17	市立図書館の分類別蔵書冊数	86
18	勤労青少年ホームの利用状況	86
19	市民会館の利用状況	86
20	指定文化財件数	87
21	図表	88

## 16 公共土木・住宅

1	市街化区域・市街化調整区域の状況	89
2	都市計画用途地域別面積	89
3	建築確認件数	89
4	公園の状況	90
5	図表	91

## 17 警察・消防

1	刑法犯罪の発生（認知）件数	92
2	少年の検挙・補導状況	92
3	消防本部人員及び機動力	93
4	消防団人員及び設備	93
5	火災発生状況	93
6	原因別火災件数	94
7	時間別火災発生件数	94
8	救急出場状況	94
9	図表	95



# 1 土地・気象

1	羽島市の位置	1
2	羽島市の面積	2
3	地目別面積	2
4	市有地種別面積	2
5	気象概況	3
6	平均気温（月別）	3
7	降水量（月別）	3
8	図表	4

# 1 土地・気象

## 1 羽島市の位置

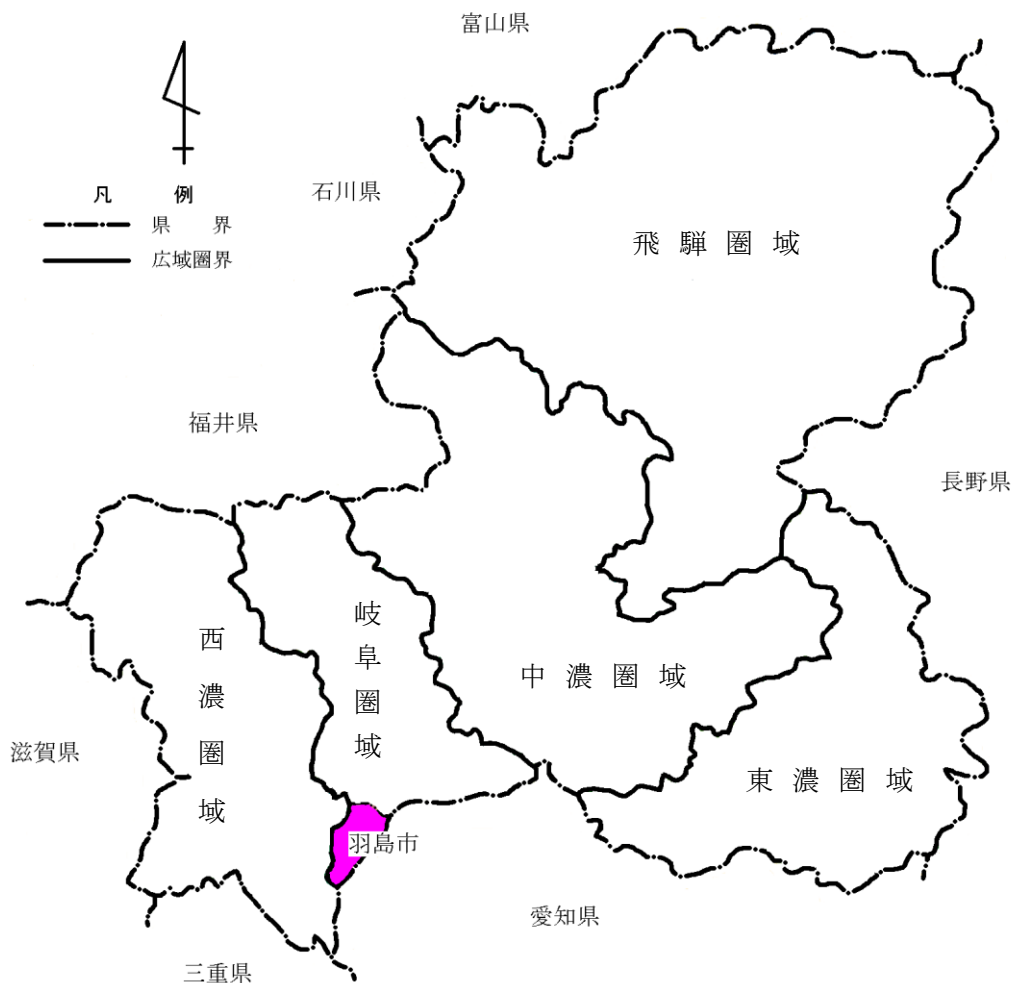

市役所の位置	東 西		南 北	
	極東	極西	極南	極北
東経 136° 42' 22"	東経 136° 45' 24" 正木町南及	東経 136° 39' 36" 桑原町西小藪	北緯 35° 14' 22" 桑原町小藪	北緯 35° 21' 12" 足近町北宿
北緯 35° 19' 00"				
市役所の海拔	6.96m		距離 8.77km	距離 12.86km

# 1 土地・気象

## 2 羽島市の面積

(単位：km<sup>2</sup>)

総面積	53.66
足近町	3.99
小熊町	5.12
正木町	8.80
竹鼻町	5.37
福寿町	3.34
江吉良町	2.60
堀津町	3.85
上中町	4.60
下中町	5.19
桑原町	10.80



## 3 地目別面積

(各年1月1日現在) (単位：m<sup>2</sup>)

区分	総数	田	畑	宅地	池・沼	原野	雑種地	その他
平成25年	53,640,000	15,940,497	6,435,188	11,774,993	113,808	158,753	1,711,107	17,505,654
平成26年	53,640,000	15,846,230	6,422,043	11,849,855	113,207	158,293	1,738,369	17,512,003
平成27年	53,660,000	15,723,508	6,425,417	11,924,589	113,772	158,332	1,747,560	17,566,822
平成28年	53,660,000	15,607,282	6,379,120	12,043,783	113,773	158,296	1,787,889	17,569,857
平成29年	53,660,000	15,492,502	6,353,383	12,183,595	113,773	158,273	1,787,550	17,570,924

資料：税務課

## 4 市有地種別面積

(各年3月31日現在) (単位：m<sup>2</sup>)

区分	総数	庁舎敷地	教育敷地	公園敷地	その他
平成25年度	764,178.28	20,197.54	344,549.21	126,429.72	273,001.81
平成26年度	778,936.61	20,197.54	344,558.21	132,732.60	281,448.26
平成27年度	779,586.90	20,197.54	345,148.31	132,765.88	281,475.17
平成28年度	794,641.35	20,197.54	346,583.31	148,525.88	279,334.62
平成29年度	794,634.49	20,197.54	346,572.98	148,525.88	279,338.09

資料：管財課

# 1 土地・気象

## 5 気象概況

区分	現象日数 (日)		気 温 (°C)					降水量 (mm)		
	雨	雪	平均	最 高 気 温 極	起日	最 低 気 温 極	起日	合計	最 大 日 雨 量	起日
平成25年	101	3	15.7	37.5	7/9	-4.1	1/27	1,506.0	115.0	9/4
平成26年	118	5	15.5	37.0	7/25	-3.0	1/14	1,555.5	160.5	10/13
平成27年	113	6	15.9	38.2	8/1	-2.2	2/10	1,910.5	101.5	6/26
平成28年	117	3	16.4	37.5	8/8	-5.2	1/25	1,781.5	130.5	9/20
平成29年	120	8	15.4	35.5	8/24	-3.2	1/15	1,493.0	175.0	10/22

資料：消防本部

## 6 平均気温（月別）

(単位：°C)

区分	1月	2月	3月	4月	5月	6月	7月	8月	9月	10月	11月	12月
平成25年	3.6	4.0	9.4	13.0	18.8	23.6	27.4	28.6	24.2	19.5	10.9	5.9
平成26年	4.0	4.7	8.4	13.9	19.0	23.9	26.8	26.4	22.7	18.2	12.6	4.9
平成27年	4.5	5.0	8.9	14.4	20.6	22.1	26.3	27.5	22.2	17.4	13.5	8.7
平成28年	5.2	5.8	9.8	15.1	20.2	22.7	26.6	28.3	24.9	18.9	12.2	7.6
平成29年	4.3	4.5	7.9	14.1	20.0	21.9	27.8	27.7	22.9	17.5	10.8	5.3

資料：消防本部

## 7 降水量（月別）

(単位：mm)

区分	1月	2月	3月	4月	5月	6月	7月	8月	9月	10月	11月	12月
平成25年	57.0	67.5	23.0	152.0	129.5	126.5	185.0	91.0	307.0	225.0	70.5	72.0
平成26年	42.0	91.0	124.5	96.5	131.5	44.5	197.0	281.5	132.0	232.0	104.5	78.5
平成27年	44.5	10.5	124.0	144.5	128.0	273.5	238.0	280.5	311.5	66.5	149.5	139.5
平成28年	60.5	67.0	96.5	209.0	153.0	271.5	164.5	105.5	362.5	145.0	83.0	63.5
平成29年	37.5	41.0	72.0	125.0	58.0	164.5	175.5	196.0	109.5	436.5	34.0	43.5

資料：消防本部

8 図表

(1) 地目別面積 (平成29年)

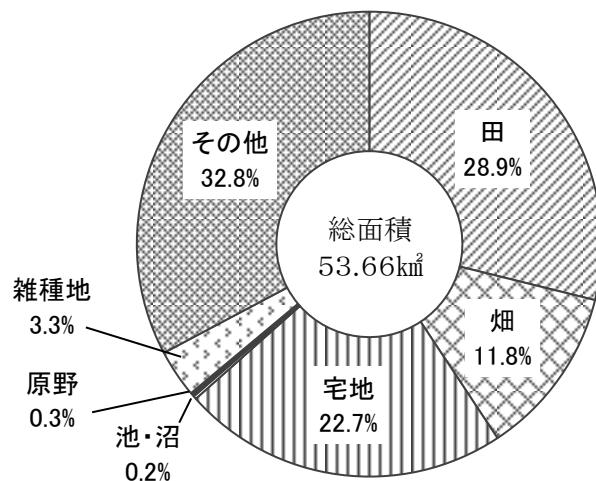

資料: 税務課

(2) 年別・月別平均気温

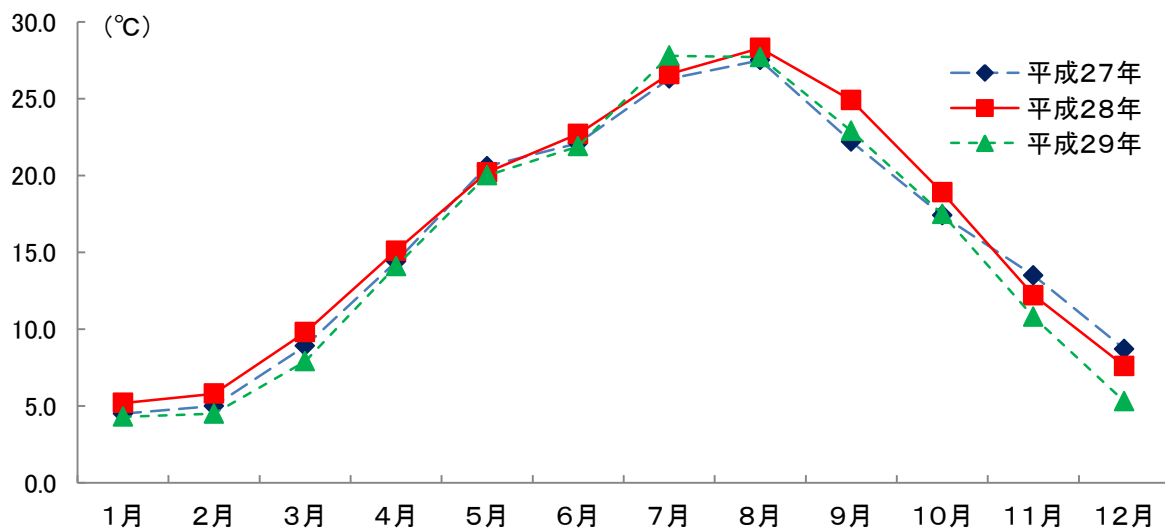

資料: 消防本部

(3) 年別・月別降水量

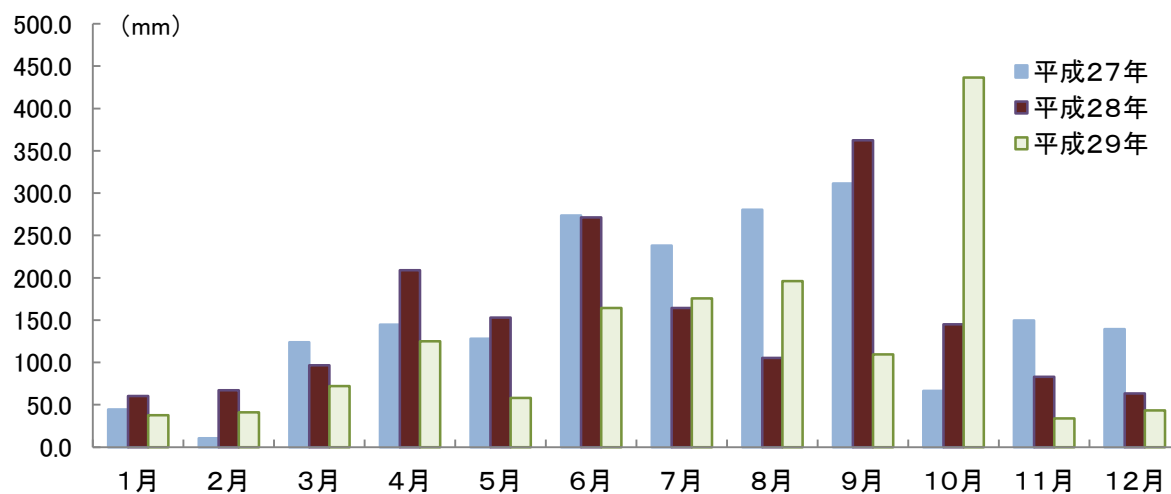

資料: 消防本部



## 2 人 口

1	世帯数と人口	5
2	町別世帯数と人口	6
3	年齢別人口	7
4	国籍別外国人登録人口	8
5	自然動態・死産・婚姻・離婚数	8
6	社会動態	8
7	人口動態率	9
8	図表	9

## 2 人口

### 1 世帯数と人口

(各年10月1日現在) (単位：世帯・人)

区分	世帯数	人			1世帯当たり	
		総数	男	女	人	口
昭和41年	9,094	46,280	21,860	24,420	5.09	
昭和42年	9,311	46,231	22,135	24,096	4.97	
昭和43年	9,686	47,111	22,434	24,677	4.86	
昭和44年	10,050	47,389	22,667	24,722	4.72	
昭和45年	10,381	48,220	23,209	25,011	4.65	
昭和46年	10,739	48,993	23,710	25,283	4.56	
昭和47年	11,199	50,156	24,357	25,799	4.48	
昭和48年	11,683	51,209	24,988	26,221	4.38	
昭和49年	11,974	52,059	25,442	26,617	4.35	
昭和50年	12,263	52,798	25,854	26,944	4.31	
昭和51年	12,679	53,788	26,396	27,392	4.24	
昭和52年	12,914	54,672	26,868	27,804	4.23	
昭和53年	13,169	55,445	27,343	28,102	4.21	
昭和54年	13,477	56,381	27,784	28,597	4.18	
昭和55年	14,357	57,158	28,150	29,008	3.98	
昭和56年	14,691	58,077	28,576	29,501	3.95	
昭和57年	14,912	58,596	28,802	29,794	3.93	
昭和58年	15,064	59,022	28,988	30,034	3.92	
昭和59年	15,334	59,592	29,326	30,266	3.89	
昭和60年	15,537	60,163	29,548	30,615	3.87	
昭和61年	15,783	60,610	29,746	30,864	3.84	
昭和62年	16,005	60,983	29,958	31,025	3.81	
昭和63年	16,266	61,592	30,239	31,353	3.79	
平成元年	16,439	61,840	30,352	31,488	3.76	
平成2年	16,613	62,035	30,438	31,597	3.73	
平成3年	16,932	62,767	30,790	31,977	3.71	
平成4年	17,280	63,394	31,127	32,267	3.67	
平成5年	17,577	63,650	31,271	32,379	3.62	
平成6年	17,987	64,214	31,585	32,629	3.57	
平成7年	18,305	64,566	31,772	32,794	3.53	
平成8年	18,580	64,934	31,977	32,957	3.49	
平成9年	18,887	65,272	32,159	33,113	3.46	
平成10年	19,170	65,512	32,269	33,243	3.42	
平成11年	19,505	65,751	32,400	33,351	3.37	
平成12年	19,797	65,833	32,474	33,359	3.33	
平成13年	20,208	66,177	32,648	33,529	3.27	
平成14年	20,688	66,763	32,910	33,853	3.23	
平成15年	21,075	67,017	33,120	33,897	3.18	
平成16年	21,374	67,084	33,114	33,970	3.14	
平成17年	21,760	67,390	33,353	34,037	3.10	
平成18年	22,150	67,464	33,426	34,038	3.04	
平成19年	22,416	67,710	33,548	34,162	3.02	
平成20年	22,761	67,889	33,632	34,257	2.98	
平成21年	23,008	67,951	33,636	34,315	2.95	
平成22年	23,325	68,033	33,697	34,336	2.92	
平成23年	23,544	67,888	33,618	34,270	2.88	
平成24年	24,532	68,787	33,882	34,905	2.80	
平成25年	24,865	68,622	33,826	34,796	2.76	
平成26年	25,111	68,616	33,815	34,801	2.73	
平成27年	25,434	68,555	33,768	34,787	2.70	
平成28年	25,799	68,434	33,732	34,702	2.65	
平成29年	26,037	68,279	33,709	34,570	2.62	

(注1) 住民基本台帳による

資料：市民課

(注2) 世帯数は、日本人と外国人の混合世帯も含む

(注3) 住民基本台帳法の改正（平成24年7月9日）以降は外国人を含む

## 2 人口

### 2 町別世帯数と人口

(各年10月1日現在) (単位：世帯・人)

区分	総数				足近町				小熊町			
	世帯数	人口	男	女	世帯数	人口	男	女	世帯数	人口	男	女
平成20年	22,761	67,889	33,632	34,257	1,644	5,113	2,527	2,586	1,915	5,921	2,911	3,010
平成21年	23,008	67,951	33,636	34,315	1,646	5,072	2,517	2,555	1,946	5,935	2,931	3,004
平成22年	23,325	68,033	33,697	34,336	1,663	5,079	2,518	2,561	1,976	5,982	2,954	3,028
平成23年	23,544	67,888	33,618	34,270	1,676	5,054	2,506	2,548	1,992	5,964	2,936	3,028
平成24年	24,532	68,787	33,882	34,905	1,723	5,097	2,533	2,564	2,071	6,019	2,935	3,084
平成25年	24,865	68,622	33,826	34,796	1,731	5,047	2,505	2,542	2,107	5,994	2,931	3,063
平成26年	25,111	68,616	33,815	34,801	1,770	5,020	2,511	2,509	2,125	5,977	2,931	3,046
平成27年	25,434	68,555	33,768	34,787	1,791	4,994	2,479	2,515	2,123	5,893	2,890	3,003
平成28年	25,799	68,434	33,732	34,702	1,812	4,974	2,444	2,530	2,147	5,848	2,872	2,976
平成29年	26,037	68,279	33,709	34,570	1,844	4,947	2,449	2,498	2,180	5,837	2,855	2,982

区分	正木町				竹鼻町				福寿町			
	世帯数	人口	男	女	世帯数	人口	男	女	世帯数	人口	男	女
平成20年	5,255	15,687	7,869	7,818	5,194	14,977	7,353	7,624	2,309	6,459	3,265	3,194
平成21年	5,323	15,706	7,853	7,853	5,243	15,026	7,356	7,670	2,309	6,465	3,270	3,195
平成22年	5,407	15,700	7,820	7,880	5,279	14,988	7,354	7,634	2,416	6,607	3,345	3,262
平成23年	5,419	15,561	7,746	7,815	5,371	15,060	7,390	7,670	2,458	6,665	3,374	3,291
平成24年	5,604	15,688	7,763	7,925	5,557	15,231	7,455	7,776	2,646	6,935	3,479	3,456
平成25年	5,618	15,621	7,724	7,897	5,581	15,139	7,403	7,736	2,733	7,061	3,566	3,495
平成26年	5,657	15,551	7,651	7,900	5,620	15,133	7,401	7,732	2,806	7,232	3,653	3,579
平成27年	5,678	15,457	7,598	7,859	5,678	15,136	7,398	7,738	2,934	7,446	3,754	3,692
平成28年	5,744	15,401	7,567	7,834	5,736	15,050	7,361	7,689	3,058	7,604	3,845	3,759
平成29年	5,773	15,340	7,574	7,766	5,775	14,973	7,307	7,666	3,101	7,696	3,889	3,807

区分	江吉良町				舟橋町				堀津町			
	世帯数	人口	男	女	世帯数	人口	男	女	世帯数	人口	男	女
平成20年	1,318	3,647	1,788	1,859	713	1,856	933	923	926	3,006	1,484	1,522
平成21年	1,377	3,713	1,827	1,886	728	1,879	948	931	945	3,051	1,506	1,545
平成22年	1,377	3,720	1,841	1,879	739	1,883	957	926	960	3,056	1,515	1,541
平成23年	1,401	3,748	1,850	1,898	750	1,878	960	918	974	3,064	1,520	1,544
平成24年	1,474	3,833	1,885	1,948	820	2,006	1,011	995	1,005	3,104	1,541	1,563
平成25年	1,511	3,879	1,906	1,973	874	2,092	1,053	1,039	1,005	3,055	1,524	1,531
平成26年	1,522	3,883	1,901	1,982	864	2,105	1,060	1,045	1,021	3,059	1,530	1,529
平成27年	1,557	3,924	1,929	1,995	865	2,089	1,056	1,033	1,036	3,052	1,531	1,521
平成28年	1,585	3,960	1,958	2,002	902	2,125	1,087	1,038	1,041	3,011	1,516	1,495
平成29年	1,613	3,996	1,973	2,023	932	2,185	1,107	1,078	1,064	3,003	1,514	1,489

区分	上中町				下中町				桑原町			
	世帯数	人口	男	女	世帯数	人口	男	女	世帯数	人口	男	女
平成20年	1,684	5,387	2,648	2,739	869	2,636	1,254	1,382	929	3,183	1,594	1,589
平成21年	1,718	5,381	2,642	2,739	848	2,583	1,222	1,361	924	3,139	1,564	1,575
平成22年	1,736	5,366	2,635	2,731	841	2,530	1,195	1,335	931	3,122	1,563	1,559
平成23年	1,750	5,395	2,633	2,762	811	2,450	1,166	1,284	942	3,049	1,537	1,512
平成24年	1,863	5,475	2,636	2,839	833	2,419	1,144	1,275	936	2,980	1,500	1,480
平成25年	1,870	5,402	2,617	2,785	902	2,430	1,149	1,281	933	2,902	1,448	1,454
平成26年	1,886	5,404	2,616	2,788	898	2,380	1,132	1,248	942	2,872	1,429	1,443
平成27年	1,911	5,402	2,626	2,776	909	2,349	1,115	1,234	952	2,813	1,392	1,421
平成28年	1,908	5,347	2,602	2,745	910	2,332	1,106	1,226	956	2,782	1,374	1,408
平成29年	1,905	5,284	2,589	2,695	898	2,285	1,089	1,196	952	2,733	1,363	1,370

(注) 住民基本台帳法の改正(平成24年7月9日)以降は外国人を含む

資料：市民課

## 2 人口

### 3 年齢別人口

(平成29年10月1日現在) (単位：人)

区分	総数	男	女	区分	総数	男	女	区分	総数	男	女
<b>総数</b>	<b>68,279</b>	<b>33,709</b>	<b>34,570</b>								
<b>0～4歳</b>	<b>2,680</b>	<b>1,353</b>	<b>1,327</b>	<b>40～44歳</b>	<b>5,464</b>	<b>2,793</b>	<b>2,671</b>	<b>80～84歳</b>	<b>2,483</b>	<b>1,088</b>	<b>1,395</b>
0	468	223	245	40	1,001	502	499	80	591	287	304
1	505	251	254	41	997	501	496	81	538	235	303
2	550	289	261	42	1,104	586	518	82	506	208	298
3	560	273	287	43	1,169	599	570	83	442	183	259
4	597	317	280	44	1,193	605	588	84	406	175	231
<b>5～9</b>	<b>3,115</b>	<b>1,636</b>	<b>1,479</b>	<b>45～49</b>	<b>5,220</b>	<b>2,659</b>	<b>2,561</b>	<b>85～89</b>	<b>1,367</b>	<b>450</b>	<b>917</b>
5	585	296	289	45	1,139	580	559	85	342	127	215
6	629	331	298	46	1,133	613	520	86	343	119	224
7	642	335	307	47	1,005	521	484	87	256	82	174
8	636	347	289	48	969	452	517	88	231	61	170
9	623	327	296	49	974	493	481	89	195	61	134
<b>10～14</b>	<b>3,377</b>	<b>1,736</b>	<b>1,641</b>	<b>50～54</b>	<b>4,482</b>	<b>2,270</b>	<b>2,212</b>	<b>90～94</b>	<b>605</b>	<b>179</b>	<b>426</b>
10	681	341	340	50	996	527	469	90	178	58	120
11	645	319	326	51	692	352	340	91	125	40	85
12	660	349	311	52	1,001	511	490	92	140	44	96
13	709	369	340	53	931	461	470	93	92	22	70
14	682	358	324	54	862	419	443	94	70	15	55
<b>15～19</b>	<b>3,763</b>	<b>1,926</b>	<b>1,837</b>	<b>55～59</b>	<b>3,907</b>	<b>1,973</b>	<b>1,934</b>	<b>95～99</b>	<b>158</b>	<b>29</b>	<b>129</b>
15	764	398	366	55	818	413	405	95	52	9	43
16	741	381	360	56	793	418	375	96	39	7	32
17	743	391	352	57	777	369	408	97	31	6	25
18	749	366	383	58	779	395	384	98	21	5	16
19	766	390	376	59	740	378	362	99	15	2	13
<b>20～24</b>	<b>3,451</b>	<b>1,749</b>	<b>1,702</b>	<b>60～64</b>	<b>4,064</b>	<b>1,968</b>	<b>2,096</b>	<b>100歳以上</b>	<b>21</b>	<b>3</b>	<b>18</b>
20	712	332	380	60	749	364	385	(再掲) 0～14歳 15～64歳 65歳以上	9,172	4,725	4,447
21	746	392	354	61	797	398	399				
22	695	332	363	62	781	380	401				
23	653	354	299	63	828	377	451				
24	645	339	306	64	909	449	460				
<b>25～29</b>	<b>3,131</b>	<b>1,584</b>	<b>1,547</b>	<b>65～69</b>	<b>5,376</b>	<b>2,635</b>	<b>2,741</b>				
25	641	327	314	65	956	462	494				
26	595	306	289	66	965	473	492				
27	583	299	284	67	1,090	539	551				
28	646	322	324	68	1,151	574	577				
29	666	330	336	69	1,214	587	627				
<b>30～34</b>	<b>3,654</b>	<b>1,859</b>	<b>1,795</b>	<b>70～74</b>	<b>4,270</b>	<b>2,105</b>	<b>2,165</b>				
30	694	361	333	70	1,088	558	530				
31	734	365	369	71	704	371	333				
32	731	374	357	72	746	342	404				
33	760	382	378	73	872	421	451				
34	735	377	358	74	860	413	447				
<b>35～39</b>	<b>4,060</b>	<b>2,057</b>	<b>2,003</b>	<b>75～79</b>	<b>3,631</b>	<b>1,657</b>	<b>1,974</b>				
35	786	401	385	75	832	406	426				
36	737	346	391	76	769	371	398				
37	771	390	381	77	777	345	432				
38	859	441	418	78	601	258	343				
39	907	479	428	79	652	277	375				

(注) 総人口 (外国人を含む)

資料：市民課

## 2 人口

### 4 国籍別外国人登録人口

(各年10月1日現在) (単位：人)

区分	総数	中国	韓国・朝鮮	ブラジル	ペルー	マレーシア	フィリピン	その他
平成25年	1,001	563	131	11	22	1	92	181
平成26年	935	487	130	15	23	1	92	187
平成27年	1,028	478	131	22	21	1	94	281
平成28年	1,079	445	122	24	21	2	115	350
平成29年	1,171	451	123	22	21	4	120	430

(注) 住民基本台帳法の改正(平成24年7月9日)に伴い、外国人登録制度は廃止

資料：市民課

### 5 自然動態・死産・婚姻・離婚数

(単位：人・件)

区分	出生			死亡			増減			死産	婚姻	離婚
	総数	男	女	総数	男	女	総数	男	女			
平成25年度	553	281	272	641	346	295	△88	△65	△23	11	327	128
平成26年度	504	256	248	596	318	278	△92	△62	△30	8	319	125
平成27年度	496	242	254	649	318	331	△153	△76	△77	15	312	107
平成28年度	473	234	239	640	346	294	△167	△112	△55	8	284	127
平成29年度	465	227	238	674	354	320	△209	△127	△82	9	273	95

(注) 住民基本台帳法の改正(平成24年7月9日)以降は外国人を含む

資料：市民課

### 6 社会動態

(単位：人)

区分	転入		転出		増減	
	総数	その他	総数	その他	総数	その他
平成25年度	3,471	56	3,209	194	262	△138
平成26年度	3,623	36	3,405	185	218	△149
平成27年度	3,763	55	3,691	169	72	△114
平成28年度	3,983	60	3,806	137	177	△77
平成29年度	3,995	19	4,050	154	△55	△135

(注1) 「その他」欄は、職権記載、回復、職権消除等

資料：市民課

(注2) 住民基本台帳法の改正(平成24年7月9日)以降は外国人を含む

### 7 人口動態率

(単位：%)

区分	自然動態		社会動態	
	出生率	死亡率	転入率	転出率
平成25年	7.7	9.3	49.4	47.2
平成26年	7.5	9.2	53.3	49.9
平成27年	7.4	9.0	54.7	52.4
平成28年	7.2	9.3	56.5	56.6
平成29年	6.8	9.6	61.6	60.2

(注) 住民基本台帳法の改正(平成24年7月9日)以降は外国人を含む

資料：市民課

## 2 人口

### 8 図表

(1) 自然動態・社会動態の推移

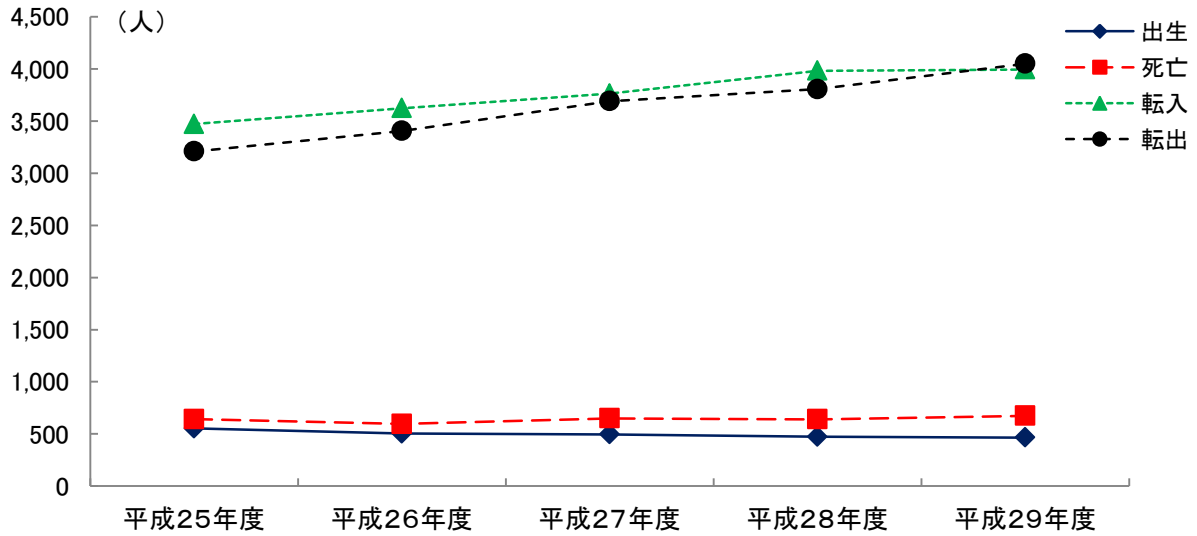

資料：市民課

(2) 年齢別人口(総人口)

平成29年10月1日現在

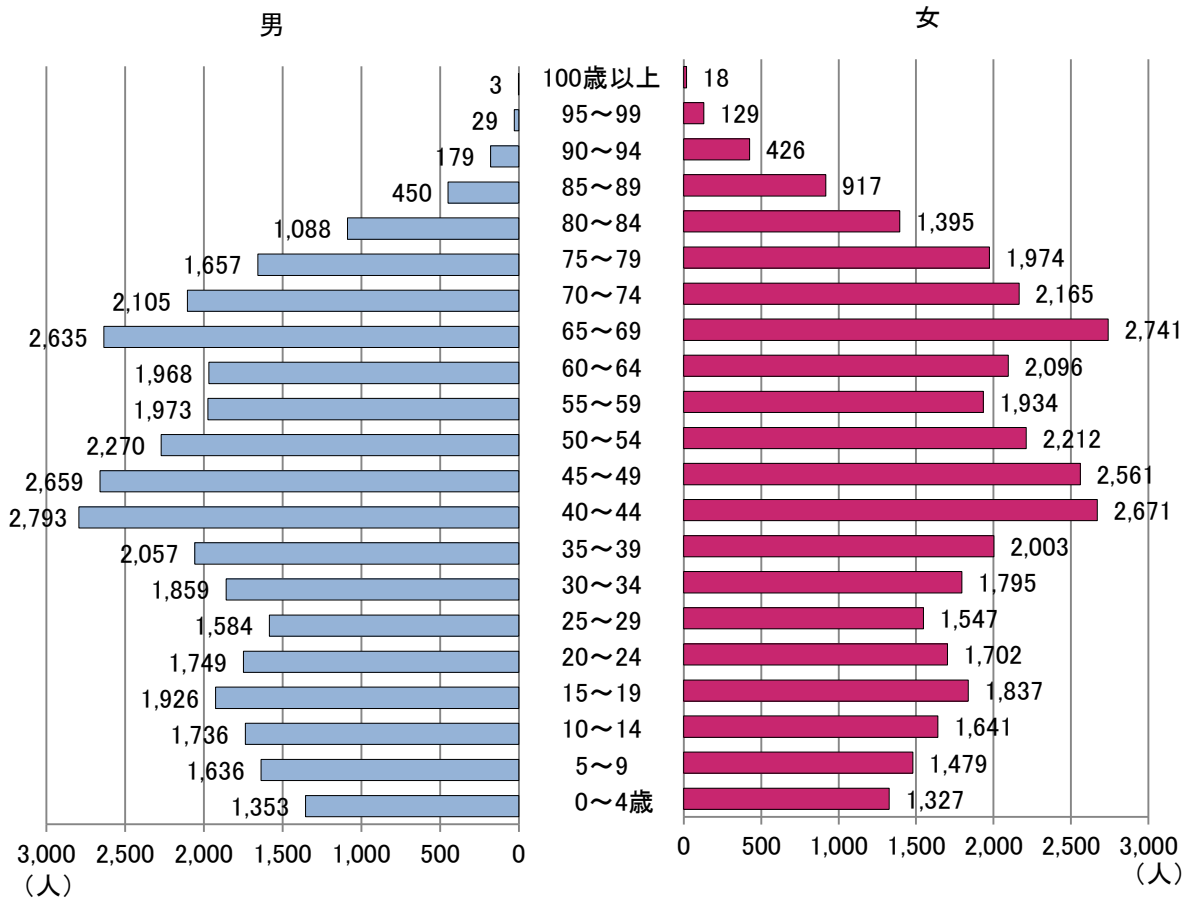

資料：市民課

### 3 国勢調査

1	世帯数、人口及び人口密度	10
2	町別人口と世帯数	10
3	夜間・昼間人口及び流出入人口	10
4	年齢（5歳階級）別人口	11
5	人口集中地区（D I D）人口	12
6	人口集中地区（D I D）図	12
7	産業大分類別就業者数	13
8	15歳以上就業者数（産業・年齢・男女別）	14~15
9	住宅の種類・住宅の所有の関係（6区分）別一般 世帯数、一般世帯人員、1世帯当たり人員	16
10	図表	17

### 3 国勢調査

#### 1 世帯数、人口及び人口密度

(単位：世帯・人)

区分	世帯数	人口			1世帯当たり	1km <sup>2</sup> 当たり
		総数	男	女	人口	人口
昭和35年	7,791	41,438	18,900	22,538	5.32	773
昭和40年	9,103	45,526	21,055	24,471	5.00	846
昭和45年	10,616	48,075	22,975	25,100	4.53	893
昭和50年	12,461	52,570	25,531	27,039	4.22	977
昭和55年	14,553	56,975	27,850	29,125	3.92	1,058
昭和60年	15,457	59,760	29,204	30,556	3.87	1,110
平成2年	16,469	61,460	29,997	31,463	3.73	1,146
平成7年	18,165	63,962	31,269	32,693	3.52	1,192
平成12年	19,338	64,713	31,700	33,013	3.35	1,206
平成17年	21,730	66,730	32,585	34,145	3.07	1,244
平成22年	22,707	67,197	32,777	34,420	2.96	1,253
平成27年	23,948	67,337	33,007	34,330	2.81	1,255

資料：国勢調査

#### 2 町別人口と世帯数

(単位：世帯・人)

区分	平成17年				平成22年				平成27年			
	世帯数	人口	男	女	世帯数	人口	男	女	世帯数	人口	男	女
総数	21,730	66,730	32,585	34,145	22,707	67,197	32,777	34,420	23,948	67,337	33,007	34,330
足近町	1,494	4,913	2,412	2,501	1,537	4,937	2,438	2,499	1,600	4,820	2,394	2,426
小熊町	1,816	5,788	2,813	2,975	1,952	5,950	2,902	3,048	1,855	5,335	2,600	2,735
正木町	4,938	15,118	7,472	7,646	5,175	15,411	7,576	7,835	5,433	15,508	7,603	7,905
竹鼻町	4,946	14,747	7,152	7,595	5,127	14,811	7,158	7,653	5,360	14,850	7,207	7,643
福寿町	2,432	6,567	3,274	3,293	2,558	6,687	3,333	3,354	2,880	7,386	3,727	3,659
江吉良町	2,134	5,576	2,681	2,895	2,211	5,595	2,706	2,889	2,526	6,048	2,979	3,069
堀津町	846	2,947	1,434	1,513	920	2,994	1,466	1,528	964	2,954	1,477	1,477
上中町	1,609	5,271	2,555	2,716	1,733	5,301	2,565	2,736	1,867	5,342	2,592	2,750
下中町	692	2,655	1,230	1,425	669	2,468	1,138	1,330	656	2,327	1,084	1,243
桑原町	823	3,148	1,562	1,586	825	3,043	1,495	1,548	807	2,767	1,344	1,423

資料：国勢調査

#### 3 夜間・昼間人口及び流出入人口

(単位：人)

区分	夜間人口 (常住地人口)	昼間人口	流入人口			流出人口			昼間人口比 (%)
			総数	通勤	通学	総数	通勤	通学	
平成7年	63,962	55,519	9,246	8,334	912	17,689	14,255	3,434	86.8
平成12年	64,713	56,144	9,935	9,209	726	18,504	15,650	2,854	86.8
平成17年	66,730	58,145	10,777	10,033	744	19,302	16,629	2,675	87.2
平成22年	67,197	57,208	9,485	8,984	501	19,474	16,941	2,533	85.1
平成27年	67,337	57,693	10,103	9,487	616	19,747	17,020	2,727	85.7

(注1) 昼間人口＝夜間人口(常住地人口)＋流入人口－流出人口

資料：国勢調査

(注2) 平成17年数値は年齢不詳(60人)を除く。

### 3 国勢調査

#### 4 年齢（5歳階級）別人口

(単位：人)

区分	平成17年			平成22年			平成27年		
	総数	男	女	総数	男	女	総数	男	女
総数	66,730	32,585	34,145	67,197	32,777	34,420	67,337	33,007	34,330
0～4歳	3,298	1,701	1,597	2,963	1,539	1,424	2,754	1,406	1,348
5～9	3,663	1,918	1,745	3,433	1,775	1,658	3,163	1,639	1,524
10～14	3,340	1,733	1,607	3,691	1,910	1,781	3,526	1,839	1,687
15～19	3,633	1,817	1,816	3,280	1,638	1,642	3,630	1,828	1,802
20～24	3,789	1,737	2,052	3,327	1,555	1,772	3,073	1,479	1,594
25～29	4,345	2,092	2,253	3,533	1,695	1,838	3,166	1,550	1,616
30～34	5,231	2,616	2,615	4,270	2,100	2,170	3,527	1,735	1,792
35～39	4,554	2,278	2,276	5,462	2,775	2,687	4,435	2,246	2,189
40～44	4,375	2,184	2,191	4,624	2,311	2,313	5,610	2,857	2,753
45～49	3,840	1,892	1,948	4,366	2,162	2,204	4,618	2,325	2,293
50～54	4,546	2,218	2,328	3,807	1,882	1,925	4,335	2,162	2,173
55～59	5,504	2,802	2,702	4,482	2,162	2,320	3,799	1,884	1,915
60～64	4,643	2,335	2,308	5,449	2,758	2,691	4,409	2,125	2,284
65～69	3,944	1,914	2,030	4,427	2,199	2,228	5,279	2,646	2,633
70～74	3,113	1,488	1,625	3,632	1,723	1,909	4,142	2,012	2,130
75～79	2,213	980	1,233	2,733	1,243	1,490	3,318	1,514	1,804
80～84	1,499	513	986	1,769	698	1,071	2,267	956	1,311
85～89	760	234	526	1,050	316	734	1,237	428	809
90～94	305	79	226	382	100	282	543	135	408
95～99	69	16	53	98	23	75	133	27	106
100歳以上	6	2	4	10	-	10	20	4	16
不詳	60	36	24	409	213	196	353	210	143
平均年齢	41.8	40.8	42.7	43.6	42.6	44.5	45.2	44.1	46.2
年齢中位数	41.5	40.8	42.3	43.5	42.6	44.5	45.6	44.7	46.6
(再掲)									
15歳未満	10,301	5,352	4,949	10,087	5,224	4,863	9,443	4,884	4,559
15～64歳	44,460	21,971	22,489	42,600	21,038	21,562	40,602	20,191	20,411
65歳以上	11,909	5,226	6,683	14,101	6,302	7,799	16,939	7,722	9,217
年齢別割合(%)									
15歳未満	15.4	16.4	14.5	15.1	16.0	14.2	14.1	14.9	13.3
15～64歳	66.6	67.4	65.9	63.8	64.6	63.0	60.6	61.6	59.7
65歳以上	17.8	16.0	19.6	21.1	19.4	22.8	25.3	23.5	27.0

(注) (再掲)、年齢別割合は、年齢「不詳」を除いて算出

資料：国勢調査

### 3 国勢調査

#### 5 人口集中地区（D I D）人口

(単位：人・km<sup>2</sup>・%)

区分	人口		面積		人口密度		全市域に占める人口集中地区の割合	
	集中地区	市全域	集中地区	市全域	集中地区	市全域	人口	面積
平成2年	17,208	61,460	3.8	53.64	4,528	1,146	28.0	7.1
平成7年	18,956	63,962	4.1	53.64	4,590	1,192	29.6	7.6
平成12年	18,982	64,713	4.3	53.64	4,445	1,206	29.3	8.0
平成17年	20,526	66,730	4.7	53.64	4,405	1,244	30.8	8.7
平成22年	22,757	67,197	5.2	53.64	4,360	1,253	33.9	9.7
平成27年	23,571	67,337	5.4	53.66	4,365	1,255	35.0	10.1

資料：国勢調査

#### 6 人口集中地区（D I D）図

##### 209 羽島市 Hashima-shi

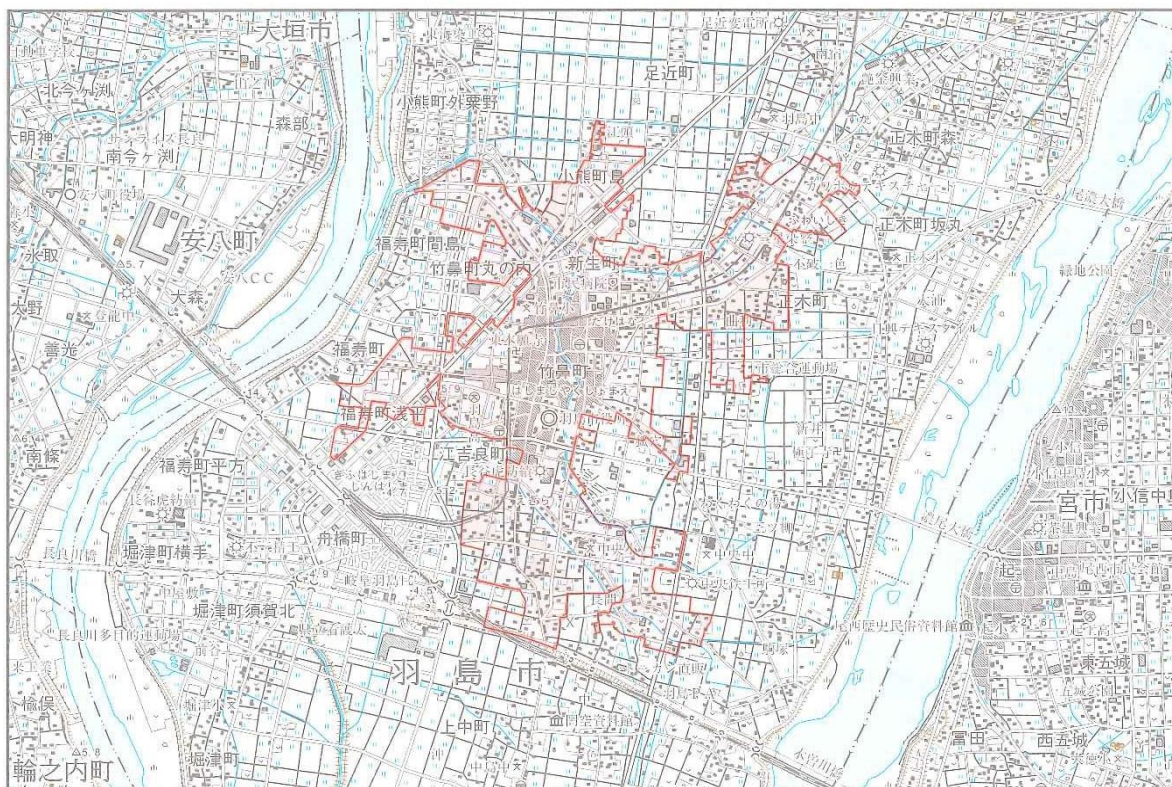

資料：平成27年国勢調査報告 第2巻人工島基本集計結果 その2都道府県・市区町村編  
この地図の作成に当たっては、国土地理院長の承認を得て、同院発行の2万5千分の1地形図を使用した。（承認番号 平27情使、第49-GISMAP36191号）

### 3 国勢調査

#### 7 産業大分類別就業者数

(単位：人)

区分	平成17年			平成22年			平成27年		
	総数	男	女	総数	男	女	総数	男	女
総数	34,255	19,708	14,547	32,943	18,740	14,203	33,504	18,736	14,768
第1次産業	990	588	402	671	426	245	734	459	275
農業	978	578	400	659	417	242	729	455	274
林業	4	3	1	4	3	1	3	2	1
漁業	8	7	1	8	6	2	2	2	-
第2次産業	12,699	8,907	3,792	10,792	7,830	2,962	10,399	7,549	2,850
鉱業・採石業 採掘	4	4	-	10	8	2	3	3	-
建設業	3,387	2,851	536	2,899	2,457	442	2,890	2,413	477
製造業	9,308	6,052	3,256	7,883	5,365	2,518	7,506	5,133	2,373
第3次産業	19,935	9,848	10,087	19,824	9,500	10,324	20,320	9,553	10,767
電気・ガス 熱供給・水道業	123	101	22	102	81	21	100	83	17
情報通信業	460	318	142	483	345	138	518	366	152
運輸業・郵便業	1,821	1,354	467	1,929	1,396	533	1,918	1,400	518
卸売業・小売業	6,089	3,066	3,023	5,580	2,739	2,841	5,449	2,645	2,804
金融業・保険業	664	284	380	705	293	412	653	271	382
不動産業・物品賃貸業	231	148	83	408	256	152	407	253	154
学術研究 専門・技術サービス業	-	-	-	793	543	250	796	524	272
宿泊業・飲食サービス業	1,622	558	1,064	1,691	577	1,114	1,643	523	1,120
生活関連サービス業 娯楽業	-	-	-	1,211	477	734	1,199	449	750
教育・学習支援業	1,091	414	677	1,158	433	725	1,165	485	680
医療・福祉	2,573	528	2,045	3,151	663	2,488	3,671	759	2,912
複合サービス事業	261	161	100	137	77	60	173	106	67
サービス業 (他に分類されないもの)	4,199	2,341	1,858	1,699	1,093	606	1,817	1,152	665
公務 (他に分類されるものを除く)	801	575	226	777	527	250	811	537	274
分類不能の産業	631	365	266	1,656	984	672	2,051	1,175	876

(注) 平成19年11月に日本標準産業分類が大幅に改訂されたため、平成17年調査の数値は接続しない。

資料：国勢調査

### 3 国勢調査

8 15歳以上就業者数（産業・年齢・男女別）（平成27年）

男女 年齢 (5歳階級)	総数	農業・ 林業	漁業	鉱業・ 採石業・ 砂利 採取業	建設業	製造業	電気・ ガス・ 熱供給・ 水道業	情報 通信業	運輸業・ 郵便業	卸売業・ 小売業
<b>総数</b>	<b>33,504</b>	<b>732</b>	<b>2</b>	<b>3</b>	<b>2,890</b>	<b>7,506</b>	<b>100</b>	<b>518</b>	<b>1,918</b>	<b>5,449</b>
15～19歳	485	1	-	-	33	113	1	1	18	102
20～24	1,917	9	-	1	111	402	2	35	47	297
25～29	2,423	10	-	-	151	572	4	57	98	351
30～34	2,707	10	1	-	225	596	5	54	147	441
35～39	3,542	16	-	-	345	792	11	70	205	546
40～44	4,587	24	-	-	454	1,027	17	92	311	790
45～49	3,785	38	-	-	356	834	16	72	282	643
50～54	3,542	35	-	1	281	823	10	68	271	607
55～59	3,042	43	1	1	268	676	19	36	216	470
60～64	2,939	114	-	-	285	651	9	21	144	475
65～69	2,534	147	-	-	227	583	1	9	124	394
70～74	1,199	102	-	-	94	278	3	3	47	207
75～79	532	96	-	-	45	118	2	-	8	82
80～84	205	64	-	-	13	34	-	-	-	32
85歳以上 (再掲)	65	23	-	-	2	7	-	-	-	12
15～64歳	28,969	300	2	3	2,509	6,486	94	506	1,739	4,722
65歳以上	4,535	432	-	-	381	1,020	6	12	179	727
<b>男</b>	<b>18,736</b>	<b>457</b>	<b>2</b>	<b>3</b>	<b>2,413</b>	<b>5,133</b>	<b>83</b>	<b>366</b>	<b>1,400</b>	<b>2,645</b>
15～19歳	267	1	-	-	32	76	1	1	15	49
20～24	911	6	-	1	92	260	2	20	33	122
25～29	1,282	6	-	-	131	388	2	30	66	161
30～34	1,545	6	1	-	194	425	3	40	119	221
35～39	2,013	14	-	-	294	568	8	45	152	272
40～44	2,555	11	-	-	374	705	14	63	213	389
45～49	2,063	21	-	-	290	587	12	51	206	282
50～54	1,928	18	-	1	234	558	9	60	193	267
55～59	1,678	21	1	1	211	458	18	29	155	227
60～64	1,676	70	-	-	248	424	8	18	99	227
65～69	1,570	99	-	-	188	385	1	7	100	223
70～74	744	65	-	-	80	194	3	2	44	128
75～79	335	63	-	-	34	76	2	-	5	52
80～84	130	42	-	-	9	24	-	-	-	20
85歳以上 (再掲)	39	14	-	-	2	5	-	-	-	5
15～64歳	18,736	457	2	3	2,413	5,133	83	366	1,400	2,645
65歳以上	2,818	283	-	-	313	684	6	9	149	428
<b>女</b>	<b>14,768</b>	<b>275</b>	<b>-</b>	<b>-</b>	<b>477</b>	<b>2,373</b>	<b>17</b>	<b>152</b>	<b>518</b>	<b>2,804</b>
15～19歳	218	-	-	-	1	37	-	-	3	53
20～24	1,006	3	-	-	19	142	-	15	14	175
25～29	1,141	4	-	-	20	184	2	27	32	190
30～34	1,162	4	-	-	31	171	2	14	28	220
35～39	1,529	2	-	-	51	224	3	25	53	274
40～44	2,032	13	-	-	80	322	3	29	98	401
45～49	1,722	17	-	-	66	247	4	21	76	361
50～54	1,614	17	-	-	47	265	1	8	78	340
55～59	1,364	22	-	-	57	218	1	7	61	243
60～64	1,263	44	-	-	37	227	1	3	45	248
65～69	964	48	-	-	39	198	-	2	24	171
70～74	455	37	-	-	14	84	-	1	3	79
75～79	197	33	-	-	11	42	-	-	3	30
80～84	75	22	-	-	4	10	-	-	-	12
85歳以上 (再掲)	26	9	-	-	-	2	-	-	-	7
15～64歳	14,768	266	-	-	477	2,373	17	152	518	2,804
65歳以上	1,717	149	-	-	68	336	0	3	30	299

### 3 国勢調査

(単位：人)

金融業・ 保険業	不動産業・ 物品 賃貸業	学術研究・ 専門・技術 サービス業	宿泊業・ 飲食 サービス業	生活関連 サービス 業・娯楽業	教育・ 学習 支援業	医療・ 福祉	複合サー ビス事業	サービス業 (他に分類 されないも の)	公務 (他に分類 されるもの を除く)	分類不能 の産業
653	407	796	1,643	1,199	1,165	3,671	173	1,817	811	2,051
-	4	3	108	22	13	18	2	15	4	27
36	21	36	181	117	92	253	9	74	41	153
64	27	66	89	126	123	350	7	77	88	163
67	34	73	90	103	86	352	18	118	72	215
67	41	93	150	147	110	420	20	171	93	245
97	50	107	219	117	143	479	24	220	135	281
110	36	87	149	87	128	423	11	177	108	228
66	35	88	123	103	164	395	34	189	95	154
66	35	81	105	101	147	351	33	164	91	138
51	34	76	177	97	96	281	13	210	64	141
20	47	59	159	109	41	230	2	224	15	143
7	22	17	70	50	17	80	-	117	3	82
1	11	7	16	19	3	25	-	41	2	56
1	5	3	5	1	1	10	-	14	-	22
-	5	-	2	-	1	4	-	6	-	3
624	317	710	1,391	1,020	1,102	3,322	171	1,415	791	1,745
29	90	86	252	179	63	349	2	402	20	306
271	253	524	523	449	485	759	106	1,152	537	1,175
-	2	1	39	9	6	2	-	12	3	18
15	10	16	62	41	27	44	2	48	30	80
27	17	36	42	47	53	70	5	46	66	89
23	16	33	34	44	36	92	11	68	51	128
20	26	55	44	60	42	98	15	110	54	136
38	29	66	68	41	53	86	15	147	80	163
48	28	62	41	31	41	64	6	92	71	130
31	17	65	30	33	69	51	22	114	64	92
32	21	62	27	31	71	57	19	97	60	80
26	22	62	48	38	52	62	10	136	39	87
8	36	46	55	44	26	85	1	165	14	87
2	14	12	25	17	9	31	-	75	3	40
1	8	5	5	12	-	11	-	29	2	30
-	3	3	1	1	-	5	-	9	-	13
-	4	-	2	-	-	1	-	4	-	2
271	253	524	523	449	485	759	106	1,152	537	1,175
11	65	66	88	74	35	133	1	282	19	172
382	154	272	1,120	750	680	2,912	67	665	274	876
-	2	2	69	13	7	16	2	3	1	9
21	11	20	119	76	65	209	7	26	11	73
37	10	30	47	79	70	280	2	31	22	74
44	18	40	56	59	50	260	7	50	21	87
47	15	38	106	87	68	322	5	61	39	109
59	21	41	151	76	90	393	9	73	55	118
62	8	25	108	56	87	359	5	85	37	98
35	18	23	93	70	95	344	12	75	31	62
34	14	19	78	70	76	294	14	67	31	58
25	12	14	129	59	44	219	3	74	25	54
12	11	13	104	65	15	145	1	59	1	56
5	8	5	45	33	8	49	-	42	-	42
-	3	2	11	7	3	14	-	12	-	26
1	2	-	4	-	1	5	-	5	-	9
-	1	-	-	-	1	3	-	2	-	1
381	154	272	1,120	750	680	2,912	67	665	274	876
18	25	20	164	105	28	216	1	120	1	134

資料：国勢調査

### 3 国勢調査

#### 9 住宅の種類・住宅の所有の関係(7区分)別一般世帯数、一般世帯人員、1世帯当たり人員(平成27年)

(単位：世帯・人)

住宅の所有の関係	世帯数	世帯人員	1世帯当たり 人員
一般世帯	23,872	66,434	2.78
住宅に住む一般世帯	23,591	66,018	2.80
主世帯	23,447	65,713	2.80
持ち家	17,826	55,123	3.09
公営の借家	11	16	1.45
都市再生機構・公社の借家	46	85	1.85
民営借家	5,305	10,036	1.89
給与住宅	259	453	1.75
間借り	144	305	2.12
住宅以外に住む一般世帯	281	416	1.48

資料：国勢調査

10 図表

(1) 世帯数及び人口の推移

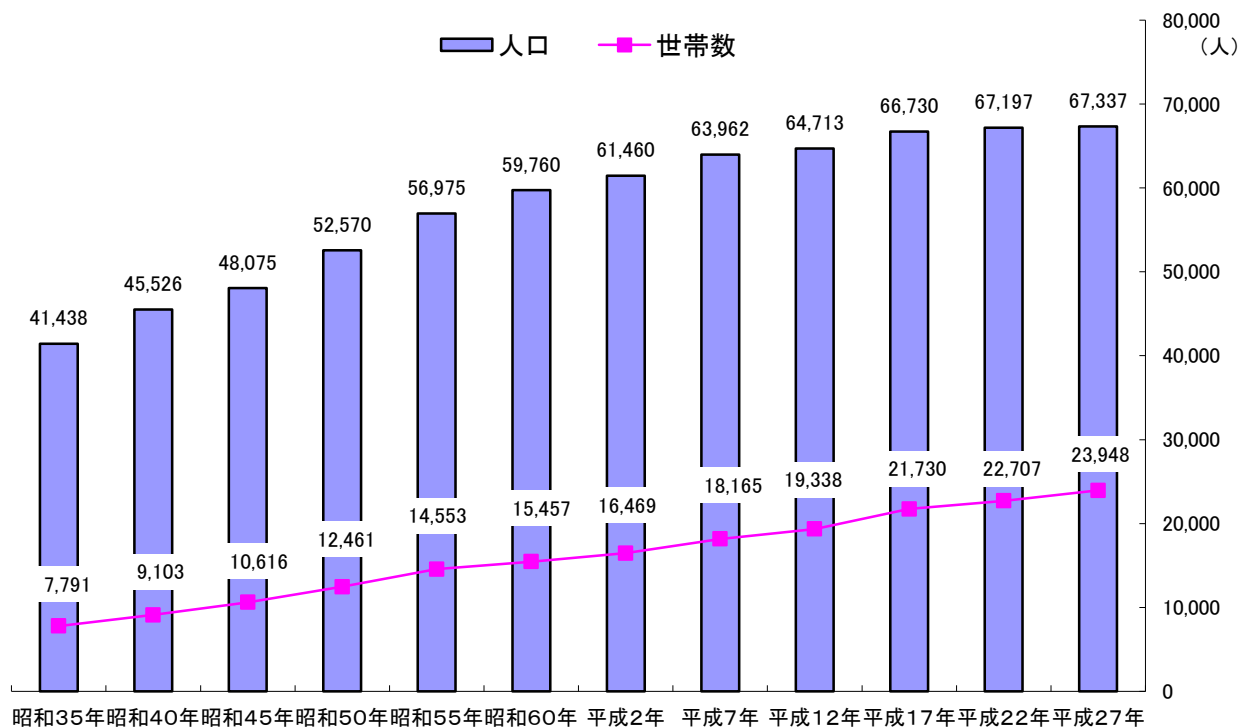

(2) 人口ピラミッド (平成27年国勢調査)

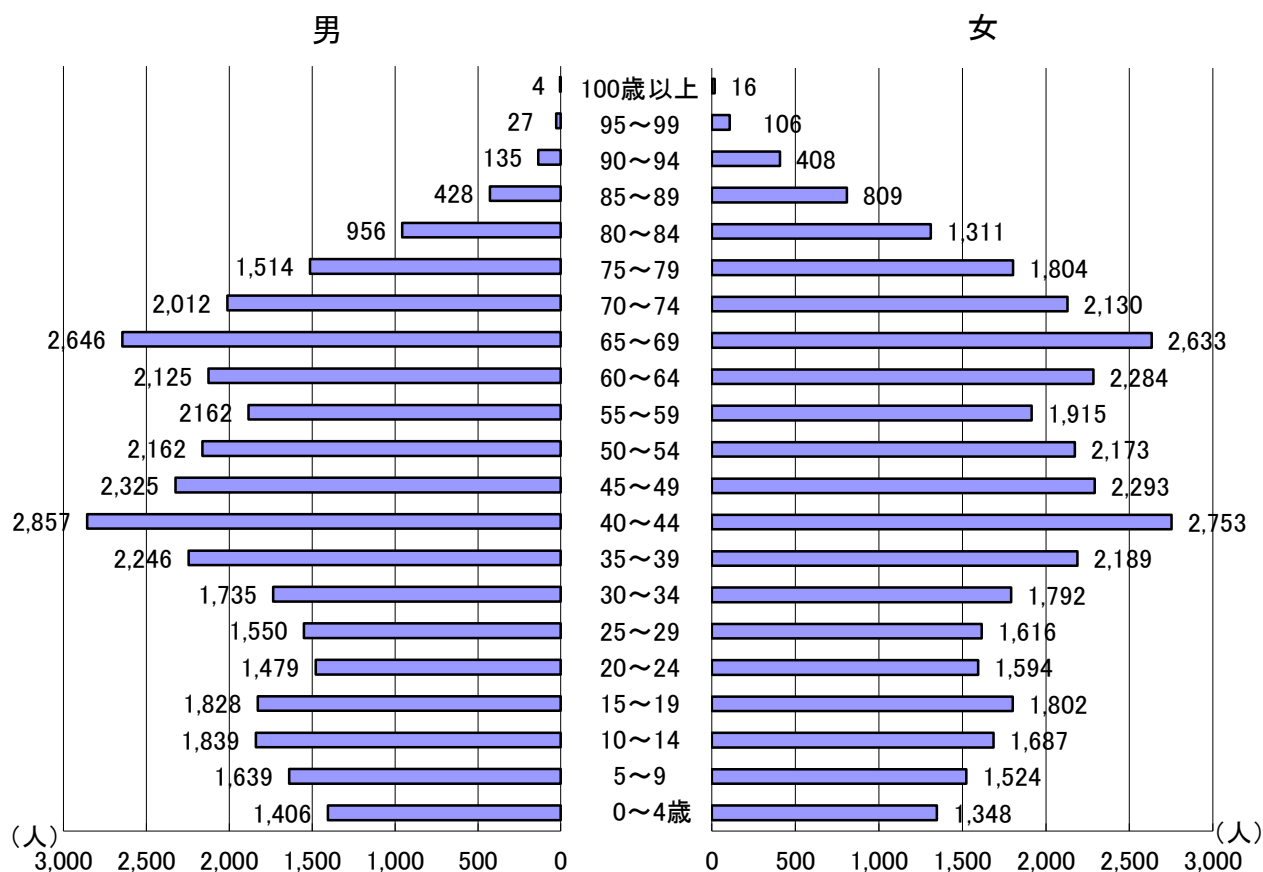



## 4 事業所

1	従業者規模別事業所数及び従業者数	18~19
2	産業大分類別民営事業所数及び従業者数	18~19
3	図表	20

## 4 事業所

### 1 従業者規模別事業所数及び従業者数

区分	民営事業所（従業者規模別）							
	総数		1～4人		5～9人		10～19人	
	事業所数	従業者数	事業所数	従業者数	事業所数	従業者数	事業所数	従業者数
平成18年	3,140	23,727	2,069	4,517	538	3,534	295	3,915
平成21年	3,166	24,139	2,028	4,439	566	3,752	311	4,183
平成24年	2,959	23,036	1,831	3,994	558	3,673	309	4,111
平成26年	2,922	22,953	1,805	3,831	537	3,520	322	4,322
平成28年	2,906	24,284	1,751	3,685	567	3,748	316	4,292

(注) 「公務」を除く。

### 2 産業大分類別民営事業所数及び従業者数

区分	事業所数		従業者数					
			計		男		女	
	平成26年	平成28年	平成26年	平成28年	平成26年	平成28年	平成26年	平成28年
総数	2,922	2,906	22,953	24,284	12,369	12,761	10,584	11,465
農林漁業	4	6	12	22	8	6	4	6
鉱業	-	-	-	-	-	-	-	-
建設業	303	307	2,010	2,054	1,610	1,620	400	434
製造業	618	587	5,143	4,883	3,230	3,152	1,913	1,731
電気・ガス 熱供給・水道業	-	-	-	-	-	-	-	-
情報通信業	11	14	381	385	243	246	138	139
運輸業	52	53	1,166	1,472	990	1,224	176	248
卸売・小売業	663	644	4,743	5,091	2,433	2,427	2,310	2,644
金融・保険業	33	35	336	354	122	121	214	233
不動産業	96	100	625	899	392	499	233	388
学術研究, 専門・技術 サービス業	93	91	523	494	338	310	185	183
宿泊業・飲食 サービス業	315	305	2,334	2,393	774	785	1,560	1,608
生活関連サービス業・ 娯楽業	227	225	1,279	1,226	510	454	769	769
教育・学習支援業	86	93	503	672	197	285	306	387
医療・福祉	186	209	2,248	2,679	460	578	1,788	2,089
複合サービス業	14	13	295	295	189	189	106	106
サービス業(他に分類 されないもの)	221	224	1,355	1,365	873	865	482	500

## 4 事業所

(単位：件・人)

					国・地方公共団体等		備考 (調査日)
20～29人		30人以上		派遣・下請従業者のみ	事業所数	従業者数	
事業所数	従業者数	事業所数	従業者数	事業所数			
107	2,516	130	9,245	1	76	1,647	10月1日
105	2,482	151	9,283	5	-	-	7月1日
105	2,454	146	8,804	10	-	-	2月1日
94	2,267	154	9,013	10	31	1,170	7月1日
106	2,506	156	10,053	10	-	-	6月1日

資料：事業所・企業統計調査、経済センサス-基礎調査・活動調査

(単位：件・人)

1 事業所あたり従業者数					
計		男		女	
平成26年	平成28年	平成26年	平成28年	平成26年	平成28年
7.9	8.4	4.2	4.3	3.6	3.9
3.0	3.7	2.0	1.0	1.0	1.0
-	-	-	-	-	-
6.6	6.7	5.3	5.3	1.3	1.4
8.3	8.3	5.2	5.4	3.1	2.9
-	-	-	-	-	-
34.6	27.5	22.1	17.6	11.7	9.9
22.4	27.8	19.0	23.1	3.4	4.7
7.2	7.9	3.7	3.8	3.5	4.1
10.2	10.1	3.7	3.5	6.5	6.7
6.5	9.0	4.1	5.0	2.4	3.9
5.6	5.4	3.6	3.4	2.0	2.0
7.4	7.8	2.5	2.6	5.0	4.9
5.6	5.4	2.2	2.0	3.4	3.4
5.8	7.2	2.3	3.1	3.6	4.2
12.1	12.8	2.5	2.8	9.6	10.0
21.1	22.7	13.5	14.5	7.6	8.2
6.1	6.1	4.0	3.9	2.1	2.2

資料：経済センサス-基礎調査・活動調査

## 4 事業所

### 3 図表

規模別事業所数・従業者数の推移

①事業所数

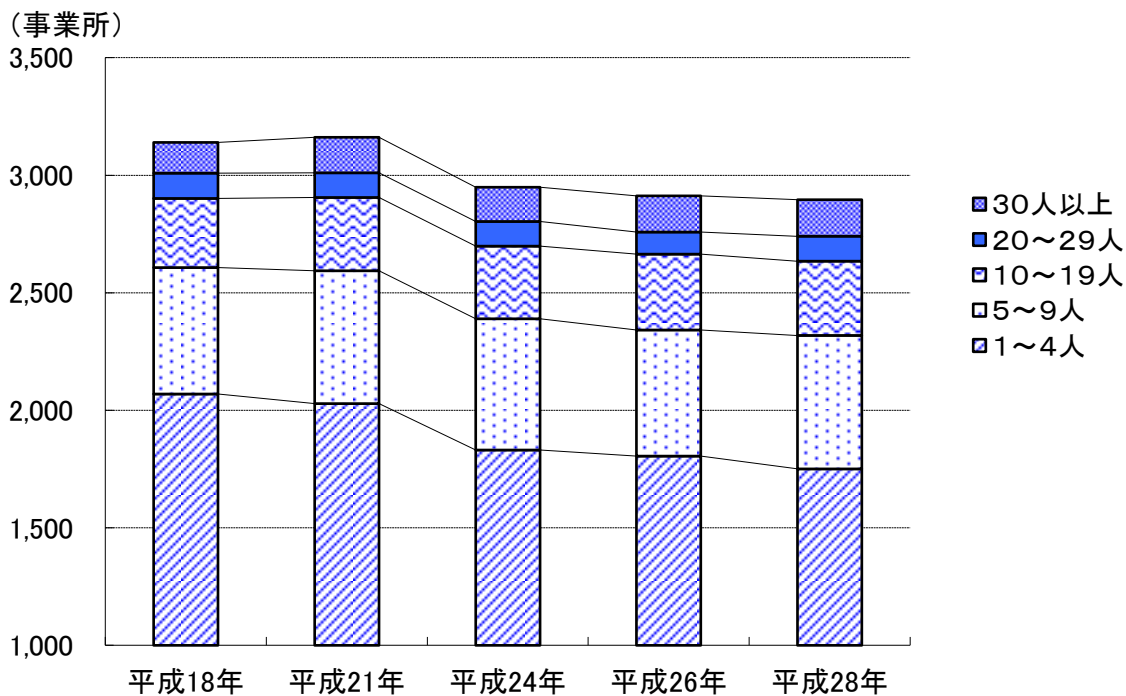

②従業者数

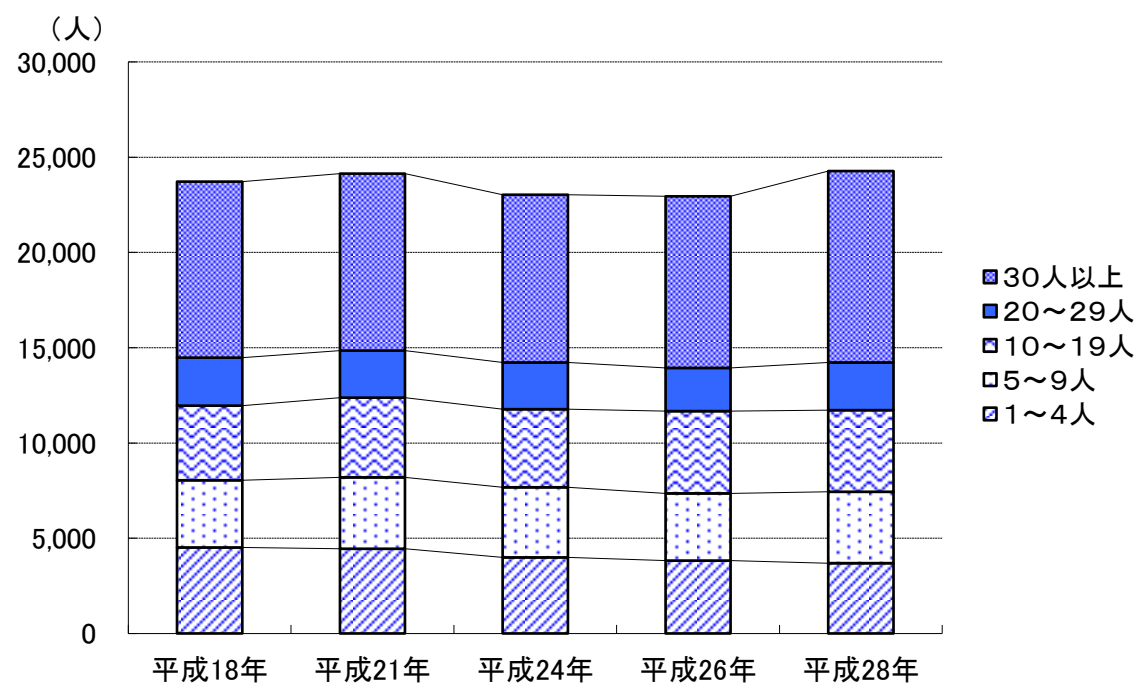

(注) 民営事業所のみ

資料: 事業所・企業統計調査/経済センサス基礎調査・活動調査

## 5 農 業

1	専業・兼業別農家数	21
2	町別農家数	21
3	経営耕地面積規模別農家数	22
4	町別経営耕地面積	22
5	販売農家町別就業状態別世帯員数	23
6	水田転作状況	23
7	家畜飼養頭羽数	23
8	主要農産物の状況	24
9	農地転用状況（町別）	24
10	農地転用状況（目的別）	25
11	図表	26

## 5 農業

### 1 専業・兼業別農家数

(単位：戸)

区分	総数	専業農家	兼業農家	第一種	第二種	自給的農家
				(農業が主)	(兼業が主)	
平成17年	2,933	180	1,745	73	1,672	1,008
平成22年	2,582	158	1,196	35	1,161	1,228
平成27年	2,037	166	781	44	737	1,090

(注) ( ) 内の数字は、自給的農家を含む。

資料：農林業センサス

### 2 町別農家数

(単位：戸)

区分	平成17年					平成22年					平成27年				
	総数	専業	兼業		自給的農家	総数	専業	兼業		自給的農家	総数	専業	兼業		自給的農家
			第一種	第二種				第一種	第二種				第一種	第二種	
総数	2,933	180	73	1,672	1,008	2,582	158	35	1,161	1,228	2,037	166	44	737	1,090
足近町	292	13	7	143	129	266	14	2	105	145	175	9	4	55	107
小熊町	301	16	2	166	117	256	15	1	118	122	185	13	3	79	90
正木町	447	24	13	218	192	405	24	6	177	198	320	36	2	109	173
竹鼻町	253	18	2	151	82	227	14	1	113	99	214	18	3	91	102
福寿町	235	20	4	92	119	226	16	2	69	139	186	15	3	41	127
江吉良町	139	12	-	67	60	137	13	1	50	73	115	9	-	32	74
堀津町	215	11	6	144	54	200	15	1	109	75	135	8	4	70	53
上中町	347	17	3	213	114	293	9	-	145	139	237	16	1	78	142
下中町	279	19	12	174	74	260	19	5	116	120	214	21	9	74	110
桑原町	425	30	24	304	67	312	19	16	159	118	256	21	15	108	112

資料：農林業センサス

## 3 経営耕地面積規模別農家数

(単位：ha・戸)

区分	総数	自給的農家		販売農家							
		例外規定	0.1 ～ 0.3	例外規定		0.3 ～ 0.5	0.5 ～ 1.0	1.0 ～ 1.5	1.5 ～ 2.0	2.0 ～ 3.0	3.0 以上
			0.1 未満	0.1～ 0.3	0.5	1.0	1.5	2.0	3.0		
平成17年	2,933	-	1,008	3	-	545	995	296	64	13	9
平成22年	2,582	-	1,228	1	2	358	718	213	37	13	12
平成27年	2,034	-	1,087	-	6	303	441	143	29	8	17

(注) 例外規定とは、経営耕地面積が0.3ha未満で、調査日前1年間の農産物販売金額が50万円以上あった農家

資料：農林業センサス

## 4 町別経営耕地面積

(単位：ha)

区分	平成17年				平成22年				平成27年			
	総数	田	畑	樹園地	総数	田	畑	樹園地	総数	田	畑	樹園地
総数	1,448	1,187	233	28	1,262	1,035	198	29	989	838	133	19
足近町	107	89	17	1	93	76	16	1	61	52	7	1
小熊町	134	118	15	1	114	99	14	1	115	104	10	1
正木町	161	115	28	18	142	101	26	15	103	75	17	11
竹鼻町	108	87	17	4	80	63	14	3	74	60	13	1
福寿町	65	49	15	1	52	38	12	2	26	22	5	-
江吉良町	55	47	8	0	38	31	6	1	42	31	9	2
堀津町	129	107	22	0	109	90	19	0	80	67	12	0
上中町	169	144	24	1	145	120	22	3	67	56	10	1
下中町	171	130	39	2	155	121	32	2	141	113	26	1
桑原町	349	301	48	0	334	296	37	1	281	258	22	0

(注1) 平成17年の樹園地面積の江吉良町、堀津町、桑原町は0.5ha未満

資料：農林業センサス

(注2) 平成22年の樹園地面積の堀津町は0.5ha未満

(注3) 平成27年の樹園地面積の堀津町、桑原町は0.5ha未満

## 5 農業

### 5 販売農家町別就業状態別世帯員数（平成27年）

（単位：人）

区分	15歳以上の世帯員数			主に仕事								家事・育児、 学生、その他	
				小計		自営農業 が主		勤務が主		農業以外の 自営業が主			
	総数	男	女	男	女	男	女	男	女	男	女	男	女
総数	3,475	1,726	1,749	1,514	990	545	377	828	541	141	72	212	759
足近町	240	128	112	113	67	40	27	61	35	12	5	15	45
小熊町	333	162	171	145	99	45	39	83	46	17	14	17	72
正木町	535	263	272	232	150	99	61	118	85	15	4	31	122
竹鼻町	398	204	194	183	102	66	40	99	54	18	8	21	92
福寿町	143	70	73	57	34	20	10	33	22	4	2	13	39
江吉良町	221	108	113	93	61	41	32	42	24	10	5	15	52
堀津町	316	157	159	137	97	40	38	83	49	14	10	20	62
上中町	368	174	194	145	102	40	26	89	68	16	8	29	92
下中町	385	189	196	168	118	68	47	88	66	12	5	21	78
桑原町	536	271	265	241	160	86	57	132	92	23	11	30	105

資料：農林業センサス

### 6 水田転作状況

（単位：ha・%・戸）

区分	転作 等 面積	転作率	実施戸数	区分別面積			
				転作面積	保全管理面積	多用途 利用米面積	その他
平成25年度	540	36	3,215	381	149	-	10
平成26年度	529	36	3,097	465	61	-	3
平成27年度	576	38	3,044	447	118	-	11
平成28年度	569	39	2,972	462	100	-	7
平成29年度	549	38	2,895	445	97	-	7

資料：農政課

### 7 家畜飼養頭羽数

（各年2月1日現在）（単位：頭・羽）

区分	乳用牛	肉用牛	豚	採卵鶏
平成25年度	476	209	-	57,800
平成26年度	423	262	-	41,160
平成27年度	381	342	-	41,670
平成28年度	368	329	-	43,000
平成29年度	327	356	-	41,507

資料：農政課

## 8 主要農産物の状況

(単位：ha・t)

区分	米		小麦	
	作付面積	収穫量	作付面積	収穫量
平成25年度	1,030	4,830	63	196
平成26年度	1,030	4,730	61	189
平成27年度	986	4,570	62	125
平成28年度	1,010	4,720	63	124
平成29年度	1,010	4,730	62	175

資料：農政課(岐阜県農林水産統計年報)

## 9 農地転用状況(町別)

(単位：件・m<sup>2</sup>)

区分	総数		足近町		小熊町		正木町	
	件数	面積	件数	面積	件数	面積	件数	面積
平成25年	177	108,379	4	2,124	12	4,230	34	31,063
平成26年	219	179,485	12	7,894	9	3,999	48	39,149
平成27年	234	144,336	5	1,614	12	3,938	45	23,113
平成28年	218	113,419	6	3,361	13	8,901	35	14,137
平成29年	208	118,270	20	7,962	10	2,901	40	27,063

区分	竹鼻町		福寿町		江吉良町		堀津町	
	件数	面積	件数	面積	件数	面積	件数	面積
平成25年	39	20,310	42	25,236	23	9,903	3	669
平成26年	41	22,385	39	25,411	30	15,372	12	5,666
平成27年	35	17,551	65	41,820	46	26,602	6	3,741
平成28年	50	26,023	48	27,127	30	18,252	11	5,426
平成29年	28	18,067	56	24,142	23	16,644	5	2,176

区分	上中町		下中町		桑原町	
	件数	面積	件数	面積	件数	面積
平成25年	12	6,207	6	2,380	2	6,257
平成26年	21	56,999	4	1,834	3	776
平成27年	13	24,564	4	775	3	619
平成28年	16	7,791	3	859	6	1,542
平成29年	20	15,369	3	1,827	3	2,120

資料：農業委員会

## 5 農業

### 10 農地転用状況（目的別）

（単位：件・㎡）

区 分	総数		住宅用地		公的施設 用地		工・鉱業 (工場) 用地		商業サービス 用地		その他の業務 用地	
	件数	面積	件数	面積	件数	面積	件数	面積	件数	面積	件数	面積
平成25年	177	108,379	112	51,229	4	3,323	7	5,216	16	14,819	38	33,792
平成26年	219	179,485	123	57,415	1	36	16	50,792	15	21,984	64	49,258
平成27年	234	144,336	134	57,820	5	810	16	32,032	20	13,255	59	40,419
平成28年	218	113,419	123	52,669	3	143	16	10,589	18	16,927	58	33,091
平成29年	208	118,270	131	51,676	4	1,690	9	9,872	23	25,461	41	29,572

資料：農業委員会

1 1 図表

(1) 農家数（専業・兼業別）の推移

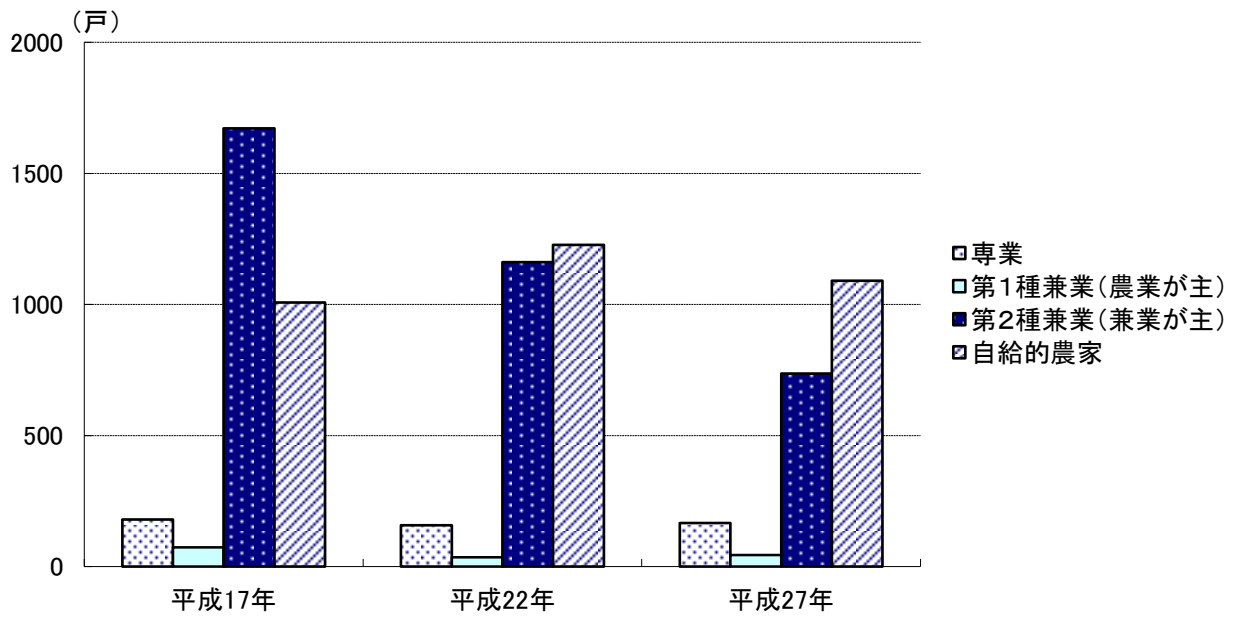

資料:農林業センサス

(2) 農地転用状況（平成29年）

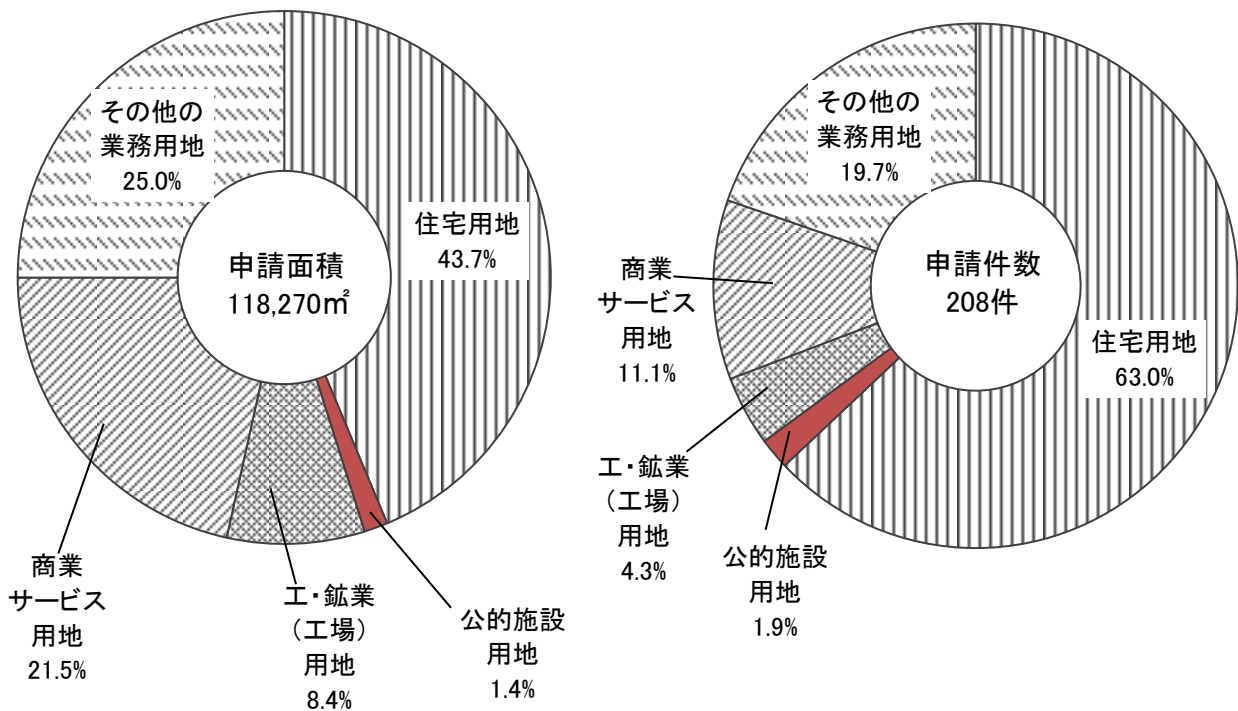

資料:農業委員会



## 6 商業・金融

1	商店数・従業者数・年間商品販売額……………	27
2	経営組織別・業態別商店数及び従業者数……………	27
3	産業分類別商店数・従業者数・年間商品販売額 ・売場面積……………	28
4	市小口融資状況……………	29
5	図表……………	30~31

## 6 商業・金融

### 1 商店数・従業者数・年間商品販売額

(単位：店・人・万円)

区分	商店数	従業者数	年間商品販売額	調査期日
平成11年	860	4,622	15,365,145	7月1日
平成14年	772	4,506	11,038,327	6月1日
平成16年	713	4,590	13,281,687	6月1日
平成19年	659	4,292	12,038,557	6月1日
平成26年	491	3,396	11,155,145	7月1日

(注1) 飲食店を除く。

資料：商業統計調査

(注2) 平成26年調査は、日本標準産業分類の改定及び

調査設計の大幅変更により、平成19年調査以前の数値とは接続しない。

### 2 経営組織別・業態別商店数及び従業者数（平成26年）

(単位：店・人)

区分	商店数	従業者数		
		構成比	構成比	
合計	491	100.0%	3396	100.0%
法人	269	82.5%	2690	79.2%
個人	222	51.3%	706	20.8%
卸売業	138	100.0%	1062	100.0%
法人	110	79.7%	985	92.7%
個人	28	20.3%	77	7.3%
小売業	353	100.0%	2234	100.0%
法人	159	45.0%	1705	76.3%
個人	194	55.0%	629	28.2%

(注) 経済産業省及び岐阜県が公表する数値と相違があり得る。

資料：商業統計調査

## 3 産業分類別商店数・従業者数・年間商品販売額・売場面積（平成26年）

（単位：店・人・万円・㎡）

区 分	商店数	従業者数	年間商品販売額	売場面積
総 数	491	3,396	11,155,145	69,299
卸 売 業 計	138	1,062	6,027,983	-
各 種 商 品	-	-	-	-
織 維 ・ 衣 服 等	32	226	951,449	-
飲 食 料 品	28	308	2,569,533	-
建築材料、鉱物・金属材料等	28	273	1,336,298	-
機 械 器 具	30	145	818,146	-
そ の 他	20	110	352,557	-
小 売 業 計	353	2,334	5,127,162	69,299
各 種 商 品	-	-	-	-
織物・衣服・身の回り品	43	196	244,365	11,754
飲 食 料 品	92	835	2,177,717	17,195
機 械 器 具	82	372	718,932	9,036
そ の 他	124	890	1,950,904	31,314
無 店 舗	12	41	35,244	-

（注）経済産業省及び岐阜県が公表する数値と相違があり得る。

資料：商業統計調査

## 6 商業・金融

### 4 市小口融資状況

(単位：千円)

区分		融 資	償 還	融資現在高
平成20年度	件数	4	-	52
	金額	14,390	47,130	103,900
平成21年度	件数	4	-	42
	金額	13,000	46,626	70,274
平成22年度	件数	2	-	32
	金額	2,290	28,543	44,021
平成23年度	件数	5	-	20
	金額	10,650	26,385	28,286
平成24年度	件数	6	-	20
	金額	14,400	15,033	27,653
平成25年度	件数	7	-	23
	金額	23,200	12,493	38,361
平成26年度	件数	4	-	23
	金額	10,800	11,930	37,230
平成27年度	件数	3	-	22
	金額	11,500	13,049	35,682
平成28年度	件数	5	-	22
	金額	15,580	12,523	38,739
平成29年度	件数	4	-	21
	金額	13,200	13,525	38,414

資料：岐阜県信用保証協会、商工観光課

## 5 図表

(1) 一般商店数及び従業者数の推移

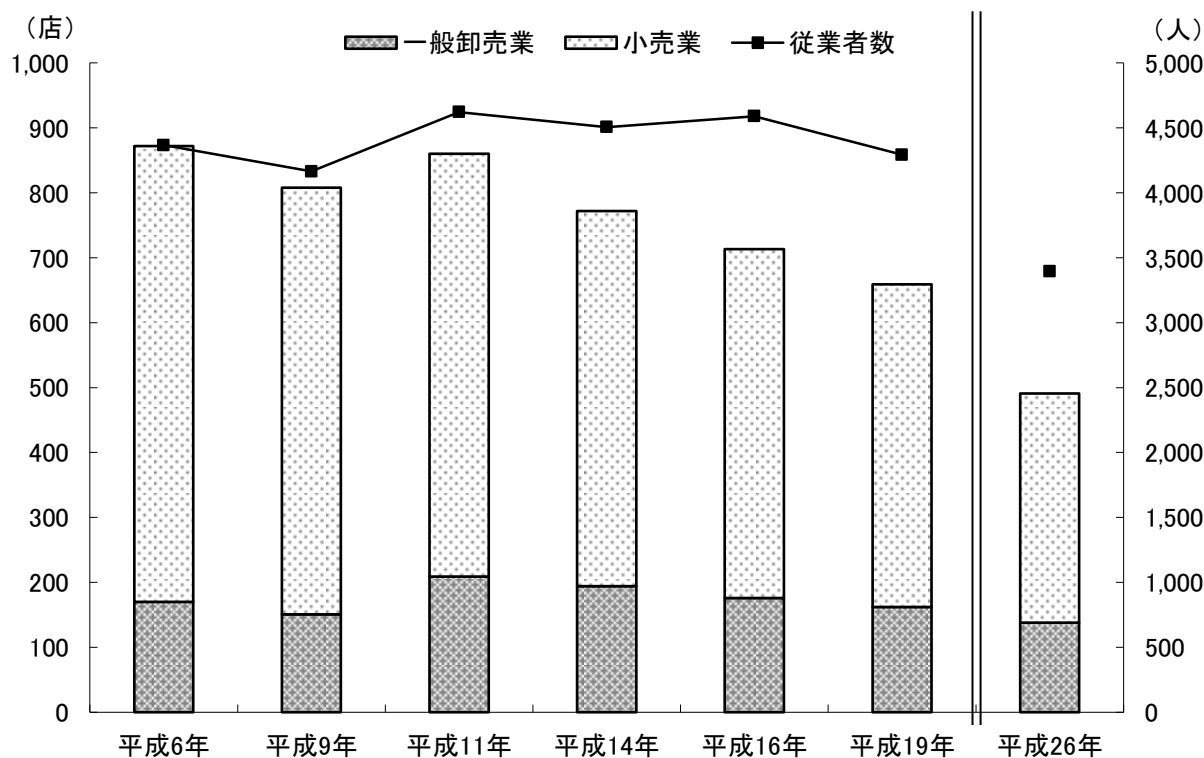

(注) 平成26年調査は、日本標準産業分類の改定及び調査設計の大幅変更により、平成19年調査以前の数値とは接続しない。

資料：商業統計調査

(2) 年間商品販売額及び従業員1人あたりの販売額

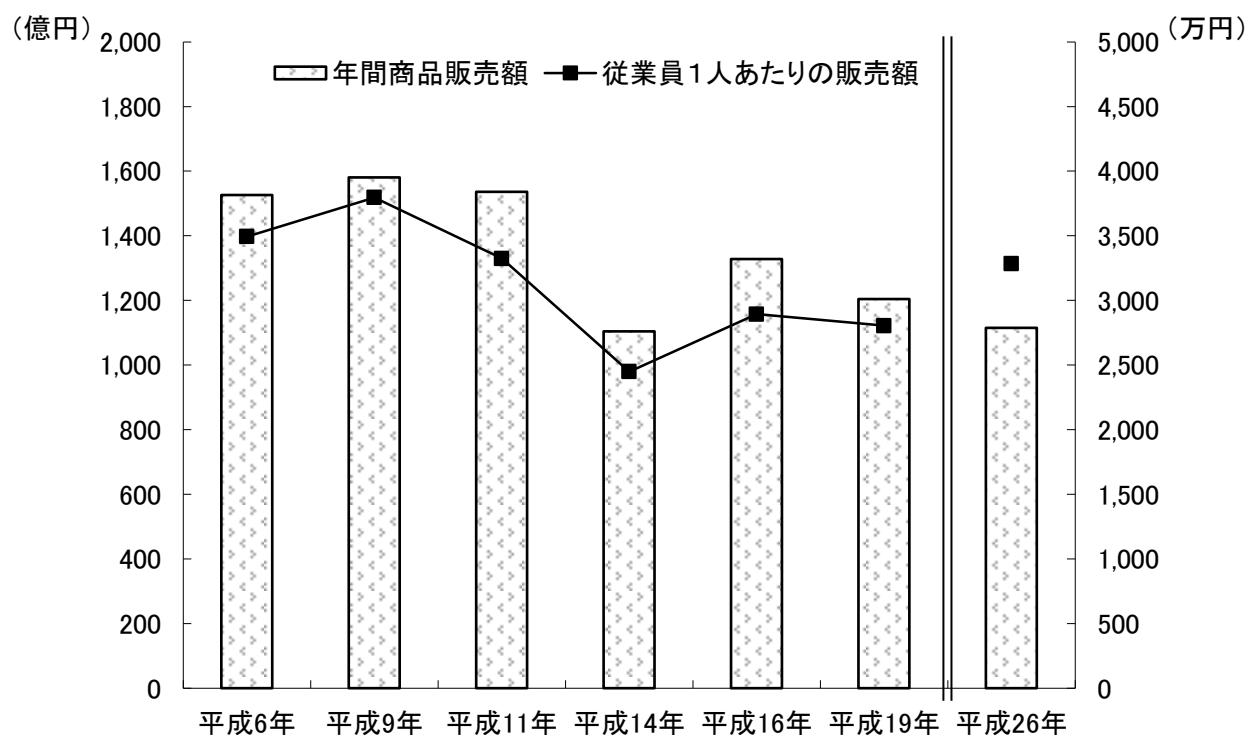

(注) 平成26年調査は、日本標準産業分類の改定及び調査設計の大幅変更により、平成19年調査以前の数値とは接続しない。

資料：商業統計調査

## 6 商業・金融

### (3) 市小口融資の状況

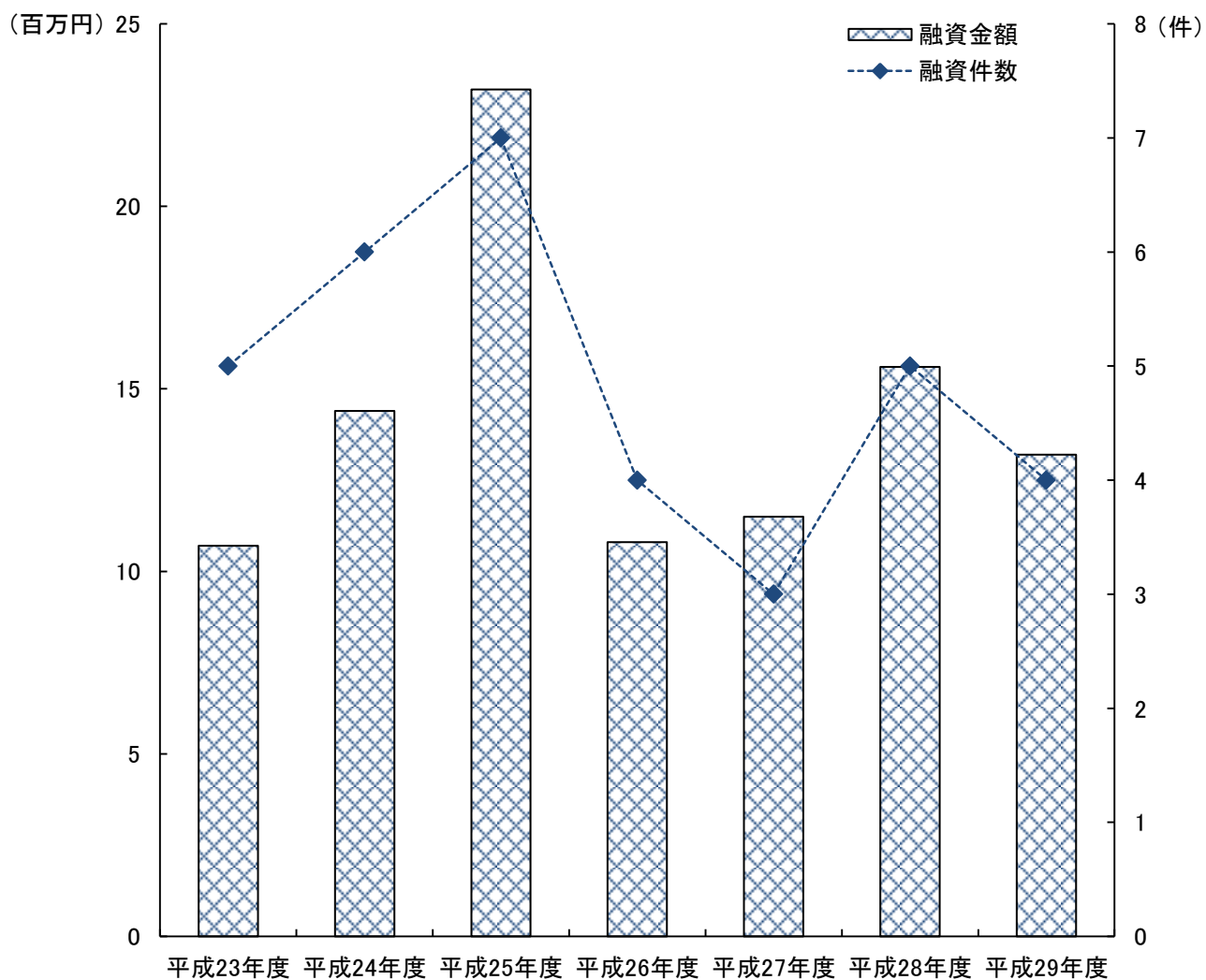

資料：商工観光課

# 7 製 造 業

1	年次別産業中分類別事業所数・従業者数	
		・製造品出荷額等……32~33
2	従業者規模別事業所数・従業者数・製造品出荷額等……	34~35
3	図表……	36

## 7 製造業

### 1 年次別産業中分類別事業所数・従業者数・製造品出荷額等

区	分	事業所数		従業者数	
		平成26年	平成29年	平成26年	平成29年
総	数	166	156	3,670	3,582
09	食料品製造業	11	12	172	184
10	飲料・飼料・たばこ製造業	1	-	22	-
11	繊維工業	45	37	881	795
12	木材・木製品製造業（家具除く）	1	1	11	10
13	家具・装備品製造業	3	3	64	64
14	パルプ・紙・紙加工品製造業	3	2	43	19
15	印刷・同関連産業	5	5	52	56
16	化学工業	4	4	123	134
17	石油製品・石炭製品製造業	-	-	-	-
18	プラスチック製品製造業	15	17	297	648
19	ゴム製品製造業	2	2	35	32
20	なめし革・同製品・毛皮製造業	3	3	20	20
21	窯業・土石製品製造業	2	2	75	77
22	鉄鋼業	3	4	69	63
23	非鉄金属製造業	1	1	17	16
24	金属製品製造業	19	13	560	212
25	はん用機械器具製造業	7	9	129	195
26	生産用機械器具製造業	21	22	415	431
27	業務用機械器具製造業	2	3	9	13
28	電子部品・デバイス製造業	1	-	21	-
29	電気機械器具製造業	3	5	58	101
30	情報通信機械器具製造業	-	-	-	-
31	輸送用機械器具製造業	12	9	583	498
32	その他の製造業	2	2	14	14

(注1) 従業者4人以上の事業所

## 7 製造業

(単位：件・人・万円)

現金給与総額		原材料使用総額		製造品出荷額等		付加価値額	
平成26年	平成29年	平成26年	平成29年	平成26年	平成29年	平成26年	平成29年
1,374,072	1,345,194	3,439,453	3,405,080	6,224,803	6,339,232	2,383,251	2,551,220
49,253	51,427	87,381	91,035	221,625	240,434	124,066	138,778
X	-	X	-	X	-	X	-
305,323	277,118	1,060,044	910,343	1,621,112	1,397,024	460,555	413,268
X	X	X	X	X	X	X	X
17,343	20,049	29,081	25,890	66,331	94,648	34,704	63,040
X	X	X	X	X	X	X	X
16,877	16,492	12,305	14,659	43,815	47,189	29,393	30,120
57,832	60,660	260,915	295,201	378,709	434,654	86,304	115,771
-	-	-	-	-	-	-	-
108,090	232,617	315,962	572,483	527,519	1,033,361	175,456	387,480
X	X	X	X	X	X	X	X
X	3,133	X	10,157	X	15,153	X	4,626
X	X	X	X	X	X	X	X
42,316	26,267	27,012	15,146	47,448	94,915	14,114	78,751
X	X	X	X	X	X	X	X
214,896	74,885	390,310	139,388	811,298	325,364	373,412	171,455
55,173	85,390	141,212	191,592	298,919	410,544	145,289	192,968
176,464	184,057	321,764	332,091	691,767	759,934	328,115	367,330
X	3,494	X	5,213	X	12,177	X	6,448
X	-	X	-	X	-	X	-
21,401	39,451	20,551	54,751	56,682	123,176	33,704	63,357
-	-	-	-	-	-	-	-
232,564	217,907	578,445	583,322	1,098,053	1,050,843	428,430	392,904
X	X	X	X	X	X	X	X

資料：工業統計調査

## 7 製造業

### 2 従業者規模別事業所数・従業者数・製造品出荷額等

区分	総数							4～9人	
	事業所数	従業者数	現金給与 総額	原材料 使用額等	製造品 出荷額等	付加 価値額	事業所数	従業者数	
平成25年	178	3,835	1,396,764	3,575,410	6,310,745	2,403,827	83	504	
平成26年	166	3,670	1,374,072	3,439,453	6,224,803	2,383,251	69	407	
平成29年	156	3,582	1,345,194	3,405,080	6,339,232	2,551,220	63	386	

区分	20～29人							30～49人	
	事業所数	従業者数	現金給与 総額	原材料 使用額等	製造品 出荷額等	付加 価値額	事業所数	従業者数	
平成25年	19	444	142,837	324,329	664,796	317,900	18	722	
平成26年	21	505	164,951	390,529	825,679	399,546	16	646	
平成29年	19	465	164,345	324,414	743,420	392,858	14	569	

区分	100～299人							300人以上	
	事業所数	従業者数	現金給与 総額	原材料 使用額等	製造品 出荷額等	付加 価値額	事業所数	従業者数	
平成25年	3	552	X	X	X	X	1	425	
平成26年	2	422	X	X	X	X	1	427	
平成29年	3	350	X	X	X	X	2	696	

(注) 従業者4人以上の事業所

## 7 製造業

(単位：件・人・万円)

				10～19人					
現金給与 総額	原材料 使用額等	製造品 出荷額等	付加 価値額	事業所数	従業者数	現金給与 総額	原材料 使用額等	製造品 出荷額等	付加 価値額
132,459	283,711	538,551	242,769	46	618	186,570	454,120	812,235	341,062
107,969	145,623	362,890	202,677	48	627	191,034	406,312	773,102	342,248
<b>113,763</b>	<b>155,301</b>	<b>389,337</b>	<b>216,701</b>	<b>47</b>	<b>616</b>	<b>189,921</b>	<b>377,713</b>	<b>776,241</b>	<b>369,008</b>

				50～99人					
現金給与 総額	原材料 使用額等	製造品 出荷額等	付加 価値額	事業所数	従業者数	現金給与 総額	原材料 使用額等	製造品 出荷額等	付加 価値額
270,691	710,525	1,194,117	445,162	8	570	281,596	892,206	1,406,532	412,148
257,727	612,950	1,045,050	364,676	9	636	290,568	937,093	1,503,047	438,841
<b>216,823</b>	<b>569,793</b>	<b>1,058,491</b>	<b>407,276</b>	<b>8</b>	<b>500</b>	<b>216,668</b>	<b>568,255</b>	<b>1,058,487</b>	<b>402,823</b>

現金給与 総額	原材料 使用額等	製造品 出荷額等	付加 価値額
X	X	X	X
X	X	X	X
<b>X</b>	<b>X</b>	<b>X</b>	<b>X</b>

資料：工業統計調査

# 7 製造業

## 3 図表

(1) 産業中分類別事業所数

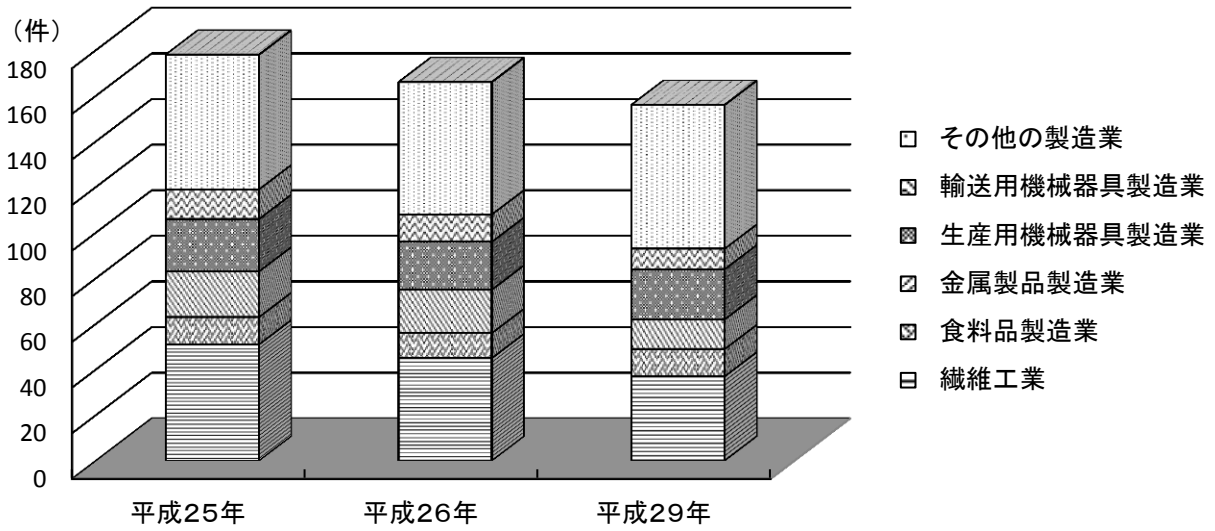

(注) 従業員4人以上の事業所

資料：工業統計調査

(2) 従業者数の推移

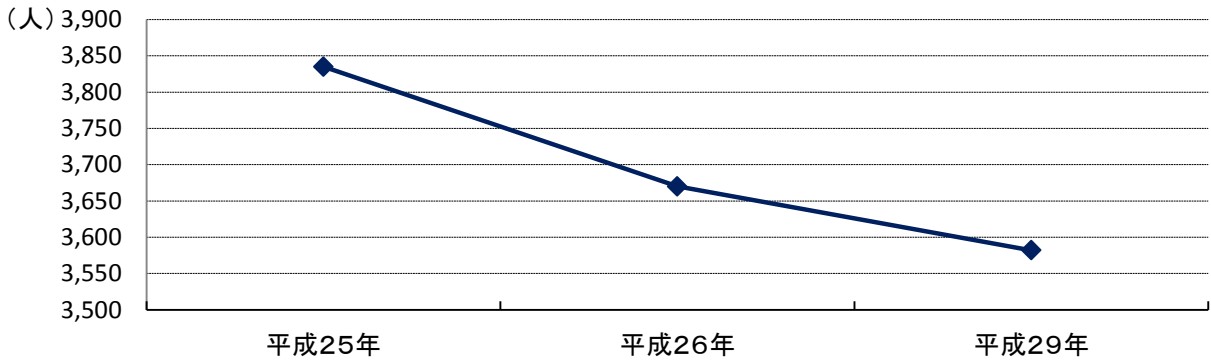

(注) 従業員4人以上の事業所

資料：工業統計調査

(3) 現金給与総額・原材料使用額等・製造品出荷額等の推移

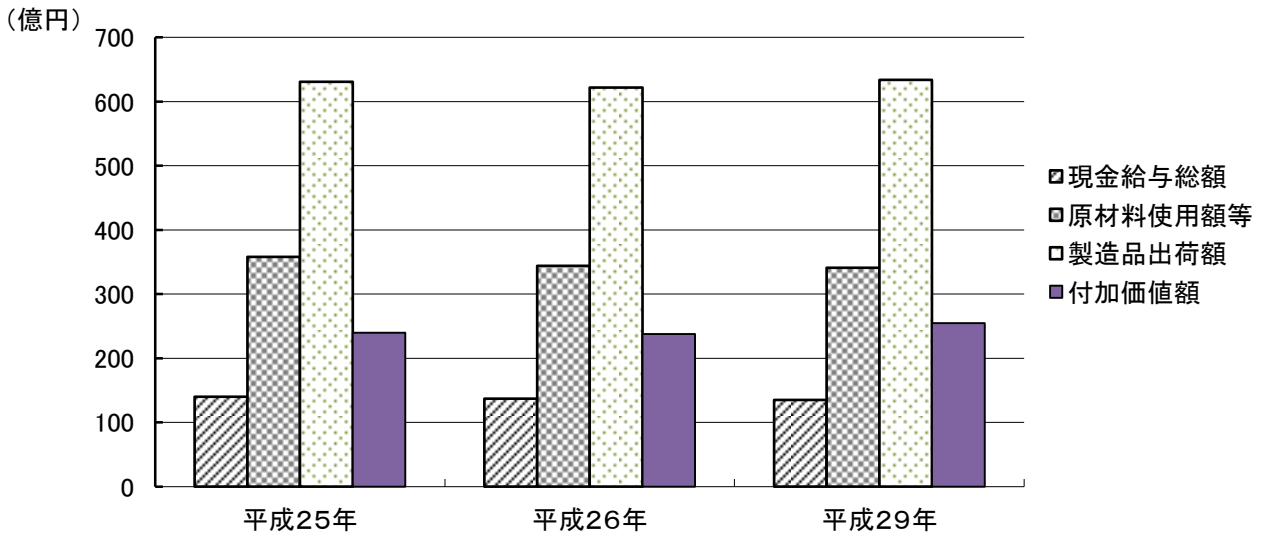

(注) 従業員4人以上の事業所

資料：工業統計調査

# 8 水 道

1 簡易水道の給水状況	37
2 上水道の状況	37
3 上水道用途別給水状況	37
4 下水道の状況	
(1) 普及率	38
(2) 公共下水道事業	38
(3) 特定環境保全公共下水道事業	38
5 図表	39

## 8 水道

### 1 簡易水道の給水状況

(単位：世帯・人)

区分	総数	
	世帯	人口
平成25年度	80	239
平成26年度	79	233
平成27年度	79	233
平成28年度	78	231
平成29年度	78	231

資料：水道課

### 2 上水道の状況

(単位：人・％・世帯・個・立方メートル)

区分	給水区域内人口 A	給水人口 B	普及率 B / A	給水世帯数	給水装置数	総配水量
平成25年度	68,611	61,066	89.0	22,287	22,287	8,810,944
平成26年度	68,588	61,124	89.1	22,555	22,555	9,129,465
平成27年度	68,160	61,244	89.9	22,938	22,938	9,274,032
平成28年度	68,097	61,048	89.6	23,203	23,203	8,849,101
平成29年度	67,929	61,259	90.2	23,471	23,471	8,846,990

(注) 給水区域内人口は、平成30年3月31日現在。

資料：水道課

### 3 上水道用途別給水状況

(単位：戸・立方メートル)

区分	平成25年度		平成26年度		平成27年度		平成28年度		平成29年度	
	戸数	給水量	戸数	給水量	戸数	給水量	戸数	給水量	戸数	給水量
家庭用	21,195	6,899,642	21,421	6,162,332	21,885	6,334,545	22,115	6,162,018	22,467	6,316,898
官公署用	223	72,552	215	195,069	216	193,862	217	189,023	216	140,633
学校用	22	7,255	33	165,066	30	122,828	31	120,597	31	102,938
病院用	44	14,510	42	78,241	34	66,594	35	60,767	31	65,242
工場用	66	21,765	52	37,858	64	38,476	62	39,788	61	45,670
営業・事務所	557	181,379	608	457,411	537	441,738	572	461,537	507	393,628
集合住宅	114	36,276	116	198,416	112	197,561	111	196,768	106	179,779
公共せん	66	21,765	65	4,653	60	3,700	60	3,617	52	4,349
臨時用	-	-	3	469	-	-	-	-	-	-
計	22,287	7,255,144	22,555	7,299,515	22,938	7,399,304	23,203	7,234,115	23,471	7,249,137

資料：水道課

## 4 下水道の状況

## (1) 普及率

(各年3月31日現在)

区 分	平成25年度	平成26年度	平成27年度	平成28年度	平成29年度
普及率(%)	41.0	42.7	44.1	45.1	45.7

資料：下水道課

## (2) 公共下水道事業

(各年3月31日現在)

区 分	平成25年度	平成26年度	平成27年度	平成28年度	平成29年度
計画区域面積(ha)	990	990	990	1,176	1,176
処理区域面積(ha)	764	795	833	850	858
計画人口(人)	29,600	29,600	29,600	34,700	34,700
処理区域内人口(人)	25,821	26,978	27,919	28,586	28,913
水洗化人口(人)	16,753	17,441	18,153	18,881	19,420
処理区内戸数(戸)	9,953	10,363	10,726	11,006	11,132
水洗化戸数(戸)	6,298	6,637	6,970	7,336	7,601
水洗化率(%)	65	65	65	66	67

資料：下水道課

## (3) 特定環境保全公共下水道事業

(各年3月31日現在)

区 分	平成25年度	平成26年度	平成27年度	平成28年度	平成29年度
計画区域面積(ha)	65	65	65	65	65
処理区域面積(ha)	65	65	65	65	65
計画人口(人)	2,200	2,200	2,200	2,300	2,300
処理区域内人口(人)	2,312	2,276	2,276	2,207	2,151
水洗化人口(人)	2,056	2,075	2,092	2,105	2,138
処理区内戸数(戸)	866	869	869	873	856
水洗化戸数(戸)	579	587	591	595	604
水洗化率(%)	89	91	92	95	99

資料：下水道課

## 8 水道

### 5 図表

上水道用途別給水状況（平成29年度）

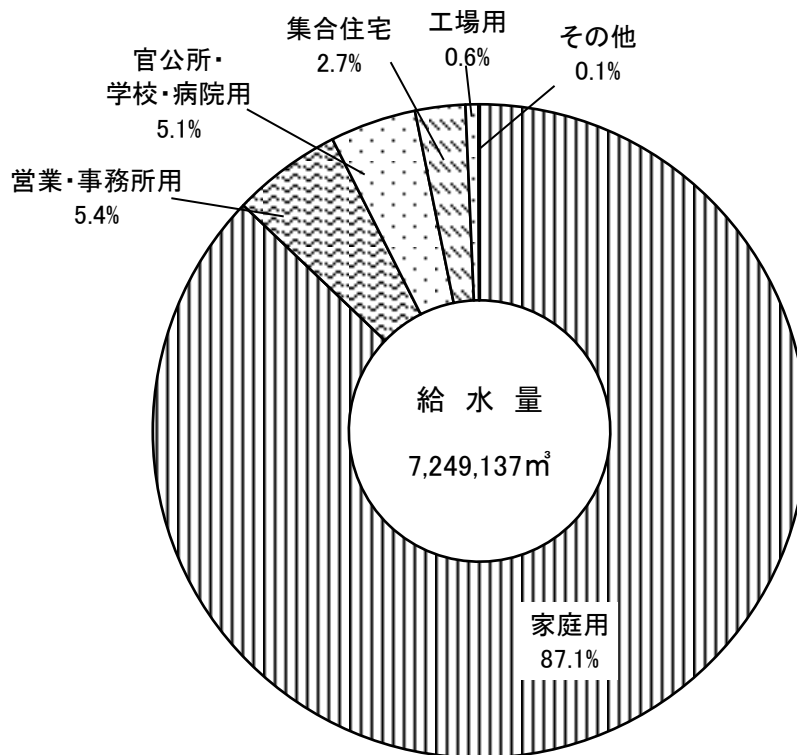

資料：水道課

## 9 運輸・通信

1	名鉄竹鼻線・羽島線利用状況	40
2	新幹線岐阜羽島駅利用状況	41
3	名神高速道路月別利用状況 (岐阜羽島インターチェンジ)	41
4	主要道路交通量	42
	交通量観測地点図	43
5	羽島市コミュニティバス利用状況(市内線・南部線)	44
6	車種別保有自動車台数	45
7	交通事故発生状況	46
8	校区別事故発生状況	46
9	郵便施設状況	47
10	電話施設状況	47
11	図表	48

## 9 運輸・通信

### 1 名鉄竹鼻線・羽島線利用状況

(単位：人)

区分	年度	総数			乗車数			降車数			一日平均	
		総数	定期外	定期	総数	定期外	定期	総数	定期外	定期	乗車	降車
南 宿 駅	平成25年度	324,679	63,319	261,360	163,592	32,912	130,680	161,087	30,407	130,680	453	446
	平成26年度	315,486	64,146	251,340	158,999	33,329	125,670	156,487	30,817	125,670	440	433
	平成27年度	312,304	65,644	246,660	157,164	33,834	123,330	155,140	31,810	123,330	435	430
	平成28年度	300,664	67,204	233,460	151,048	34,318	116,730	149,616	32,886	116,730	418	414
	平成29年度	<b>311,945</b>	<b>66,065</b>	<b>245,880</b>	<b>156,890</b>	<b>33,950</b>	<b>122,940</b>	<b>155,055</b>	<b>32,115</b>	<b>122,940</b>	<b>435</b>	<b>430</b>
須 賀 駅	平成25年度	349,130	74,390	274,740	175,137	37,767	137,370	173,993	36,623	137,370	485	482
	平成26年度	351,218	78,638	272,580	175,994	39,704	136,290	175,224	38,934	136,290	488	486
	平成27年度	367,111	77,311	289,800	184,313	39,413	144,900	182,798	37,898	144,900	511	507
	平成28年度	358,166	77,486	280,680	179,452	39,112	140,340	178,714	38,374	140,340	497	495
	平成29年度	<b>370,102</b>	<b>79,042</b>	<b>291,060</b>	<b>185,502</b>	<b>39,972</b>	<b>145,530</b>	<b>184,600</b>	<b>39,070</b>	<b>145,530</b>	<b>514</b>	<b>511</b>
不 破 一 色 駅	平成25年度	388,746	74,886	313,860	195,591	38,661	156,930	193,155	36,225	156,930	542	535
	平成26年度	384,684	74,364	310,320	193,221	38,061	155,160	191,463	36,303	155,160	535	530
	平成27年度	394,681	72,781	321,900	198,053	37,103	160,950	196,628	35,678	160,950	548	544
	平成28年度	415,598	78,218	337,380	208,709	40,019	168,690	206,889	38,199	168,690	579	574
	平成29年度	<b>440,876</b>	<b>78,896</b>	<b>361,980</b>	<b>221,874</b>	<b>40,884</b>	<b>180,990</b>	<b>219,002</b>	<b>38,012</b>	<b>180,990</b>	<b>615</b>	<b>607</b>
竹 鼻 駅	平成25年度	744,702	184,962	559,740	371,793	91,923	279,870	372,909	93,039	279,870	1,029	1,032
	平成26年度	736,093	181,393	554,700	367,799	90,449	277,350	368,294	90,944	277,350	1,018	1,019
	平成27年度	751,164	181,524	569,640	375,668	90,848	284,820	375,496	90,676	284,820	1,039	1,039
	平成28年度	739,179	183,339	555,840	370,245	92,325	277,920	368,934	91,014	277,920	1,025	1,021
	平成29年度	<b>739,279</b>	<b>183,799</b>	<b>555,480</b>	<b>369,719</b>	<b>91,979</b>	<b>277,740</b>	<b>369,560</b>	<b>91,820</b>	<b>277,740</b>	<b>1,024</b>	<b>1,024</b>
羽 島 市 役 所 前 駅	平成25年度	762,838	148,258	614,580	379,879	72,589	307,290	382,959	75,669	307,290	1,053	1,061
	平成26年度	733,017	136,797	596,220	364,643	66,533	298,110	368,374	70,264	298,110	1,010	1,021
	平成27年度	744,954	139,794	605,160	371,508	68,928	302,580	373,446	70,866	302,580	1,029	1,035
	平成28年度	718,259	134,759	583,500	359,242	67,492	291,750	359,017	67,267	291,750	995	994
	平成29年度	<b>735,000</b>	<b>132,300</b>	<b>602,700</b>	<b>366,404</b>	<b>65,054</b>	<b>301,350</b>	<b>368,596</b>	<b>67,246</b>	<b>301,350</b>	<b>1,015</b>	<b>1,021</b>
江 吉 良 駅	平成25年度	468,401	51,461	416,940	234,783	26,313	208,470	233,618	25,148	208,470	651	648
	平成26年度	466,118	53,618	412,500	233,418	27,168	206,250	232,700	26,450	206,250	647	645
	平成27年度	474,435	59,775	414,660	237,298	29,968	207,330	237,137	29,807	207,330	658	657
	平成28年度	486,761	61,301	425,460	243,370	30,640	212,730	243,391	30,661	212,730	675	675
	平成29年度	<b>505,278</b>	<b>62,178</b>	<b>443,100</b>	<b>252,866</b>	<b>31,316</b>	<b>221,550</b>	<b>252,412</b>	<b>30,862</b>	<b>221,550</b>	<b>700</b>	<b>700</b>
新 羽 島 駅	平成25年度	868,414	230,914	637,500	432,869	114,119	318,750	435,545	116,795	318,750	1,198	1,205
	平成26年度	878,621	242,621	636,000	437,641	119,641	318,000	440,980	122,980	318,000	1,211	1,220
	平成27年度	891,161	250,121	641,040	444,153	123,633	320,520	447,008	126,488	320,520	1,228	1,236
	平成28年度	925,858	260,878	664,980	459,978	127,488	332,490	465,880	133,390	332,490	1,273	1,289
	平成29年度	<b>953,066</b>	<b>264,746</b>	<b>688,320</b>	<b>474,707</b>	<b>130,547</b>	<b>344,160</b>	<b>478,359</b>	<b>134,199</b>	<b>344,160</b>	<b>1,314</b>	<b>1,324</b>

(注) 一日平均は、独自の方法で算出

資料：名古屋鉄道㈱

## 2 新幹線岐阜羽島駅利用状況

(単位：人)

区 分	総 数		1日当たりの平均乗客数
	計	入 口	
平成25年度	1,028,702		2,818
平成26年度	1,021,881		2,800
平成27年度	1,041,217		2,845
平成28年度	1,030,872		2,824
平成29年度	1,061,487		2,908

資料：東海旅客鉄道㈱

## 3 名神高速道路月別利用状況（岐阜羽島インターチェンジ）

(単位：台)

区 分	総 数			1日平均利用台数			ピーク日・利用台数	
	計	入 口	出 口	計	入 口	出 口	日	入・出口計
平成25年計	7,278,247	3,582,593	3,695,654	19,940	9,815	10,125	11/1	23,910
平成26年計	7,001,782	3,438,288	3,563,494	19,183	9,420	9,763	3/28	25,182
平成27年計	7,072,622	3,455,071	3,617,551	19,377	9,466	9,911	12/22	23,849
平成28年計	7,556,184	3,696,985	3,859,199	20,645	10,101	10,544	12/22	24,590
平成29年計	7,624,806	3,718,004	3,906,802	20,890	10,186	10,704	12/22	25,286

資料：中日本高速道路㈱羽島保全・サービスセンター

## 9 運輸・通信

### 4 主要道路交通量

(単位：台)

路線名	(地点)	平成17年	平成22年	平成27年
①大垣江南線	(正木町尾濃大橋西)	7,817	11,190	10,273
②岐阜羽島線	(小熊町島1丁目5番地先)	14,562	14,093	14,418
③大垣一宮線	(福寿町本郷359-2番地先)	19,335	18,315	14,959
④大垣一宮線	(正木町濃尾大橋西)	13,692	16,438	13,135
⑤岐阜羽島インター線	(江吉良町2185番地先)	18,235	21,250	21,113
⑥岐阜南濃線	(江吉良町313番地先)	14,221	17,560	15,737
⑦岐阜南濃線	(堀津町2428-1番地先)	6,732	8,737	9,013
⑧羽島茶屋新田線	(小熊町2丁目434-3番地先)	9,122	9,423	9,851
⑨小熊正木線	(正木町大浦460番地先)	7,731	7,319	6,467
⑩茶屋新田堀津線	(小熊町西小熊)	3,910	3,859	4,027

資料：全国道路・街路交通情勢調査（道路交通センサス）

交通量観測地点図

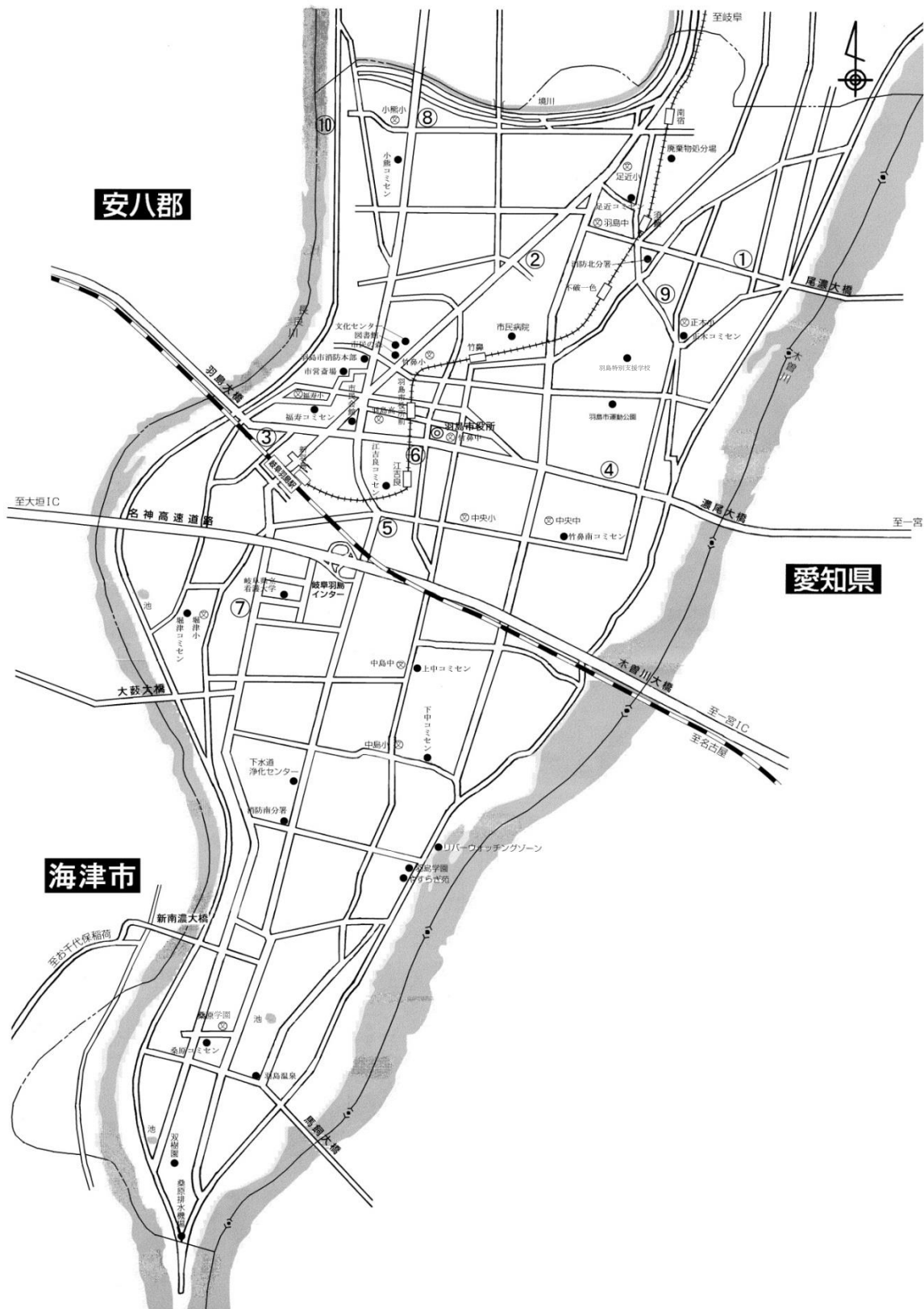

※コミセン=コミュニティセンター

## 9 運輸・通信

### 5 羽島市コミュニティバス利用状況（市内線・南部線）

（単位：人）

区 分		総利用者数	1ヶ月当たりの平均乗客数
平成25年度	赤バスコース	22,371	1,864
	青バスコース	18,361	1,530
	南部線	106,659	8,888
平成26年度	赤バスコース	21,061	1,755
	青バスコース	16,963	1,414
	南部線	96,646	8,054
平成27年度	赤バスコース	19,741	1,645
	青バスコース	16,238	1,353
	南部線	98,465	8,205
平成28年度	東・はしまわる線	7,925	660
	西・はしまわる線	8,484	707
	中・はしまわる線	8,547	712
	温泉・はしまわる線	23,192	1,933
	南部線	60,464	5,039
平成29年度	東・はしまわる線	8,445	704
	西・はしまわる線	8,292	691
	中・はしまわる線	13,806	1,151
	温泉・はしまわる線	17,099	1,425
	南部線	66,169	5,514

（注1）市内線（赤・青バスコース）：平成11年10月運行開始

資料：生活交通安全課

（注2）南部線：名鉄竹鼻線（江吉良駅～大須駅間）の廃線に伴い、平成13年10月から運行開始

（注3）はしまわる線（東・西・中・温泉）：市内線を再編し、平成28年4月から運行開始

## 6 車種別保有自動車台数

(単位：台・人)

区 分	登 録 車									小型二輪
	普通貨物	小型貨物	乗 合	普通乗用	小型乗用	特 種	特 殊	小 計		
平成25年度	岐阜県	50,242	80,428	4,681	361,293	458,383	22,460	8,325	985,812	24,970
	羽島市	1,795	2,795	151	11,851	15,423	834	252	33,101	684
平成26年度	岐阜県	49,772	78,936	4,594	362,615	448,828	22,340	8,326	975,411	25,354
	羽島市	1,751	2,718	112	11,892	15,171	822	241	32,707	735
平成27年度	岐阜県	49,508	77,761	4,584	367,073	439,422	22,330	8,408	969,086	25,715
	羽島市	1,765	2,676	104	12,049	14,980	792	248	32,614	785
平成28年度	岐阜県	49,498	76,968	4,606	376,119	433,016	22,393	8,509	971,109	26,127
	羽島市	1,770	2,652	111	12,370	14,929	817	250	32,899	814
平成29年度	岐阜県	49,465	75,858	4,567	385,332	423,520	22,340	8,591	969,673	26,325
	羽島市	1,793	2,646	107	12,740	14,790	824	260	33,160	834

区 分	軽 自 動 車						総 数	人 口	1台当 り人口	
	二 輪	三 輪	四輪貨物	四輪乗用	特 種	小 計				
平成25年度	岐阜県	24,495	34	177,184	454,882	3,196	659,791	1,670,573	2,043,778	1.22
	羽島市	521	-	4,503	15,036	121	20,181	53,966	68,611	1.27
平成26年度	岐阜県	24,673	31	175,553	470,663	3,187	674,107	1,674,872	2,033,265	1.21
	羽島市	550	-	4,444	15,648	125	20,767	54,209	68,588	1.27
平成27年度	岐阜県	24,938	30	173,471	479,006	3,125	680,570	1,675,371	2,024,599	1.21
	羽島市	530	-	4,419	15,950	121	21,020	54,419	68,393	1.26
平成28年度	岐阜県	24,975	30	171,471	484,317	3,050	683,843	1,681,079	2,013,742	1.20
	羽島市	533	-	4,375	16,110	126	21,144	54,857	68,328	1.25
平成29年度	岐阜県	25,125	30	169,839	488,970	3,009	686,973	1,682,971	2,001,230	1.19
	羽島市	547	-	4,339	16,442	118	21,446	55,440	67,929	1.23

(注1) 台数は各年3月31日現在、人口は翌日4月1日現在の推計人口である。

資料：岐阜県自動車会議所(HPより)

(注2) 特殊の欄の数字中には、被けん引車を含む。

## 9 運輸・通信

### 7 交通事故発生状況

(単位：件)

区 分	発 生 件 数			死 者			負 傷 者		
	平成28年 (B)	平成29年 (A)	対前年 増減比 (B/A)	平成28年 (C)	平成29年 (D)	対前年 増減比 (D/C)	平成28年 (E)	平成29年 (F)	対前年 増減比 (F/E)
岐阜県	6,646	5,648	0.8	90	75	0.8	8,991	7,442	0.8
羽島市	311	241	0.8	2	1	0.5	440	309	0.7

資料：岐阜羽島警察署

### 8 校区別事故発生状況

(単位：件)

区 分	校区別	計	足近	小熊	正木	竹鼻	福寿	中央	堀津	中島	桑原
総 数	平成28年	311	22	12	69	86	24	66	6	18	8
	平成29年	241	19	8	59	38	33	56	8	13	7
人対車	平成28年	18	0	0	3	9	1	5	0	0	0
	平成29年	23	3	2	5	4	3	5	1	0	0
車両 相互	平成28年	288	21	12	66	77	22	59	6	18	7
	平成29年	213	16	4	53	33	30	51	7	12	7
その他	平成28年	5	1	0	0	0	1	2	0	0	1
	平成29年	5	0	2	1	1	0	0	0	1	0

資料：岐阜羽島警察署

## 9 郵便施設状況

区 分	郵便局数					小包 取次所	切手類 販売所	ポスト数	郵便私書箱
	総数	普通局	簡易 郵便局	特定局					設備数
				集配局	無集配局				
平成 25 年度	6	1	1	-	4	28	89	98	48
平成 26 年度	6	1	1	-	4	28	89	98	48
平成 27 年度	6	1	1	-	4	22	83	92	48
平成 28 年度	6	1	1	-	4	20	77	92	48
平成 29 年度	6	1	1	-	4	20	72	88	48

資料：羽島郵便局

## 10 電話施設状況

(各年3月31日現在) (単位：回線・個)

区 分	加入電話	公衆電話
平成 25 年度	11,557	80
平成 26 年度	10,429	76
平成 27 年度	9,736	76
平成 28 年度	9,180	72
平成 29 年度	8,522	70

資料：N T T 西日本岐阜支店

## 9 運輸・通信

### 1 1 図表

(1) 新幹線岐阜羽島駅利用状況の推移

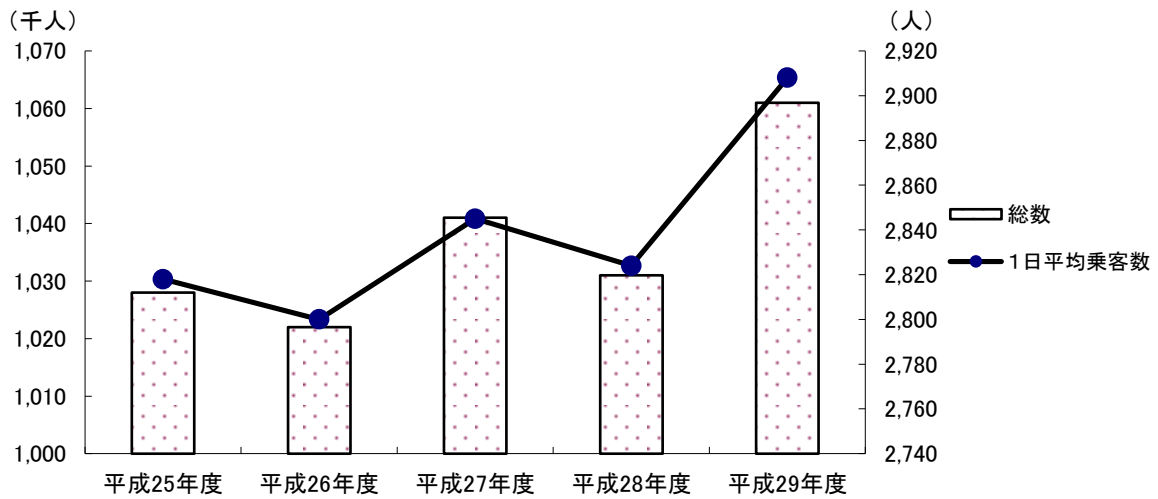

資料：東海旅客鉄道㈱

(2) 名神高速道路岐阜羽島インターチェンジ利用状況の推移

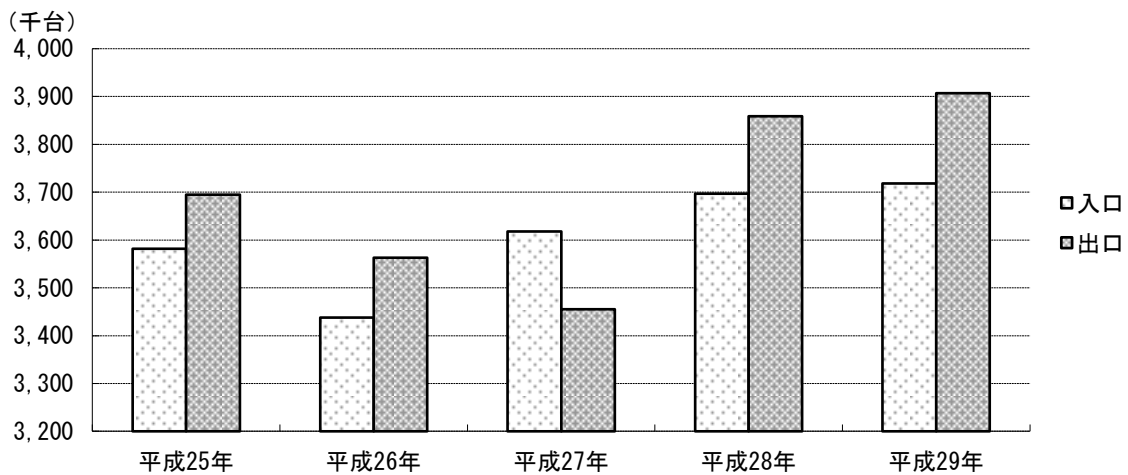

資料：中日本高速道路㈱羽島管理事務所

(3) 交通事故発生状況の推移

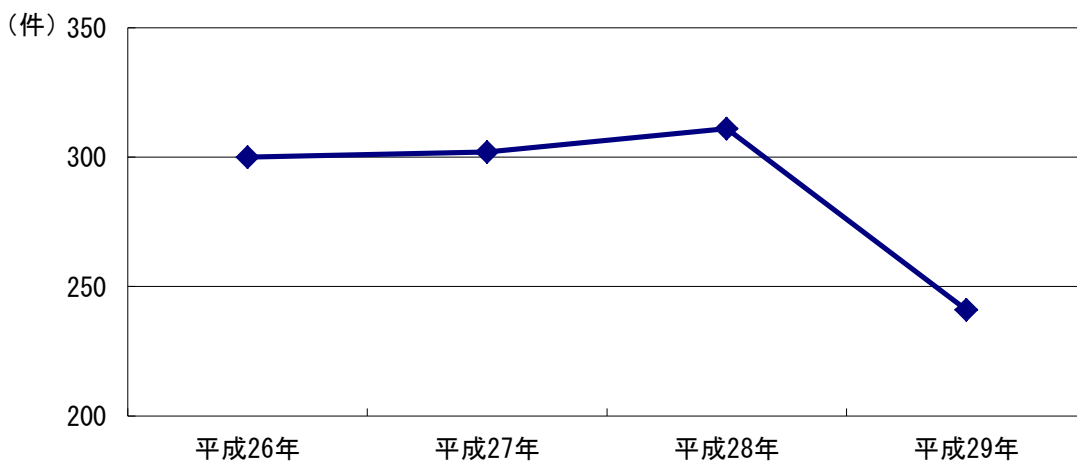

資料：岐阜羽島警察署

# 10 市民生活

1	市内総生産、市民所得（分配）	49~50
2	消費者物価指数	51
3	図表	52

# 10 市民生活

## 1 市内総生産、市民所得（分配）

区 分	平成23年度		平成24年度	
	実額	構成比	実額	構成比
＜経済活動別市内総生産＞				
1 産 業	167,020	99.4	165,576	99.4
(1) 農 林 水 産 業	1,250	0.7	1,199	0.7
a 農 業	1,158	0.7	1,118	0.7
b 林 業	4	0.0	5	0.0
c 水 産 業	87	0.1	76	0.0
(2) 鉱 業	-	-	-	-
(3) 製 造 業	28,342	16.9	29,804	17.9
(4) 電気・ガス・水道・廃棄物処理業	3,502	2.1	3,280	2.0
(5) 建 設 業	9,374	5.6	7,005	4.2
(6) 卸 売 ・ 小 売 業	16,417	9.8	16,438	9.9
(7) 運 輸 ・ 通 信 業	12,123	7.2	11,051	6.6
(8) 宿 泊 ・ 飲 食 サ ー ビ ス 業	5,639	3.4	5,542	3.3
(9) 情 報 通 信 業	7,032	4.2	6,809	4.1
(10) 金 融 ・ 保 険 業	5,522	3.3	5,492	3.3
(11) 不 動 産 業	29,284	17.4	30,389	18.2
(12) 専門・科学技術、業務支援サービス業	10,776	6.4	10,800	6.5
(13) 公 務 業	5,086	3.0	5,004	3.0
(14) 教 育 業	7,556	4.5	7,434	4.5
(15) 保 健 衛 生 ・ 社 会 事 業	13,031	7.8	13,586	8.2
(16) そ の 他 の サ ー ビ ス 業	12,086	7.2	11,743	7.0
2 輸 入 品 に 課 さ れ る 税 ・ 関 税 等	981	0.6	1,049	0.6
合 計	168,002	100	166,626	100
(再 掲)				
第 1 次 産 業	1,250	0.7	1,199	0.7
第 2 次 産 業	37,716	22.4	36,809	22.1
第 3 次 産 業	128,054	76.2	127,568	76.6
＜市民所得（分配）＞				
1 雇 用 者 報 酬	121,578	74.1	117,672	72.4
(1) 賃 金 ・ 俸 給	102,888	62.7	98,946	60.9
(2) 社 会 保 険 雇 主 負 担	18,689	11.4	18,726	11.5
a 雇 主 の 現 実 社 会 負 担	13,505	8.2	13,517	8.3
b 雇 主 の 帰 属 社 会 負 担	5,184	3.2	5,208	3.2
2 財 産 所 得（非 企 業 部 門）	8,463	5.2	9,155	5.6
(1) 一 般 政 府	△ 1,015	△ 0.6	△ 1,046	△ 0.6
(2) 家 計	9,380	5.7	10,107	6.2
(3) 対 家 計 民 間 非 営 利 団 体	98	0.1	93	0.1
3 企 業 所 得（法 人 企 業 の 分 配 所 得 受 払 後）	34,094	20.8	35,617	21.9
(1) 民 間 法 人 企 業	12,404	7.6	14,028	8.6
(2) 公 的 企 業	1,543	0.9	1,257	0.8
(3) 個 人 企 業	20,147	12.3	20,331	12.5
合 計	164,135	100	162,444	100
＜関連指標＞				
人 口 [人]	67,235		67,285	
就 業 者（就 業 地 ベース） [人]	26,565		26,694	
就 業 者（常 住 地 ベース） [人]	34,386		34,511	
雇 用 者（常 住 地 ベース） [人]	29,137		29,235	
経 済 成 長 率 [%]	△ 0.0		△ 0.8	
人 口 1 人 当 たり 市 民 所 得 [千 円]	2,441		2,414	
就 業 者 1 人 当 たり 市 内 総 生 産 [千 円]	6,324		6,242	
雇 用 者 1 人 当 たり 雇 用 者 報 酬 [千 円]	4,173		4,025	

（注）「市内総生産」とは市内における生産活動を表したものの。

# 10 市民生活

(単位：百万円、%)

平成25年度		平成26年度		平成27年度	
実額	構成比	実額	構成比	実額	構成比
164,373	99.3	165,485	99.0	173,302	99.2
1,134	0.7	1,055	0.6	1,149	0.7
1,043	0.6	963	0.6	1,056	0.6
5	0.0	5	0.0	6	0.0
86	0.1	87	0.1	86	0.0
0	0.0	0.0	0.0	0	0
27,505	16.6	27,533	16.5	31,175	17.8
3,178	1.9	3,180	1.9	3,641	2.1
9,221	5.6	8,981	5.4	12,497	7.2
16,358	9.9	16,160	9.7	15,915	9.1
10,161	6.1	9,763	5.8	10,209	5.8
5,430	3.3	5,498	3.3	5,748	3.3
7,057	4.3	7,802	4.7	7,498	4.3
5,441	3.3	5,610	3.4	5,712	3.3
30,407	18.4	31,144	18.6	31,818	18.2
10,884	6.6	13,600	8.1	12,446	7.1
4,909	3.0	4,949	3.0	4,432	2.5
7,369	4.5	7,306	4.4	7,386	4.2
13,921	8.4	11,222	6.7	12,237	7.0
11,397	6.9	11,683	7.0	11,439	6.5
1,164	0.7	1,706	1.0	1,445	0.8
165,537	100	167,192	100	174,747	100
1,134	0.7	1,055	0.6	1,149	0.7
36,726	22.2	36,513	21.8	43,672	25.0
126,513	76.4	127,917	76.5	128,481	73.5
118,913	73.0	121,890	73.3	121,680	71.9
99,848	61.3	102,236	61.5	102,215	60.4
19,065	11.7	19,655	11.8	19,465	11.5
13,816	8.5	14,416	8.7	14,445	8.5
5,250	3.2	5,238	3.1	5,019	3.0
9,752	6.0	10,416	6.3	10,668	6.3
△ 743	△ 0.5	△ 664	△ 0.4	△ 377	△ 0.2
10,397	6.4	10,984	6.6	10,949	6.5
98	0.1	96	0.1	97	0.1
34,240	21.0	34,029	20.5	36,954	21.8
12,358	7.6	12,547	7.5	14,440	8.5
826	0.5	853	0.5	1,532	0.9
21,056	12.9	20,629	12.4	20,982	12.4
162,905	100	166,335	100	169,302	100
67,322		67,345		67,337	
26,824		26,957		27,086	
34,639		34,770		34,896	
29,335		29,439		29,537	
△ 0.7		1.0		4.5	
2,420		2,470		2,514	
6,171		6,202		6,452	
4,054		4,140		4,120	

資料：岐阜県統計課「市町村民経済計算」

# 10 市民生活

## 2 消費者物価指数

(平成27年=100)

区 分	平成25年	平成26年	平成27年	平成28年	平成29年
総 合	95.7	98.9	100.0	99.7	100.0
食 料	92.4	96.4	100.0	102.0	102.1
住 居	99.8	100.4	100.0	100.2	100.2
光熱・水道	93.9	100.6	100.0	92.2	93.6
家具・家事用品	95.7	99.8	100.0	99.5	99.5
被服及び履物	94.9	97.4	100.0	99.4	100.1
保健医療	98.0	99.2	100.0	100.6	101.9
交通・通信	98.6	101.5	100.0	97.9	97.9
教 育	94.8	98.0	100.0	101.1	101.6
教養・娯楽	93.2	97.9	100.0	100.5	101.2
諸 雑 費	94.3	98.1	100.0	100.7	100.2

(注) 岐阜市の消費者物価指数

資料：岐阜県統計課「岐阜市消費者物価指数」

3 図表

(1) 消費者物価指数（平成28年＝100）

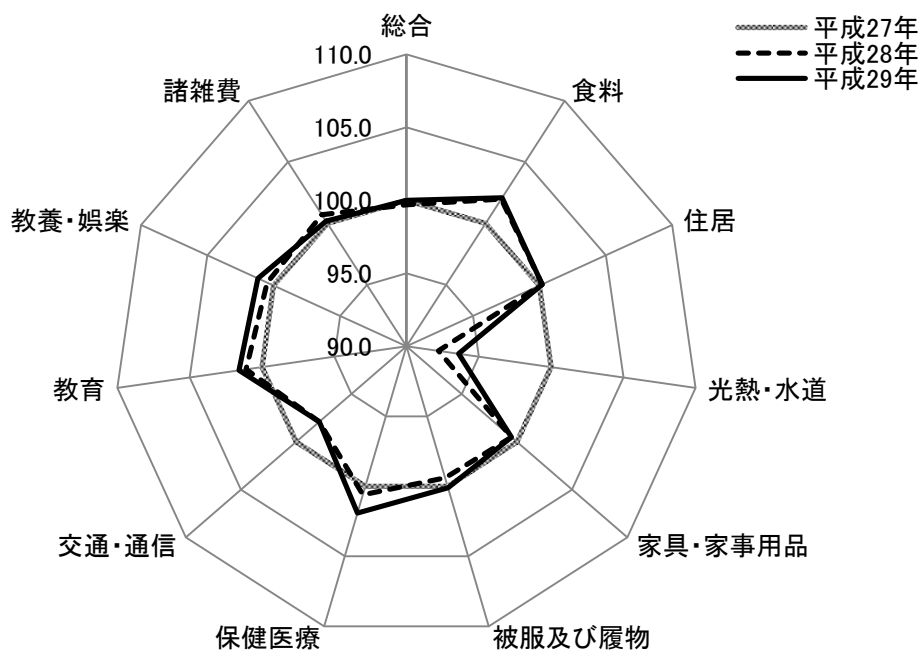

資料：岐阜県統計課「岐阜市消費者物価指数」

(2) 市民所得の分配・人口一人あたり市民所得

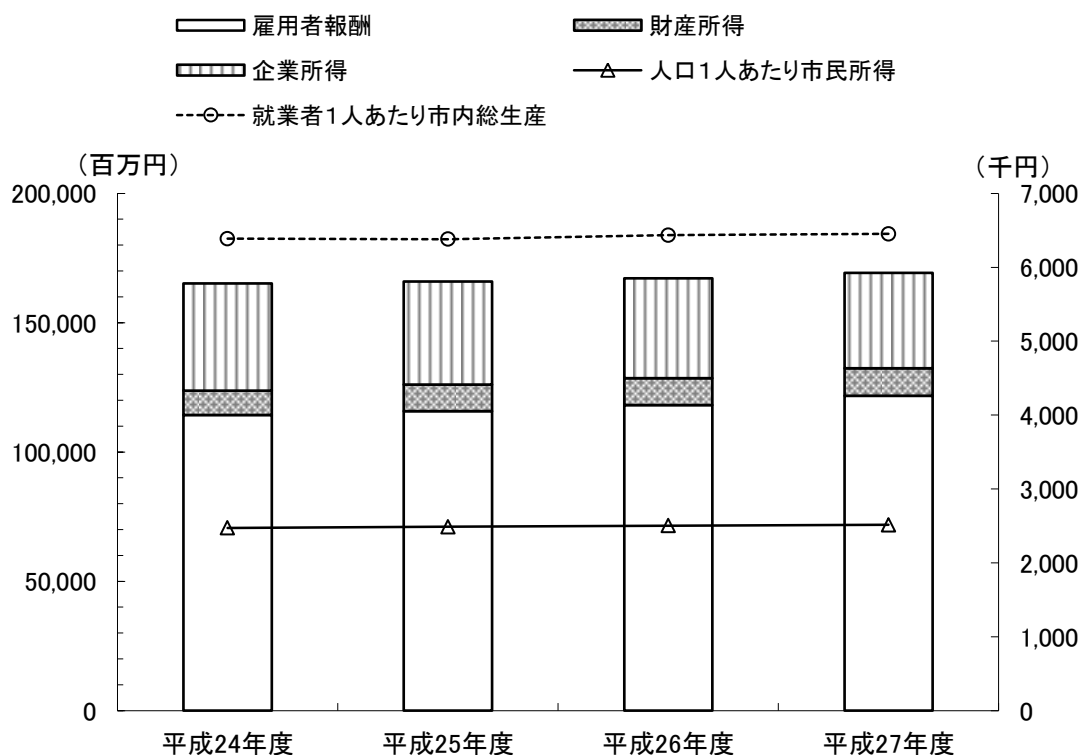

資料：岐阜県統計課



# 1 1 社 会 保 障

1	保育園の状況	53
2	身体障害者手帳交付数	53
3	特別養護老人ホームの状況	53
4	老人福祉センターの利用状況	54
5	老人福祉センター羽島温泉の利用状況	54
6	かんぼの宿岐阜羽島の利用状況	55
7	かんぼの宿岐阜羽島のスポーツ施設の利用状況	55
8	国民年金被保険者数	55
9	国民年金保険料収納状況	56
10	国民年金（拠出制）給付状況	56
11	国民年金（基礎年金）給付状況	56
12	老齢福祉年金の受給権者状況	56
13	国民健康保険加入状況	57
14	制度別国民健康保険加入状況	57
15	国民健康保険 1 人当たり医療費費用額	57
16	後期高齢者医療制度の状況	57
17	福祉医療費助成制度の状況	58
18	児童手当（子ども手当）の状況	58
19	生活保護世帯の推移	59
20	扶助別生活保護費	59
21	図表	60

# 1 1 社会保障

## 1 保育園の状況

※認定こども園については、15教育・文化-2に掲載(82項)。

(各年4月1日現在) (単位:所・人)

区分	私営		
	施設数	保育士数	児童数 (定員)
平成25年	11	212	1,870
平成26年	11	218	1,860
平成27年	11	232	1,850
平成28年	11	228	1,820
平成29年	8	165	1,250

資料:子育て・健幸課

## 2 身体障害者手帳交付数

(各年3月31日現在)

年度	総計	視覚障害	聴覚障害※	言語音声 機能障害	肢体不自由 障害	内蔵機能 障害
平成25年度	2,485	163	174	28	1,460	660
平成26年度	2,480	175	175	34	1,436	660
平成27年度	2,433	183	168	31	1,400	651
平成28年度	2,446	185	167	30	1,392	672
平成29年度	2,433	188	167	29	1,375	674

※聴覚障害は平衡機能障害も含みます。

資料:福祉課

## 3 特別養護老人ホームの状況

(各年3月31日現在)

区分	やすらぎ苑		寿光苑		美輝苑	
	定員	入所者数	定員	入所者数	定員	入所者数
平成25年度	80	80	50	50	50	49
平成26年度	80	80	50	50	50	50
平成27年度	80	80	50	48	50	47
平成28年度	80	80	50	49	50	50
平成29年度	80	79	50	50	50	40

区分	ジョイフル羽島		光輝苑	
	定員	入所者数	定員	入所者数
平成25年度	30	30	-	-
平成26年度	30	30	-	-
平成27年度	30	30	50	50
平成28年度	30	30	50	50
平成29年度	30	30	50	50

資料:各特別養護老人ホーム

## 4 老人福祉センターの利用状況

(単位：人・日)

区 分	利 用 者 数	1日あたり利用者	開 館 日 数
平成25年度	28,104	95	294
平成26年度	28,593	98	293
平成27年度	29,705	101	294
平成28年度	29,101	99	293
平成29年度	28,303	97	293

資料：老人福祉センター

## 5 老人福祉センター羽島温泉の利用状況

(単位：人・日)

区 分	利 用 者 数	1日あたり利用者	開 館 日 数
平成25年度	199,669	591	338
平成26年度	196,262	581	338
平成27年度	197,264	578	341
平成28年度	189,300	560	338
平成29年度	185,154	551	336

資料：老人福祉センター羽島温泉

# 1 1 社会保障

## 6 かんぼの宿岐阜羽島の利用状況

(単位：人)

区分	宿 泊		日 帰 り	
	総 数	1 日平均	総 数	1 日平均
平成 2 5 年度	23,127	62	136,142	372
平成 2 6 年度	23,353	64	120,431	330
平成 2 7 年度	22,153	61	116,073	318
平成 2 8 年度	21,995	60	106,269	291
平成 2 9 年度	20,186	55	111,805	307
2 9 年 4 月	1,937	65	8,776	293
5 月	1,762	57	8,947	289
6 月	1,445	50	7,507	259
7 月	1,589	51	7,703	248
8 月	2,077	67	10,296	332
9 月	1,365	46	8,832	294
1 0 月	1,983	64	8,602	277
1 1 月	1,962	65	9,973	332
1 2 月	1,825	59	10,146	327
3 0 年 1 月	1,240	40	11,051	356
2 月	1,132	40	10,057	359
3 月	1,869	60	9,915	320

(注)毎年休館日は1日間。

資料：かんぼの宿岐阜羽島

## 7 かんぼの宿岐阜羽島のスポーツ施設の利用状況

(単位：人)

区分	体育館	テニスコート	グラウンドゴルフ
平成 2 5 年度	25,752	11,008	5,184
平成 2 6 年度	24,654	11,298	4,028
平成 2 7 年度	27,419	16,852	3,314
平成 2 8 年度	26,716	7,073	3,145
平成 2 9 年度	36,382	9,701	1,424

資料：かんぼの宿岐阜羽島

## 8 国民年金被保険者数

(単位：人)

区 分	年度末現在被保険者数					年度内異動				
	総 数	強 制	第 3 号	任 意		資 格 得	転 入	転 出	資 格 失	差 引 増 減
				高 年	若 年					
平成 2 5 年度	15,319	9,661	5,566	77	15	4,122	548	838	4,188	△ 356
平成 2 6 年度	14,928	9,328	5,517	72	11	3,514	423	641	3,611	△ 315
平成 2 7 年度	14,560	9,053	5,424	69	14	4,237	525	934	4,185	△ 357
平成 2 8 年度	13,759	8,426	5,266	53	14	4,123	448	794	4,577	△ 800
平成 2 9 年度	13,298	8,078	5,165	44	11	4,391	430	650	4,623	△ 452

資料：保険年金課

## 9 国民年金保険料収納状況

(単位：人・千円・%)

区分	適用被保険者総数	納付対象月数	免除被保険者数			付加年金被保険者数	保険料収納額	納付率
			総数	法免	申免			
平成25年度	15,319	82,455	1,812	523	1,289	412	998,776	67.6
平成26年度	14,928	78,199	1,849	553	1,296	405	919,335	70.8
平成27年度	14,560	75,578	1,774	554	1,220	387	807,745	70.3
平成28年度	13,759	68,754	1,629	557	1,072	335	913,358	71.8
平成29年度	13,298	63,373	1,625	540	1,085	334	819,730	72.6

資料：保険年金課

## 10 国民年金（拠出制）給付状況

(単位：人・千円)

区分	計	老 齢	通算老齢	障 害	母 子	準母子	寡 婦	遺 児	年金額
平成25年度	950	621	252	47	0	-	30	-	384,077
平成26年度	819	535	217	42	0	-	25	-	327,381
平成27年度	696	446	188	38	0	-	24	-	281,671
平成28年度	583	373	153	35	0	-	22	-	239,530
平成29年度	501	322	127	33	0	-	19	-	209,453

資料：保険年金課

## 11 国民年金（基礎年金）給付状況

(単位：人・千円)

区分	計	老齢基礎	障害基礎 (拠出)	障害基礎 (福祉)	遺族基礎	年金額
平成25年度	15,607	14,736	286	572	13	10,590,565
平成26年度	16,253	15,361	291	587	14	10,904,515
平成27年度	16,913	15,989	296	599	29	11,499,436
平成28年度	17,391	16,453	303	608	27	11,882,107
平成29年度	17,932	16,989	309	604	30	12,202,836

資料：保険年金課

## 12 老齢福祉年金の受給権者状況

(単位：人・千円)

区分	老 齢				年金額
	計	全部支給	一部支給	全部停止	
平成25年度	0	0	0	0	0
平成26年度	0	0	0	0	0
平成27年度	0	0	0	0	0
平成28年度	0	0	0	0	0
平成29年度	0	0	0	0	0

資料：保険年金課

## 1 1 社会保障

### 1 3 国民健康保険加入状況

(単位：世帯・人)

区 分	被保険者(平均)		被保険者資格取得者(延べ)		被保険者資格喪失者(延べ)	
	世帯	人員	世帯	人員	世帯	人員
平成25年度	10,424	19,717	1,544	2,845	1,688	3,338
平成26年度	10,286	19,197	1,719	2,957	1,872	3,577
平成27年度	10,089	18,460	1,620	2,772	1,841	3,586
平成28年度	9,776	17,457	1,395	2,472	1,710	3,516
平成29年度	9,457	16,432	1,406	2,440	1,747	3,448

資料：保険年金課

### 1 4 制度別国民健康保険加入状況

(単位：人・%)

区 分	一 般		退 職	
	人員	構成率	人員	構成率
平成25年度	18,693	94.8	1,024	5.2
平成26年度	18,373	95.7	824	4.3
平成27年度	17,886	96.9	574	3.1
平成28年度	17,104	98.0	353	2.0
平成29年度	16,270	99.0	162	1.0

(注) 人員は年度平均。

資料：保険年金課

### 1 5 国民健康保険1人当たり医療費費用額

(単位：円)

区 分	一 般	退 職	全 体 (1人平均)
平成25年度	302,939	350,657	305,417
平成26年度	317,868	385,702	320,779
平成27年度	332,751	366,354	333,796
平成28年度	339,877	390,795	340,906
平成29年度	359,571	594,505	361,887

資料：保険年金課

### 1 6 後期高齢者医療制度の状況

(単位：人・件・円)

区 分	受給者数	延受診件数	給付額	1人あたり給付額
平成25年度	7,114	182,193	5,531,767,240	777,588
平成26年度	7,412	190,226	5,756,569,145	776,655
平成27年度	7,724	203,644	6,364,712,358	824,017
平成28年度	8,090	215,298	6,493,589,618	802,668
平成29年度	8,405	227,771	6,827,044,921	812,259

(注) 人員は各年3月31日現在。

資料：保険年金課

# 1 1 社会保障

## 1 7 福祉医療費助成制度の状況

(人員は各年3月31日現在) (単位：人・件・円)

区	分	受給者数	延受診件数	助成額	1人あたり支給額
重度心身障がい者	平成25年度	2,123	55,855	317,163,265	149,394
	平成26年度	2,159	57,363	304,716,171	141,138
	平成27年度	2,163	59,757	318,544,490	147,270
	平成28年度	2,208	60,888	312,548,337	141,553
	平成29年度	2,197	62,577	334,692,138	152,341
乳幼児	平成25年度	9,934	154,979	316,778,760	31,888
	平成26年度	9,726	150,650	309,267,723	31,798
	平成27年度	9,598	152,861	317,865,481	33,118
	平成28年度	9,357	151,778	318,041,426	33,990
	平成29年度	9,126	145,561	298,609,144	32,721
母子家庭等の母及び児童	平成25年度	1,363	16,815	44,633,918	32,747
	平成26年度	1,318	16,409	45,319,210	34,385
	平成27年度	1,323	17,677	52,707,602	39,839
	平成28年度	1,311	17,993	47,695,726	36,381
	平成29年度	1,268	17,256	46,288,248	36,505
父子家庭等の父及び児童	平成25年度	82	730	1,974,715	24,082
	平成26年度	79	678	2,060,795	26,086
	平成27年度	60	606	1,982,447	33,041
	平成28年度	46	439	999,175	21,721
	平成29年度	60	503	1,820,891	30,348

資料：保険年金課

## 1 8 児童手当（子ども手当）の状況

(単位：千円)

区分			児童数	支給額
平成26年度	3歳未満	被用者	1,225	218,955
		非被用者	283	55,215
	3歳以上～ 小学校修了前	被用者	4,423	542,830
		非被用者	1,289	164,495
		被用者	1,463	176,750
		非被用者	521	62,770
平成27年度	3歳未満	被用者	1,209	219,210
		非被用者	262	48,810
	3歳以上～ 小学校修了前	被用者	4,475	541,135
		非被用者	1,249	155,970
		被用者	1,468	176,250
		非被用者	483	58,520
平成28年度	3歳未満	被用者	1,133	212,940
		非被用者	231	45,360
	3歳以上～ 小学校修了前	被用者	4,454	542,195
		非被用者	1,149	147,595
		被用者	1,442	173,870
		非被用者	421	52,400
平成29年度	3歳未満	被用者	1,094	203,145
		非被用者	237	42,690
	3歳以上～ 小学校修了前	被用者	4,470	544,725
		非被用者	1,014	132,310
		被用者	1,446	173,120
		非被用者	375	46,970

資料：保険年金課

## 1 1 社会保障

### 1 9 生活保護世帯の推移

(単位：世帯・人)

区分	世帯類型別世帯数					被保護人員	保護率(%)
	高齢者	母子	傷病障がい	その他	合計		
平成25年度	107	4	31	88	230	261	3.80
平成26年度	122	3	39	84	248	278	4.05
平成27年度	129	4	35	50	218	257	3.76
平成28年度	120	7	41	40	208	250	3.66
平成29年度	132	7	36	35	210	253	3.72

(注) 保護率：人口1,000人に対する被保護人員の割合

資料：福祉課

### 2 0 扶助別生活保護費

(単位：千円)

区分	総額	生活扶助	住宅扶助	教育扶助	医療扶助	生業扶助	葬祭扶助	介護扶助	出産扶助	施設事務費
平成25年度	371,675	113,090	52,344	685	184,085	338	377	20,303	-	453
平成26年度	487,155	157,391	74,147	729	233,071	199	684	20,782	-	152
平成27年度	450,207	134,967	66,308	759	223,892	431	834	21,468	-	1,548
平成28年度	477,760	125,022	63,920	669	259,622	551	1,735	24,248	581	1,412
平成29年度	502,541	113,038	61,428	477	294,670	446	975	31,507	-	-

資料：福祉課

2 1 図表

(1) 老人福祉センター羽島温泉利用状況

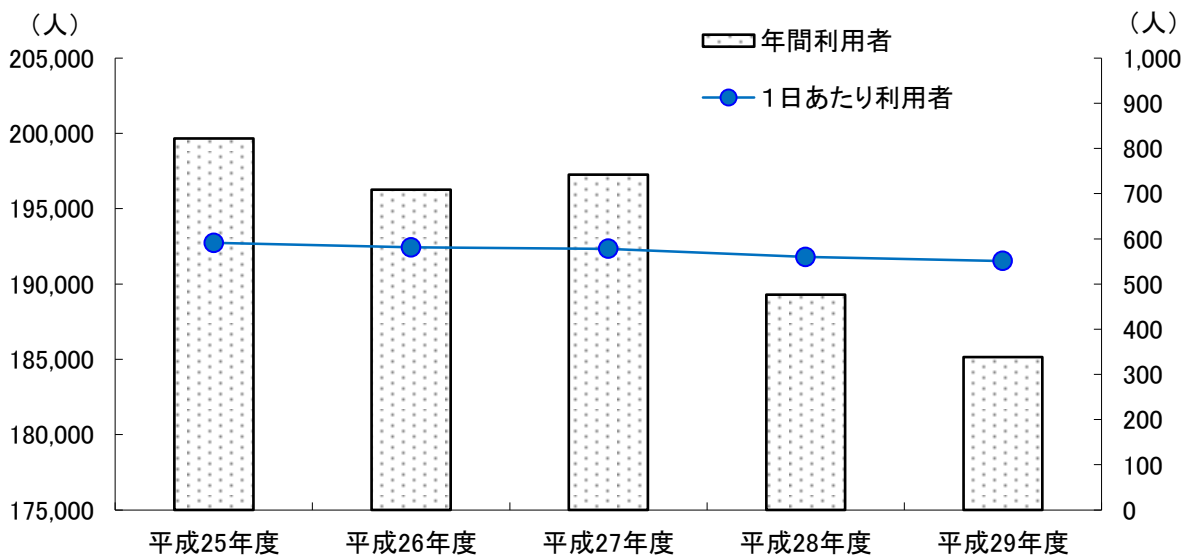

資料：老人福祉センター羽島温泉

(2) 国民健康保険

①国民健康保険加入状況

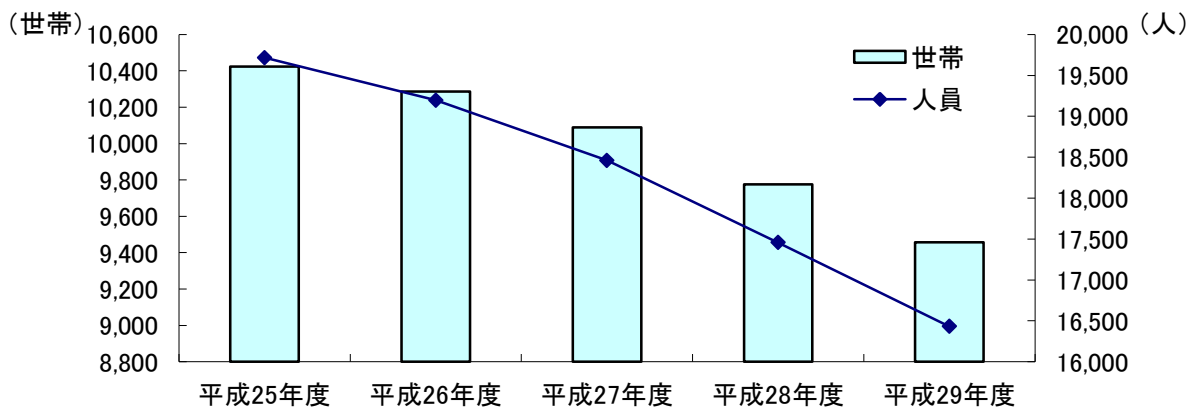

②国民健康保険一人当たり医療費費用額

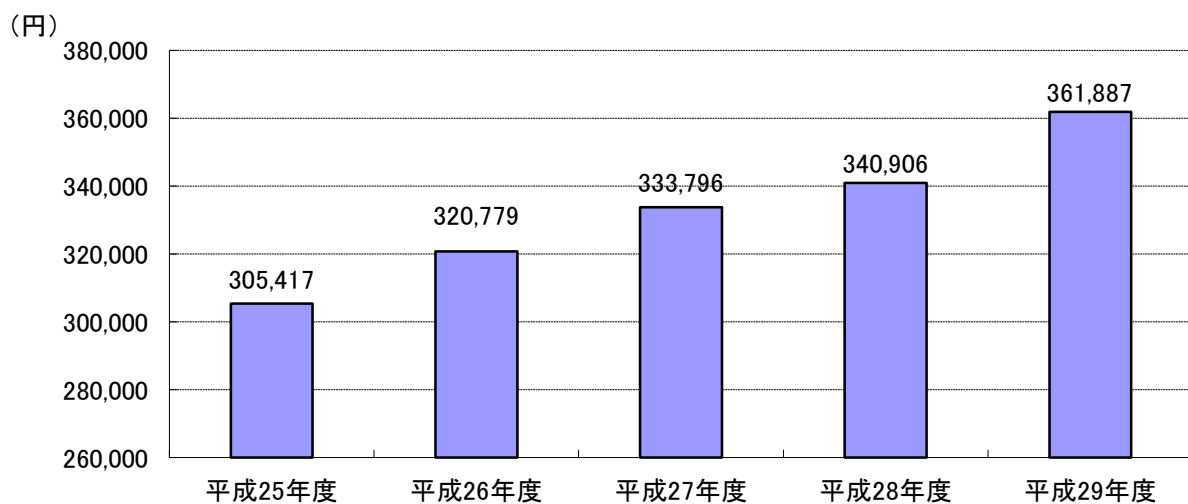

資料：保険年金課



## 1 2 保 健 ・ 衛 生

1	医療施設の状況	61
2	医療施設従事者数（病院）	61
3	予防接種実施状況	61
4	年齢階層別死亡者数	62
5	主要死因別死亡者数	62
6	狂犬病予防状況	62
7	羽島市民病院病床数	63
8	羽島市民病院職員数	63
9	羽島市民病院診療科別患者数	64
10	斎場・汚物焼却・霊きゅう車使用許可件数	65
11	ごみ収集量と処理状況	65
12	し尿収集量と処理状況	65
13	公害苦情相談の状況	65
14	図表	66

## 1 2 保健・衛生

### 1 医療施設の状況

(各年10月1日現在) (単位: 所・床)

区分	医療施設		病院				有床診療所		無床診療所	歯科診療所	助産所	施術所
	施設数	病床数	施設数	病床数			施設数	病床数				
				一般	精神	結核						
平成25年度	75	312	1	271	0	10	5	31	36	33	3	63
平成26年度	77	312	1	271	0	10	5	31	37	34	3	61
平成27年度	80	312	1	271	0	10	5	31	38	36	3	63
平成28年度	79	312	1	271	0	10	5	31	36	37	3	63
平成29年度	79	310	1	271	0	10	4	29	37	37	2	61

(注) 医療施設とは、病院、有床診療所、無床診療所、歯科診療所をいう。

資料: 岐阜保健所

### 2 医療施設従事者数(病院)

(各年10月1日現在※平成29年度からは9月1日現在) (単位: 人)

区分	医師		歯科医師		薬剤師	保健師	助産師	看護師	准看護師	看護業務補助者	管理栄養士	栄養士	その他
	常勤	非常勤	常勤	非常勤									
平成25年	39	5.7	-	-	12	-	-	236	12	36	3	-	149
平成26年	40	7.5	-	-	12	-	-	238	15	39	4	-	143
平成27年	39	7.7	-	-	14	-	-	248	11	40	2	-	133
平成28年	37	7.1	-	-	15	-	-	248	10	38	3	-	142
平成29年	35	6.4	-	-	16	-	-	240	9	46	3	-	137

(注) 市内病院分

資料: 岐阜保健所

### 3 予防接種実施状況

(単位: 人)

区分	BCG	三種混合(DPT)	二種混合(DT)	四種混合(DPT-IPV)	小児マヒ	インフルエンザ	日本脳炎	風しん	麻しん	風しん麻しん混合(MR)	子宮頸がん予防ワクチン	ヒブワクチン	小児用肺炎球菌ワクチン	高齢者肺炎球菌	水痘	B型肝炎
平成25年度	453	658	682	1,711	867	7,276	2,628	149	0	1,190	212	2,384	2,310	1,005	-	-
平成26年度	518	214	857	2,074	566	7,497	2,456	12	0	1,113	0	2,150	2,152	1,901	1,236	-
平成27年度	515	2	514	2,112	135	7,811	2,138	0	0	1,138	9	2,033	2,036	1,423	1,309	-
平成28年度	488	0	522	1,998	68	8,154	2,461	0	1	1,103	0	1,982	1,985	1,659	1,042	800
平成29年度	465	0	546	1,937	36	8,060	2,562	0	0	1,072	0	1,839	1,840	1,651	962	1,419

(注) 二種混合とは、ジフテリア、破傷風混合。

三種混合とは、ジフテリア、百日せき、破傷風混合。

四種混合とは、ジフテリア、百日せき、破傷風、不活化ポリオ混合。

資料: 子育て・健康課

4 年齢階層別死亡者数

(単位：人)

区分	総数	0～19歳	20～39	40～49	50～59	60～69	70～79	80歳以上	不詳
平成25年	628	3	5	23	30	85	164	318	-
平成26年	631	2	9	13	28	80	147	352	-
平成27年	616	4	5	10	28	84	140	345	-
平成28年	620	0	12	12	22	73	142	359	-
平成29年	638	3	1	11	17	70	142	394	-

資料：岐阜保健所

5 主要死因別死亡者数

(単位：人)

区分	総数	悪性新生物	脳血管疾患	心疾患 (高血圧性を除く)	肺炎	不慮の事故	老衰	自殺	肝疾患	腎不全	糖尿病	結核	その他
平成24年	628	182	63	106	54	23	17	18	9	11	6	-	139
平成25年	631	205	54	102	34	27	28	15	11	19	4	1	131
平成26年	616	186	50	112	49	28	20	10	8	13	12	-	128
平成27年	620	166	60	104	41	25	41	9	6	15	9	1	143
平成28年	638	181	69	79	50	24	34	6	7	14	10	1	163

資料：岐阜保健所

6 狂犬病予防状況

(単位：頭)

区分	登録頭数	注射実施頭数	野犬等捕獲頭数			咬傷犬調査
			所有権放棄捕獲	返還	処分	
平成25年度	4,276	3,252	51	16	0	0
平成26年度	4,276	3,235	48	21	6	0
平成27年度	4,232	3,197	24	5	2	2
平成28年度	4,196	3,106	11	2	1	1
平成29年度	4,120	3,061	13	4	3	0

資料：岐阜保健所・生活環境課

## 12 保健・衛生

### 7 羽島市民病院病床数

(平成30年1月1日現在) (単位:床)

区 分	病 床 数
総 数	281
一 般 病 床	271
結 核 病 床	10

(注)精神病床は平成25年3月26日から廃止。

資料:羽島市民病院

### 8 羽島市民病院職員数

(各年4月1日現在) (単位:人)

区 分	内 科	総 内 科	合 科	腎 内 科	臓 形 科	血 液 科	内 分 泌 糖 尿 病 内 科	リウマチ科	神 経 科	呼 吸 器 内 科	消 化 器 内 科	循 環 器 内 科	精 神 科	小 児 科
平成25年度	0	1	1	0	2	0	2	0	2	0	8	4	1	2
平成26年度	0	1	1	0	1	0	2	0	2	0	6	4	1	2
平成27年度	0	1	2	0	2	0	2	0	2	0	6	5	1	2
平成28年度	0	1	1	0	2	0	2	0	2	0	6	4	1	1
平成29年度	0	1	1	0	2	0	2	0	2	0	6	5	0	1

区 分	外 科	消 化 器 外 科	整 形 科	脳 神 経 科	皮 膚 科	泌 器	尿 科	婦 人 科	眼 科	耳 鼻 咽 科	放 射 線 科	射 科	麻 酔 科	小 計
平成25年度	5	0	3	2	0	1	1	1	1	1	1	1	1	37
平成26年度	4	0	3	2	0	2	1	1	1	1	1	1	1	34
平成27年度	4	0	3	2	0	1	1	1	1	1	1	1	1	36
平成28年度	4	0	2	2	0	1	1	1	1	1	1	1	1	32
平成29年度	4	0	2	2	0	1	1	1	1	1	0	0	0	30

区 分	臨 床 研 修 医	臨 床 工 学 技 士	薬 剤 師	臨 床 検 査 技 師	放 射 線 技 士	理 学 療 法 士	作 業 療 法 士	視 能 訓 練 士	精 神 保 健 福 祉 士	言 語 聴 覚 士	社 会 福 祉 士	看 護 師
平成25年度	4	4	9	15	14	7	3	1	1	2	2	203
平成26年度	3	4	9	15	14	7	3	1	1	3	2	205
平成27年度	5	4	11	16	14	10	4	1	1	3	3	213
平成28年度	5	4	13	16	14	10	4	1	1	3	2	223
平成29年度	5	4	14	16	14	12	4	1	1	2	2	219

区 分	(内) 助産師	管 理 栄 養 士	事 務 員	そ の 他	小 計	総 計
平成25年度	1	2	12	1	280	317
平成26年度	1	2	11	1	281	315
平成27年度	1	2	11	1	299	335
平成28年度	0	2	11	1	310	342
平成29年度	0	2	11	1	308	338

(注)平成21年4月1日から腎臓内科、血液内科、内分泌糖尿病内科、リウマチ科、消化器外科を設置。

資料:羽島市民病院

## 9 羽島市民病院診療科別患者数

入院患者数

(各年4月1日現在)

(単位：人)

区 分	内科	総合内科	腎臓内科	血液内科	内分泌糖 尿病内科	リウマ チ科	神経 内科	呼吸器 内科	消化器 内科	循環器 内科	精神科
平成25年度	-	3,091	1,559	-	2,987	-	5,506	-	17,250	9,471	-
平成26年度	-	2,537	1,421	-	3,665	-	3,968	-	20,159	9,057	-
平成27年度	-	2,412	1,688	-	4,464	-	4,012	-	19,475	10,247	-
平成28年度	-	2,594	1,770	-	3,610	-	3,752	-	20,840	12,193	-
平成29年度	-	2,020	1,321	-	3,789	-	3,412	-	20,280	12,428	-

区 分	小児科	外科	消化器 外科	整形 外科	脳神経 外科	皮膚科	泌尿 器科	婦人科	眼科	耳鼻咽 喉科	合計
平成25年度	1,465	3,556	4,928	10,216	4,400	-	3,110	1,263	191	387	69,380
平成26年度	1,336	2,752	6,873	9,202	5,107	-	3,867	1,266	81	444	71,735
平成27年度	1,971	3,099	6,424	10,741	5,890	-	3,180	1,127	88	173	74,991
平成28年度	1,197	4,789	6,529	11,101	5,063	-	2,202	1,375	21	341	77,377
平成29年度	728	5,103	5,095	10,965	6,051	-	2,795	1,147	30	406	75,570

外来患者数

区 分	内科	総合内科	腎臓内科	血液内科	内分泌糖 尿病内科	リウマ チ科	神経 内科	呼吸器 内科
平成25年度	-	2,489	1,163	461	12,767	3,470	6,509	3,980
平成26年度	-	2,284	1,407	374	12,945	3,575	6,693	4,069
平成27年度	-	2,864	1,333	357	12,305	3,470	6,490	3,955
平成28年度	-	2,694	1,417	-	12,011	3,459	6,240	3,597
平成29年度	-	2,636	1,389	-	11,720	3,193	6,338	2,974

区 分	消化器 内科	循環器 内科	人工透析 内科	精神科	小児科	外科	消化器 外科	整形 外科
平成25年度	22,243	10,469	4,338	7,741	9,159	5,717	2,945	12,688
平成26年度	21,860	10,581	4,294	8,137	7,882	5,599	3,409	13,033
平成27年度	20,532	10,343	3,846	8,102	8,712	5,732	3,210	12,780
平成28年度	19,039	10,238	3,823	7,725	6,948	5,871	2,958	11,940
平成29年度	17,615	10,470	3,763	531	5,851	5,682	2,740	10,691

区 分	脳神経 外科	皮膚科	泌尿 器科	婦人科	眼科	耳鼻咽 喉科	リハビ リ科	放射 線科	合計
平成25年度	5,620	5,681	10,197	4,854	11,272	7,061	-	649	151,473
平成26年度	5,297	5,551	10,916	4,795	11,742	6,712	-	612	151,767
平成27年度	5,309	4,569	11,126	4,870	11,502	5,582	-	636	147,625
平成28年度	5,111	3,115	10,250	4,977	11,936	5,833	-	146	139,328
平成29年度	5,366	2,665	9,659	5,059	11,053	6,117	-	-	125,512

(注) 平成21年4月1日から腎臓内科、血液内科、内分泌糖尿病内科、リウマチ科、消化器外科を設置。

資料：羽島市民病院

## 1 2 保健・衛生

### 1 0 斎場・汚物焼却・霊きゅう車使用許可件数

(単位：件)

区分	斎場	汚物焼却	霊きゅう車
平成25年度	668	843	311
平成26年度	630	759	281
平成27年度	682	755	214
平成28年度	658	717	279
平成29年度	692	737	393

資料：環境事業課

### 1 1 ごみ収集量と処理状況

(単位：人・t)

区分	計画 収集人口	燃やせる ごみ	資源ごみ	燃やせない ごみ	合計	資源集団 回収量
平成25年度	67,608	14,527	3,146	363	18,036	1,388
平成26年度	68,588	14,605	3,259	429	18,293	1,334
平成27年度	68,393	15,157	3,294	408	18,859	1,208
平成28年度	68,328	15,022	3,007	381	18,410	1,050
平成29年度	67,929	15,039	2,929	402	18,370	925

資料：環境事業課

### 1 2 し尿収集量と処理状況

(単位：人・戸・kl)

区分	生し尿			浄化槽汚泥			1日平均 収集量	年間	
	収集 人口	収集 戸数	収集量	収集 人口	収集 戸数	収集量		1日平均 収集量	年間 処理量
平成25年度	5,500	1,681	2,811	44,359	16,455	30,988	92.6	33,799	
平成26年度	5,252	1,605	2,595	43,820	16,487	30,444	90.5	33,040	
平成27年度	4,927	1,515	2,489	43,221	16,493	30,636	90.5	33,125	
平成28年度	4,625	1,423	2,158	42,717	16,605	29,917	87.9	32,075	
平成29年度	4,362	1,342	2,020	42,009	16,483	31,250	91.2	33,270	

資料：環境事業課

### 1 3 公害苦情相談の状況

(単位：件)

区分	総数		大気汚染		水質汚濁		騒音		振動		悪臭		その他	
	相談	解決	相談	解決	相談	解決	相談	解決	相談	解決	相談	解決	相談	解決
平成25年度	167	167	0	0	0	0	6	6	0	0	1	1	160	160
平成26年度	181	181	2	2	5	5	6	6	0	0	3	3	165	165
平成27年度	181	181	0	0	6	6	2	2	0	0	0	0	173	173
平成28年度	178	178	1	1	5	5	1	1	0	0	0	0	171	171
平成29年度	194	194	0	0	7	7	5	5	0	0	0	0	182	182

資料：生活環境課

1.4 図表

(1) 羽島市民病院診療科別患者数（平成29年度）

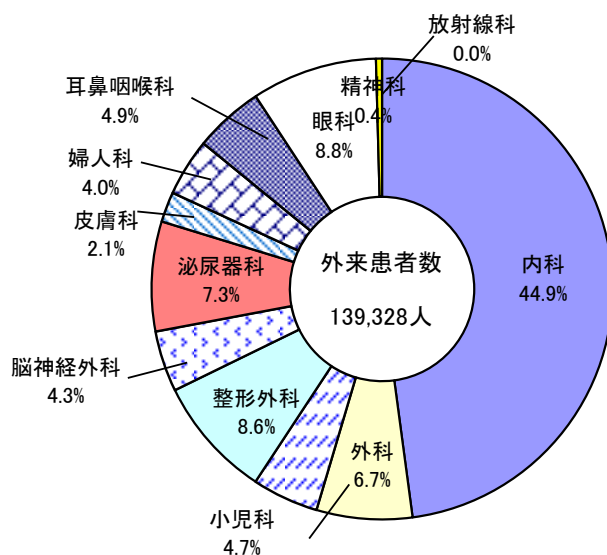
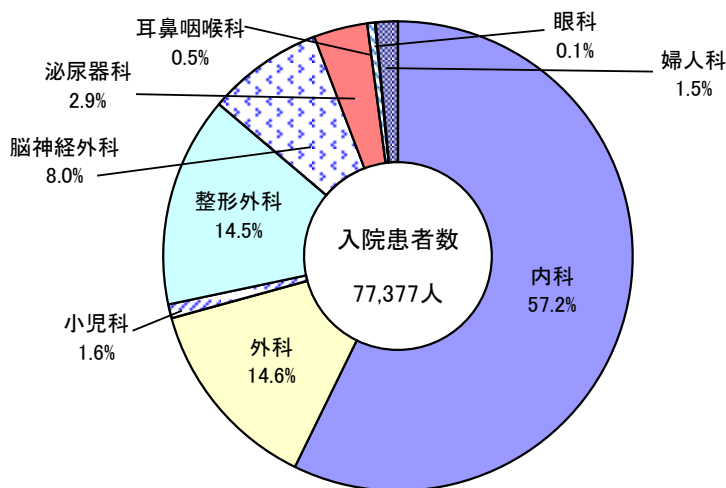

(注) 内科は腎臓内科、血液内科、内分泌糖尿病内科、リウマチ科、神経内科、呼吸器内科、消化器内科、循環器内科を含む。  
外科は消化器外科を含む。

資料：羽島市民病院

(2) 主要死因別死亡者数（平成28年）

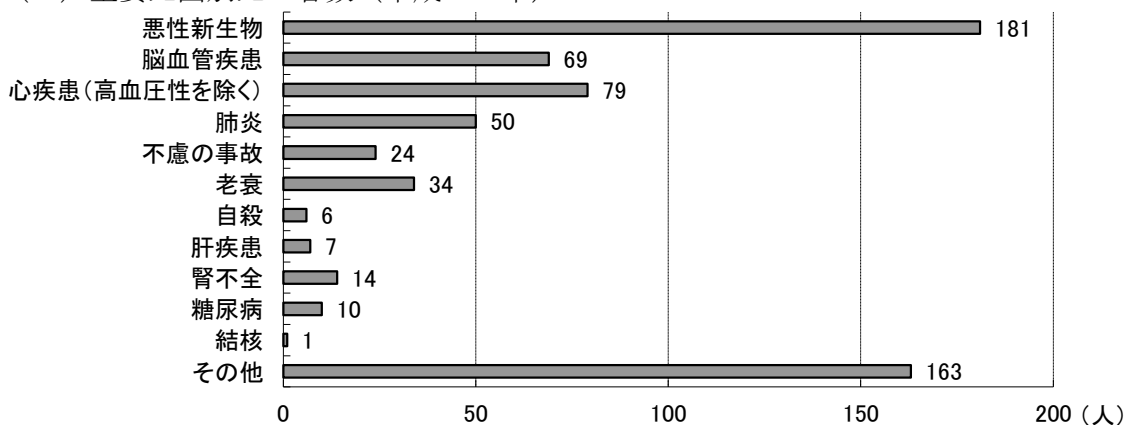

資料：岐阜保健所



# 1 3 財 政

1	一般会計決算状況	67~68
2	特別会計決算状況	69
3	企業会計決算状況	69
4	財政力指数	70
5	市税	70
6	納税義務者数	71
7	家屋総数・床面積	71~72
8	種類別木造以外の家屋状況	73
9	種類別木造家屋の状況	74
10	土地・地目別決定価格	75
11	図表	76

# 13 財政

## 1 一般会計決算状況

区 分	歳入	歳出	歳入歳出差引
平成25年度	21,124,855	20,021,751	1,103,104
平成26年度	21,542,398	20,238,458	1,303,940
平成27年度	21,921,899	21,341,545	580,354
平成28年度	22,933,725	22,126,778	806,947
平成29年度	21,397,562	20,819,495	578,067

## 歳 入 (単位：千円)

区 分	平成27年度		平成28年度		平成29年度	
	決算額	構成比	決算額	構成比	決算額	構成比
合 計	21,921,899	100.0%	22,933,725	100.0%	21,397,562	100.0%
市 税	8,681,294	39.6%	8,877,952	38.7%	9,097,972	42.5%
地 方 譲 与 税	248,206	1.1%	245,512	1.1%	244,750	1.1%
利 子 割 交 付 金	18,539	0.1%	12,263	0.1%	22,349	0.1%
配 当 割 交 付 金	53,476	0.2%	31,293	0.2%	44,032	0.2%
株 式 譲 渡 所 得 割 交 付 金	52,778	0.2%	15,919	0.1%	51,315	0.2%
地 方 消 費 税 交 付 金	1,176,056	5.4%	1,060,328	4.6%	1,115,961	5.2%
自 動 車 取 得 税 交 付 金	54,455	0.2%	56,241	0.3%	75,284	0.4%
地 方 特 例 交 付 金	43,653	0.2%	45,595	0.2%	44,026	0.2%
地 方 交 付 税	3,180,255	14.5%	2,937,934	12.8%	2,770,398	13.0%
交 通 安 全 対 策 特 別 交 付 金	9,360	0.1%	9,989	0.0%	10,109	0.1%
分 担 金 及 び 負 担 金	434,909	2.0%	408,791	1.8%	286,629	1.3%
使 用 料 及 び 手 数 料	131,767	0.6%	135,112	0.6%	138,319	0.6%
国 庫 支 出 金	2,927,294	13.4%	3,036,979	13.2%	2,696,396	12.6%
県 支 出 金	1,532,082	7.0%	1,517,595	6.6%	1,603,855	7.5%
財 産 収 入	51,072	0.2%	37,540	0.2%	35,394	0.2%
寄 附 金	161,105	0.7%	350,044	1.5%	176,015	0.8%
繰 入 金	11,931	0.1%	830,893	3.6%	655,946	3.1%
繰 越 金	1,303,941	6.0%	580,354	2.5%	806,947	3.8%
諸 収 入	248,489	1.1%	210,720	0.9%	316,655	1.5%
市 債	1,601,237	7.3%	2,526,671	11.0%	1,205,210	5.6%

# 13 財政

(単位：千円)

市税収入	割合 (%)	人口 (人)	1人あたり市税負担額(単位:円)
8,566,943	40.5	68,611	124,863
8,683,131	40.3	68,588	126,598
8,681,294	39.6	68,393	126,932
8,877,952	38.7	68,381	129,831
9,097,972	42.5	68,169	133,462

資料：財務課

## 歳 出

(単位：千円)

区 分	平成27年度		平成28年度		平成29年度	
	決算額	構成比	決算額	構成比	決算額	構成比
合 計	21,341,545	100.0%	22,126,778	100.0%	20,819,495	100.0%
議 会 費	225,588	1.1%	201,238	0.9%	208,899	1.0%
総 務 費	3,302,959	15.5%	2,605,596	11.8%	2,739,972	13.2%
民 生 費	7,602,831	35.6%	7,833,942	35.4%	7,922,480	38.1%
衛 生 費	2,349,868	11.0%	3,114,294	14.1%	3,094,038	14.9%
労 働 費	26,525	0.1%	14,896	0.1%	14,871	0.1%
農 林 水 産 業 費	408,246	1.9%	400,710	1.8%	395,936	1.9%
商 工 費	283,974	1.3%	173,700	0.8%	186,521	0.9%
土 木 費	2,424,846	11.4%	2,135,189	9.6%	2,196,817	10.5%
消 防 費	888,512	4.2%	759,449	3.4%	778,614	3.7%
教 育 費	2,068,798	9.7%	3,160,349	14.3%	1,727,836	8.3%
公 債 費	1,686,498	7.9%	1,656,775	7.5%	1,483,334	7.1%
予 備 費	-	-	-	-	-	-
災 害 復 旧 費	-	-	-	-	-	-
諸 支 出 金	72,900	0.3%	70,640	0.3%	70,177	0.3%

資料：財務課

# 1 3 財政

## 2 特別会計決算状況

(単位：千円)

区 分	国民健康保険		老人保健		介護保険		簡易水道事業	
	歳入	歳出	歳入	歳出	歳入	歳出	歳入	歳出
平成 2 5 年度	7,941,571	7,431,786	0	0	3,896,193	3,834,863	4,169	3,249
平成 2 6 年度	8,089,821	7,517,861	0	0	4,186,463	4,169,506	4,101	2,911
平成 2 7 年度	9,078,381	8,673,473	0	0	4,454,732	4,366,814	5,147	3,108
平成 2 8 年度	8,782,499	8,336,558	0	0	4,647,578	4,470,798	8,688	6,328
平成 2 9 年度	8,922,708	8,269,847	0	0	4,892,548	4,570,021	6,926	4,985

区 分	下水道事業		インター北土地区画整理事業		駅東土地区画整理事業		羽島市・羽島郡二町介護認定審査会事業	
	歳入	歳出	歳入	歳出	歳入	歳出	歳入	歳出
平成 2 5 年度	2,250,446	2,158,064	256,643	223,469	0	0	25,378	25,378
平成 2 6 年度	2,252,670	2,194,110	85,675	76,954	0	0	25,387	25,387
平成 2 7 年度	2,486,669	2,383,849	105,994	64,164	0	0	24,643	24,643
平成 2 8 年度	2,280,887	2,116,842	116,426	91,668	0	0	22,354	22,354
平成 2 9 年度	2,270,868	2,109,265	112,627	72,750	0	0	21,897	21,897

区 分	駅北本郷土地区画整理事業		後期高齢者医療	
	歳入	歳出	歳入	歳出
平成 2 5 年度	487,369	430,689	541,802	530,341
平成 2 6 年度	182,231	121,473	574,127	561,880
平成 2 7 年度	141,504	114,976	622,656	607,251
平成 2 8 年度	197,663	121,582	676,089	657,955
平成 2 9 年度	198,902	104,881	714,152	697,095

資料：財務課

## 3 企業会計決算状況

(単位：千円)

区 分	病院事業		上水道事業		
	収益の収支	資本の収支	収益の収支	資本の収支	
平成 2 5 年度	収入	5,595,271	53,898	655,178	85,439
	支出	6,073,456	287,776	435,717	434,383
平成 2 6 年度	収入	6,019,074	106,448	775,158	89,825
	支出	7,636,480	511,649	580,884	430,881
平成 2 7 年度	収入	6,039,242	96,373	759,028	120,257
	支出	6,214,222	341,211	534,632	470,866
平成 2 8 年度	収入	6,193,753	208,226	768,567	48,766
	支出	6,294,437	333,901	541,068	617,026
平成 2 9 年度	収入	5,936,333	112,360	726,211	38,405
	支出	5,995,926	456,413	541,697	586,515

資料：財務課

## 4 財政力指数

(単位：千円)

区 分	基準財政収入額	基準財政需要額	財政力指数
平成25年度	7,023,344	9,665,022	0.720
平成26年度	7,131,416	9,752,013	0.727
平成27年度	7,400,948	10,059,407	0.731
平成28年度	7,685,540	10,157,225	0.741
平成29年度	7,844,577	10,152,075	0.755

資料：財務課

## 5 市 税

(単位：千円)

区 分		総 計	市民税	固定資産税	軽自動車税	市たばこ税	都市計画税
平成25年度	調定額	9,335,198	4,012,356	4,124,640	135,492	468,935	564,104
	収入済額	8,566,943	3,705,406	3,730,970	124,160	468,935	508,975
平成26年度	調定額	9,397,889	4,064,480	4,143,912	138,819	452,512	568,402
	収入済額	8,683,131	3,777,507	3,779,122	127,959	452,512	517,592
平成27年度	調定額	9,347,674	4,127,602	4,045,829	143,061	443,702	557,967
	収入済額	8,681,294	3,857,837	3,708,303	132,412	443,702	511,080
平成28年度	調定額	9,480,598	4,169,251	4,124,428	166,372	432,193	559,297
	収入済額	8,877,952	3,919,795	3,825,257	154,600	432,193	518,019
平成29年度	調定額	9,670,730	4,336,723	4,161,059	175,371	399,863	568,146
	収入済額	9,097,972	4,106,635	3,871,624	162,945	399,863	528,337

区 分		水利地益税	特別土地保有税	入湯税
平成25年度	調定額	26,377	-	3,294
	収入済額	25,203	-	3,294
平成26年度	調定額	26,452	-	3,312
	収入済額	25,127	-	3,312
平成27年度	調定額	26,309	-	3,204
	収入済額	24,756	-	3,204
平成28年度	調定額	26,168	-	2,889
	収入済額	25,199	-	2,889
平成29年度	調定額	26,680	-	2,888
	収入済額	25,680	-	2,888

資料：税務課

# 13 財政

## 6 納税義務者数

(各年1月1日現在) (単位：人)

区 分	市 民 税			法人分	固定資産税
	個 人 分				
	均等割のみ	均等割と所得割	所得割のみ		
平成25年度	3,306	29,399	-	1,713	28,875
平成26年度	3,448	29,434	-	1,697	29,018
平成27年度	3,446	29,596	-	1,730	29,192
平成28年度	3,536	29,958	-	1,758	29,344
平成29年度	3,500	30,270	-	1,771	29,636

(注) 課税状況調

資料：税務課

## 7 家屋総数・床面積

区 分		総 数			法定免税点以上のもの	
		棟 数	床面積	決定価格	棟 数	床面積
総 数	平成25年度	37,735	5,091,100	122,079,623	34,853	4,958,069
	平成26年度	37,836	5,115,680	125,433,049	35,043	4,986,412
	平成27年度	38,044	5,124,771	121,207,577	35,297	4,998,135
	平成28年度	38,092	5,159,928	125,652,766	35,421	5,037,039
	平成29年度	38,264	5,187,614	129,081,699	35,645	5,067,599
木 造	平成25年度	26,910	2,834,995	55,699,609	24,315	2,709,356
	平成26年度	26,955	2,851,397	58,018,831	24,443	2,729,494
	平成27年度	27,117	2,870,867	56,666,479	24,667	2,752,189
	平成28年度	27,150	2,887,664	59,029,538	24,773	2,772,788
	平成29年度	27,254	2,909,172	61,583,381	24,927	2,797,072
木造以外	平成25年度	10,825	2,256,105	66,380,014	10,538	2,248,713
	平成26年度	10,881	2,264,283	67,414,218	10,600	2,256,918
	平成27年度	10,927	2,253,904	64,541,098	10,630	2,245,946
	平成28年度	10,942	2,272,264	66,623,228	10,648	2,264,251
	平成29年度	11,010	2,278,442	67,498,318	10,718	2,270,527

(注) 固定資産概要調書

(各年1月1日現在) (単位：㎡・千円)

法定免税点未満のもの			
決定価格	棟数	床面積	決定価格
121,895,092	2,882	133,031	184,531
125,253,315	2,793	129,268	179,734
121,028,318	2,747	126,636	179,259
125,478,054	2,671	122,889	174,712
<b>128,910,071</b>	<b>2,619</b>	<b>120,015</b>	<b>171,628</b>
55,545,535	2,595	125,639	154,074
57,869,201	2,512	121,903	149,630
56,518,741	2,450	118,678	147,738
58,886,247	2,377	114,876	143,291
<b>61,443,043</b>	<b>2,327</b>	<b>112,100</b>	<b>140,338</b>
66,349,557	287	7,392	30,457
67,384,114	281	7,365	30,104
64,509,577	297	7,958	31,521
66,591,807	294	8,013	31,421
<b>67,467,028</b>	<b>292</b>	<b>7,915</b>	<b>31,290</b>

資料：税務課

# 13 財政

## 8 種類別木造以外の家屋状況

(各年1月1日現在) (単位: m<sup>2</sup>・千円)

区分	総数			鉄筋コンクリート構造 (鉄骨・鉄筋を含む)			
	棟数	床面積	決定価格	棟数	床面積	決定価格	
総数	平成25年	10,825	2,256,105	66,380,014	714	365,502	15,968,456
	平成26年	10,881	2,264,283	67,414,218	711	363,555	16,028,581
	平成27年	10,927	2,253,904	64,541,098	710	363,502	15,587,874
	平成28年	10,942	2,272,264	66,623,228	706	361,363	15,631,819
	平成29年	11,010	2,278,442	67,498,318	706	361,363	15,631,819
住宅 アパート	平成25年	4,017	826,023	27,214,720	471	172,108	7,405,198
	平成26年	4,044	831,548	27,697,088	471	173,124	7,529,603
	平成27年	4,074	836,600	26,736,030	471	173,266	7,510,314
	平成28年	4,088	841,148	27,316,637	468	171,875	7,562,569
	平成29年	4,122	846,128	27,797,092	468	171,875	7,562,569
その他	平成25年	6,808	1,430,082	39,165,294	243	193,394	8,563,258
	平成26年	6,837	1,432,735	39,717,130	240	190,431	8,498,978
	平成27年	6,853	1,417,304	37,805,068	239	190,236	8,077,560
	平成28年	6,854	1,431,116	39,306,591	238	189,488	8,069,250
	平成29年	6,888	1,432,314	39,701,226	238	189,488	8,069,250

区分	れんがコンクリートブロック構造			鉄骨構造 (軽量鉄骨を含む)			その他			
	棟数	床面積	決定価格	棟数	床面積	決定価格	棟数	床面積	決定価格	
総数	平成25年	741	8,039	135,430	9,366	1,882,428	50,274,623	4	136	1,505
	平成26年	739	7,872	134,516	9,427	1,892,720	51,249,616	4	136	1,505
	平成27年	736	7,871	124,230	9,477	1,882,395	48,827,801	4	136	1,193
	平成28年	731	7,747	122,903	9,500	1,902,998	50,866,256	5	156	2,250
	平成29年	729	7,749	123,034	9,570	1,909,174	51,741,215	5	156	2,250
住宅 アパート	平成25年	23	1,895	15,279	3,523	652,020	19,794,243	0	0	0
	平成26年	22	1,753	14,213	3,551	656,671	20,153,272	0	0	0
	平成27年	24	1,769	14,597	3,579	661,565	19,211,119	0	0	0
	平成28年	23	1,655	13,627	3,597	667,618	19,740,441	0	0	0
	平成29年	24	1,669	13,971	3,630	672,584	20,220,552	0	0	0
その他	平成25年	718	6,144	120,151	5,843	1,230,408	30,480,380	4	136	1,505
	平成26年	717	6,119	120,430	5,876	1,236,049	31,096,344	4	136	1,378
	平成27年	712	6,102	109,633	5,898	1,220,830	29,616,682	4	136	1,193
	平成28年	708	6,092	109,276	5,903	1,235,380	31,125,815	5	156	2,250
	平成29年	705	6,080	109,063	5,940	1,236,590	31,520,663	5	156	2,250

(注) 固定資産概要調書

資料: 税務課

## 9 種類別木造家屋の状況

(各年1月1日現在)

区 分	棟 数	床 面 積 (㎡)	決 定 価 格 (千円)	
総数	平成25年	26,910	2,834,995	55,699,609
	平成26年	26,955	2,851,397	58,018,831
	平成27年	27,117	2,870,867	56,666,479
	平成28年	27,150	2,887,664	59,029,538
	平成29年	27,254	2,909,172	61,583,381
住宅	平成25年	19,243	2,412,676	53,439,575
	平成26年	19,375	2,435,571	55,732,252
	平成27年	19,569	2,459,744	54,479,083
	平成28年	19,694	2,479,613	56,719,463
	平成29年	19,874	2,502,924	59,131,407
店舗	平成25年	422	44,430	701,009
	平成26年	424	44,807	746,115
	平成27年	428	44,842	709,187
	平成28年	433	45,893	790,364
	平成29年	444	48,559	917,911
工場 倉庫 土蔵	平成25年	1,161	122,847	275,837
	平成26年	1,143	120,451	281,500
	平成27年	1,153	118,498	280,311
	平成28年	1,132	116,208	277,415
	平成29年	1,112	113,735	276,371
その他 の家屋	平成25年	6,084	255,042	1,283,188
	平成26年	6,013	250,568	1,258,964
	平成27年	5,967	247,783	1,197,898
	平成28年	5,891	245,950	1,242,296
	平成29年	5,824	243,954	1,257,692

(注) 固定資産概要調書

資料：税務課

# 13 財政

## 10 土地・地目別決定価格

(各年1月1日現在) (単位: m<sup>2</sup>・千円)

区 分		評価総地積			決定価格		
		総地積	免税点未満	免税点以上	総額	免税点未満	免税点以上
総数	平成25年	33,140,009	1,230,414	31,909,595	324,086,551	1,756,539	322,330,012
	平成26年	33,111,339	1,212,220	31,899,119	318,404,997	1,588,756	316,816,241
	平成27年	33,091,821	1,199,529	31,892,292	313,552,773	1,478,373	312,074,400
	平成28年	33,071,833	1,169,894	31,901,939	312,544,245	1,355,795	311,188,450
	平成29年	<b>33,057,211</b>	<b>1,158,643</b>	<b>31,898,568</b>	<b>311,051,253</b>	<b>1,217,908</b>	<b>309,833,345</b>
田	平成25年	15,450,437	859,109	14,591,328	35,183,916	518,115	34,665,801
	平成26年	15,333,307	849,877	14,483,430	33,230,546	460,095	32,770,451
	平成27年	15,228,071	835,690	14,392,381	31,904,838	377,461	31,527,377
	平成28年	15,111,075	815,883	14,295,192	31,000,535	339,467	30,661,068
	平成29年	<b>14,991,482</b>	<b>809,851</b>	<b>14,181,631</b>	<b>29,159,428</b>	<b>287,037</b>	<b>28,872,391</b>
畑	平成25年	5,166,505	344,628	4,821,877	25,104,314	761,827	24,342,487
	平成26年	5,153,432	335,495	4,817,937	24,580,514	658,995	23,921,519
	平成27年	5,156,019	335,255	4,820,764	23,833,578	614,282	23,219,296
	平成28年	5,104,392	325,109	4,779,283	22,975,454	521,849	22,453,605
	平成29年	<b>5,071,381</b>	<b>320,049</b>	<b>4,751,332</b>	<b>22,406,053</b>	<b>444,750</b>	<b>21,961,303</b>
宅地	平成25年	11,009,174	25,972	10,983,202	239,734,996	472,368	239,262,628
	平成26年	11,082,479	26,150	11,056,329	236,584,318	465,585	236,118,733
	平成27年	11,164,728	27,869	11,136,859	234,647,495	482,785	234,164,710
	平成28年	11,277,594	28,169	11,249,425	235,090,932	490,412	234,600,520
	平成29年	<b>11,416,395</b>	<b>27,950</b>	<b>11,388,445</b>	<b>236,034,394</b>	<b>481,631</b>	<b>235,552,763</b>
池・沼	平成25年	45,966	147	45,819	4,550	12	4,538
	平成26年	45,930	147	45,783	4,546	12	4,534
	平成27年	45,930	147	45,783	4,546	12	4,534
	平成28年	45,931	147	45,784	4,546	12	4,534
	平成29年	<b>45,931</b>	<b>147</b>	<b>45,784</b>	<b>4,546</b>	<b>12</b>	<b>4,534</b>
原野	平成25年	5,320	13	5,307	77,035	249	76,786
	平成26年	5,320	13	5,307	75,307	244	75,063
	平成27年	4,899	0	4,899	67,165	0	67,165
	平成28年	4,862	0	4,862	66,166	0	66,166
	平成29年	<b>4,839</b>	<b>0</b>	<b>4,839</b>	<b>65,192</b>	<b>0</b>	<b>65,192</b>
雑種地	平成25年	1,462,607	545	1,462,062	23,981,740	3,968	23,977,772
	平成26年	1,490,871	538	1,490,333	23,929,766	3,825	23,925,941
	平成27年	1,492,174	568	1,491,606	23,095,151	3,833	23,091,318
	平成28年	1,527,979	586	1,527,393	23,406,612	4,055	23,402,557
	平成29年	<b>1,527,183</b>	<b>646</b>	<b>1,526,537</b>	<b>23,381,640</b>	<b>4,478</b>	<b>23,377,162</b>

(注) 固定資産概要調査書

資料: 税務課

1.1 図表

(1) 一般会計決算状況

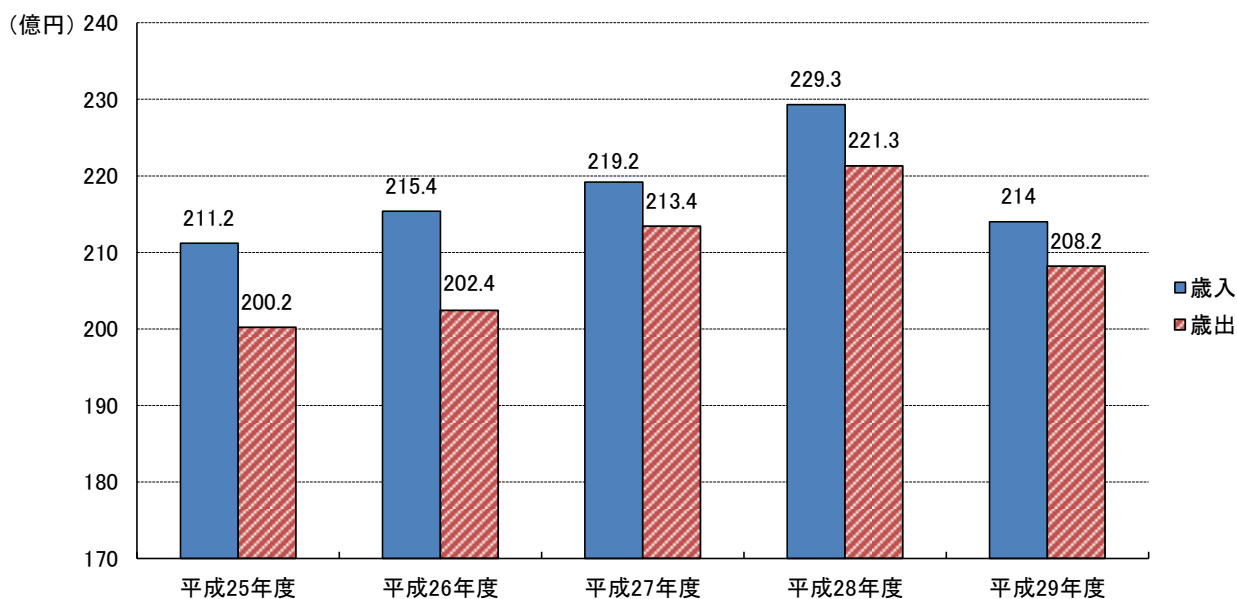

資料：財務課

(2) 平成29年度一般会計決算状況 (目的別)

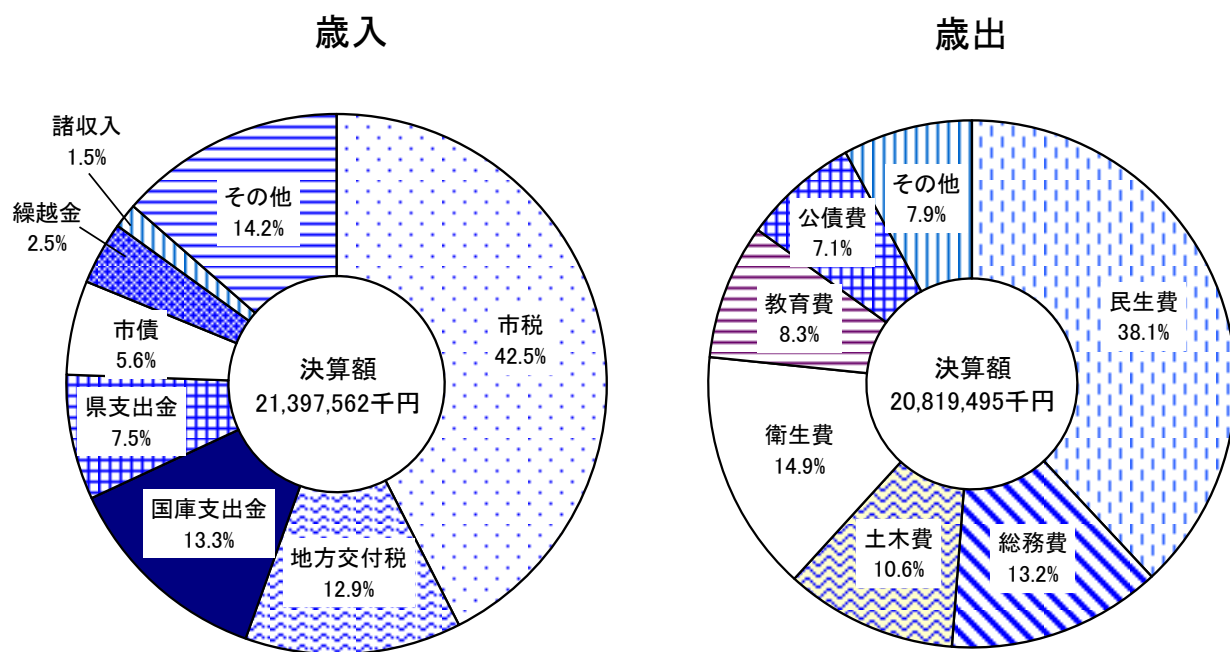

資料：財務課



## 1 4 行政・議会・選挙

1	市民相談の状況	77~78
2	市議会の状況	77
3	投票区別選挙人名簿登録者数	78
4	市長選挙の結果	79
5	市議会議員選挙の結果	79
6	市議会議員補欠選挙の結果	79
7	岐阜県知事選挙の結果	79
8	岐阜県議会議員選挙の結果	80
9	岐阜県議会議員補欠選挙の結果	80
10	衆議院議員選挙（小選挙区）の結果	80
11	参議院議員選挙（選挙区）の結果	80
12	参議院議員補欠選挙の結果	80
13	住民投票の結果	80
14	図表	81

# 14 行政・議会・選挙

## 1 市民相談の状況

区分	総計	市政		一般					
		要望	相談	法律	就業促進	心配ごと	年金	行政	登記
平成25年計	599	0	0	162	31	57	46	3	51
平成26年計	591	0	0	156	14	44	28	4	39
平成27年計	660	1	0	137	8	45	21	3	41
平成28年計	649	2	4	143	9	30	18	1	47
平成29年計	685	0	1	145	11	35	17	2	59
1月	59	0	0	14	1	2	2	1	1
2月	61	0	1	15	0	0	2	0	6
3月	71	0	0	11	3	3	3	0	6
4月	57	0	0	12	0	2	0	0	8
5月	47	0	0	12	0	4	1	0	0
6月	70	0	0	12	1	8	3	1	6
7月	51	0	0	12	2	0	0	0	5
8月	45	0	0	10	1	3	0	0	5
9月	56	0	0	14	2	2	0	0	6
10月	53	0	0	9	0	5	4	0	5
11月	60	0	0	12	0	2	1	0	6
12月	55	0	0	12	1	4	1	0	5

(注) 戸籍相談は平成27年4月から廃止。  
建築相談は平成28年4月から廃止。

## 2 市議会の状況

(単位：件)

区分	議会開会		提出案件数						
	回数	日数	総数	市長提出			請願	陳情	議員提出
				予算案	条例案	その他			
平成25年総数	4	24	137	27	46	64	2	8	7
定例会	4	24	137	27	46	64	2	8	7
臨時会	0	0	0	0	0	0	0	0	0
平成26年総数	5	25	120	29	41	50	6	9	8
定例会	4	24	115	29	40	46	6	9	8
臨時会	1	1	5	0	1	4	0	0	0
平成27年総数	5	24	102	27	30	45	6	12	2
定例会	4	23	92	27	30	35	6	12	2
臨時会	1	1	10	0	0	10	0	0	0
平成28年総数	5	24	143	28	43	72	1	9	4
定例会	4	23	130	28	43	59	1	9	4
臨時会	1	1	13	0	0	13	0	0	0
平成29年総数	5	22	126	27	17	82	1	7	3
定例会	4	21	116	27	16	73	1	7	3
臨時会	1	1	10	0	1	9	0	0	0

資料：議会事務局

# 14 行政・議会・選挙

(単位：件)

相 談										
多重債務	交通事故	戸籍	母子	人権	建築	家庭児童	外国人向け	消費生活	その他	
8	17	2	60	11	0	14	0	89	48	
3	23	0	125	11	0	14	0	71	59	
6	19	0	124	4	0	29	0	154	68	
9	9	-	91	0	0	13	0	215	58	
5	22	-	52	4	-	6		258	68	
0	1		5	0		0		23	9	
0	3		8	0		2		21	3	
1	4		1	0		0		22	17	
0	1		6	2		1		16	9	
1	4		5	0		3		14	3	
0	1		6	0		0		29	3	
0	2		4	1		0		21	4	
2	2		4	0		0		17	1	
0	2		3	0		0		20	7	
0	1		5	0		0		22	2	
0	1		2	1		0		25	10	
1	0		3	0		0		28	0	

資料：市民相談室

## 3 投票区別選挙人名簿登録者数

(平成29年9月1日現在) (単位：人)

区 分	総 数	男	女
総 数	55,907	27,400	28,507
足 近	3,658	1,784	1,874
小 熊	3,081	1,489	1,592
正 木 北	3,608	1,738	1,870
正 木 中	6,500	3,179	3,321
正 木 南	2,544	1,280	1,264
竹 鼻 北	6,076	2,971	3,105
竹 鼻 中	4,300	2,055	2,245
竹 鼻 南	4,038	1,975	2,063
福 寿	5,974	2,987	2,987
江 吉 良	4,957	2,482	2,475
堀 津	2,433	1,210	1,223
上 中 第 一	2,201	1,062	1,139
上 中 第 二	2,161	1,067	1,094
下 中	1,971	923	1,048
桑 原 第 一	2,199	1,099	1,100
桑 原 第 二	206	99	107

資料：羽島市選挙管理委員会

# 14 行政・議会・選挙

## 4 市長選挙の結果

(単位：人)

選挙期日	当日有権者数			投票数			投票率 (%)		
	総数	男	女	総数	男	女	総数	男	女
平成12年12月 3日	51,082	24,883	26,199	25,434	12,203	13,231	49.79	49.04	50.50
平成16年12月 5日	52,507	25,600	26,907	27,004	13,002	14,002	51.43	50.79	52.04
平成20年11月30日	無			投			票		
平成24年11月25日	53,885	26,369	27,516	27,714	13,436	14,278	51.43	50.95	51.89
平成28年11月20日	無			投			票		

資料：羽島市選挙管理委員会

## 5 市議会議員選挙の結果

(単位：人)

選挙期日	当日有権者数			投票数			投票率 (%)		
	総数	男	女	総数	男	女	総数	男	女
平成11年 4月25日	50,377	24,542	25,835	35,612	16,820	18,792	70.69	68.54	72.74
平成15年 4月27日	52,356	25,504	26,852	30,441	14,313	16,128	58.14	56.12	60.06
平成19年 4月22日	53,092	25,990	27,102	32,803	15,530	17,273	61.79	59.75	63.73
平成23年 4月24日	53,773	26,313	27,460	30,203	14,440	15,763	56.17	54.88	57.40
平成27年 4月26日	53,836	26,340	27,496	28,009	13,433	14,576	52.03	51.00	53.01

資料：羽島市選挙管理委員会

## 6 市議会議員補欠選挙の結果

(単位：人)

選挙期日	当日有権者数			投票数			投票率 (%)		
	総数	男	女	総数	男	女	総数	男	女
平成 8年11月24日	49,359	24,035	25,324	30,045	14,160	15,885	60.87	58.91	62.73
平成12年12月 3日	51,082	24,883	26,199	25,423	12,195	13,228	49.77	49.01	50.49

資料：羽島市選挙管理委員会

## 7 岐阜県知事選挙の結果

(単位：人)

選挙期日	当日有権者数			投票数			投票率 (%)		
	総数	男	女	総数	男	女	総数	男	女
平成13年 1月28日	51,280	24,981	26,299	16,847	8,327	8,520	32.85	33.33	32.40
平成17年 1月23日	52,765	25,714	27,051	18,173	8,956	9,217	34.44	34.83	34.07
平成21年 1月25日	53,912	26,423	27,489	16,190	8,136	8,054	30.03	30.79	29.30
平成25年 1月27日	54,020	26,447	27,573	16,253	8,116	8,137	30.09	30.69	29.51
平成29年 1月29日	55,586	27,210	28,376	17,226	8,492	8,734	30.99	31.21	30.78

資料：羽島市選挙管理委員会

8 岐阜県議会議員選挙の結果

(単位：人)

選挙期日	当日有権者数			投票数			投票率 (%)		
	総数	男	女	総数	男	女	総数	男	女
平成11年 4月11日	50,645	24,672	25,973	27,592	13,228	14,364	54.48	53.62	55.30
平成15年 4月13日	52,355	25,493	26,862	23,945	11,512	12,433	45.74	45.16	46.28
平成19年 4月 8日	53,349	26,124	27,225	22,043	10,747	11,296	41.32	41.14	41.49
平成23年 4月10日	無			投			票		
平成27年 4月12日	無			投			票		

資料：羽島市選挙管理委員会

9 岐阜県議会議員補欠選挙の結果

(単位：人)

選挙期日	当日投票資格者数			投票数			投票率 (%)		
	総数	男	女	総数	男	女	総数	男	女
平成25年 8月11日	54,009	26,419	27,590	15,703	7,755	7,948	29.07	29.35	28.81

資料：羽島市選挙管理委員会

10 衆議院議員選挙（小選挙区）の結果

(単位：人)

選挙期日	当日有権者数			投票数			投票率 (%)		
	総数	男	女	総数	男	女	総数	男	女
平成15年11月 9日	52,685	25,693	26,992	30,242	14,841	15,401	57.40	57.76	57.06
平成17年 9月11日	53,214	25,985	27,229	35,529	17,227	18,302	66.77	66.30	67.22
平成21年 8月30日	54,251	26,568	27,683	37,150	18,343	18,807	68.48	69.04	67.94
平成24年12月16日	54,184	26,539	27,645	29,959	15,075	14,884	55.29	56.80	53.84
平成26年12月14日	54,299	26,585	27,714	26,312	13,299	13,013	48.46	50.02	46.95
平成29年10月22日	55,815	27,352	28,463	29,270	14,421	14,849	52.44	52.72	52.17

資料：羽島市選挙管理委員会

11 参議院議員選挙（選挙区）の結果

(単位：人)

選挙期日	当日有権者数			投票数			投票率 (%)		
	総数	男	女	総数	男	女	総数	男	女
平成16年 7月11日	52,811	25,737	27,074	28,138	13,855	14,283	53.28	53.83	52.76
平成19年 7月29日	53,746	26,328	27,418	30,022	14,862	15,160	55.86	56.45	55.29
平成22年 7月11日	54,395	26,653	27,742	29,972	14,981	14,991	55.10	56.21	54.04
平成25年 7月21日	54,219	26,553	27,666	27,994	13,968	14,026	52.60	50.70	51.63
平成28年 7月10日	55,724	27,286	28,438	30,485	14,996	15,489	54.71	54.96	54.47

資料：羽島市選挙管理委員会

12 参議院議員補欠選挙の結果

(単位：人)

選挙期日	当日有権者数			投票数			投票率 (%)		
	総数	男	女	総数	男	女	総数	男	女
昭和56年 2月 1日	38,259	18,536	19,723	15,615	8,075	7,540	40.81	43.56	38.23
昭和56年 6月28日	38,620	18,711	19,909	12,095	6,180	5,915	31.32	33.03	29.71
平成 5年 7月18日	47,260	22,976	24,284	34,602	16,578	18,024	73.22	72.15	74.22
平成 8年 3月24日	49,282	23,996	25,286	21,209	10,428	10,781	43.04	43.46	42.64

資料：羽島市選挙管理委員会

13 住民投票の結果

(単位：人)

選挙期日	当日投票資格者数			投票数			投票率 (%)		
	総数	男	女	総数	男	女	総数	男	女
平成16年 4月18日	52,204	25,441	26,763	32,376	15,468	16,908	62.02	60.80	63.18

資料：羽島市選挙管理委員会

# 14 行政・議会・選挙

## 14 図表

(1) 市民相談の状況 (平成29年)

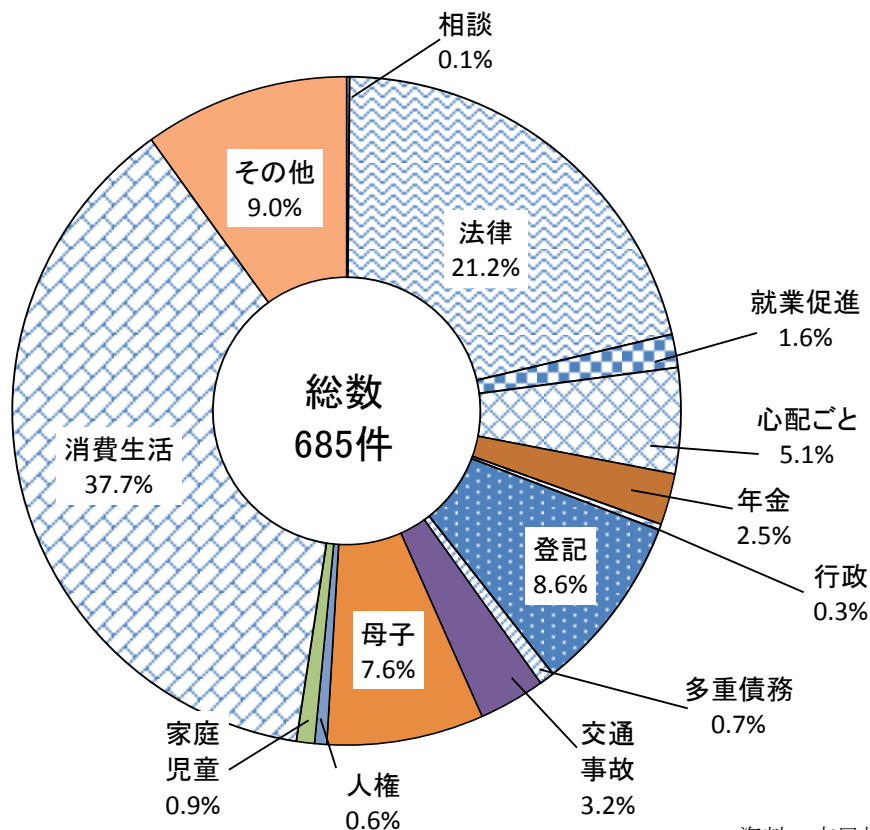

資料：市民相談室

(2) 投票区別選挙人名簿登録者数 (平成29年9月1日定時登録)

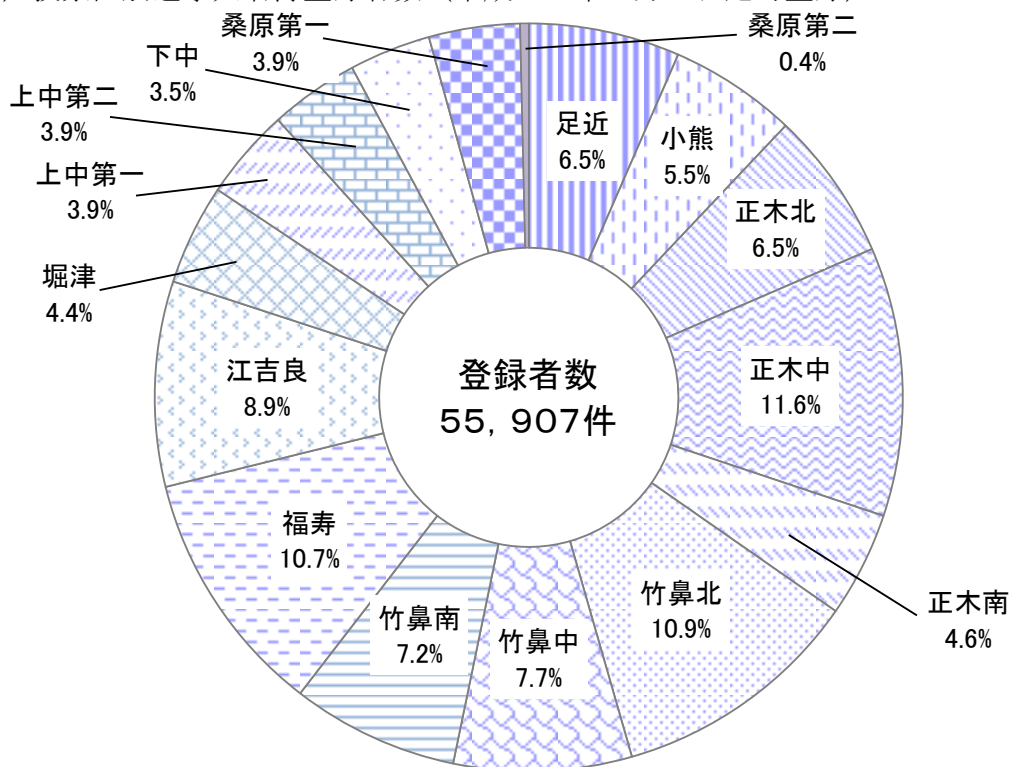

資料：羽島市選挙管理委員会

## 15 教育・文化

1	幼稚園の状況	82
2	認定こども園の状況	82
3	小学校の状況	82
4	中学校の状況	83
5	義務教育学校の状況	83
6	小学校別児童数	83
7	中学校別生徒数	83
8	児童の体位（小学校）	84
9	生徒の体位（中学校）	84
10	中学校の卒業生進路状況	84
11	県立羽島高等学校の状況	84
12	県立羽島高等学校の卒業生進路状況	85
13	文化センターの利用状況	85
14	中央公民館の利用状況	85
15	福祉ふれあい会館の利用状況	85
16	市立図書館の利用状況	86
17	市立図書館の分類別蔵書冊数	86
18	勤労青少年ホームの利用状況	86
19	市民会館の利用状況	86
20	指定文化財件数	87
21	図表	88

# 15 教育・文化

## 1 幼稚園の状況

(各年5月1日現在) (単位：人)

区 分	学級数	園児数				設置者	
		総数	3歳	4歳	5歳		
総数	平成25年	27	585	209	197	179	-
	平成26年	28	595	188	210	197	
	平成27年	28	635	223	200	212	
	平成28年	27	642	227	217	198	
	平成29年	28	654	217	223	214	
羽島幼稚園	平成25年	14	308	110	105	93	私立
	平成26年	15	322	105	111	106	
	平成27年	14	328	112	105	111	
	平成28年	14	333	121	107	105	
	平成29年	15	342	119	119	104	
はしま西幼稚園	平成25年	10	224	74	77	73	私立
	平成26年	10	223	72	74	77	
	平成27年	11	237	87	76	74	
	平成28年	10	240	81	85	74	
	平成29年	10	239	73	80	86	
西部幼稚園	平成25年	3	53	25	15	13	市立
	平成26年	3	50	11	25	14	
	平成27年	3	70	24	19	27	
	平成28年	3	69	25	25	19	
	平成29年	3	73	25	24	24	

資料：学校教育課

## 2 認定こども園の状況

(各年4月1日現在) (単位：園・人)

区分	私営		
	施設数	保育教諭数	園児数 (定員)
平成29年	3	80	525

資料：子育て・健幸課

## 3 小学校の状況

(各年5月1日現在) (単位：人)

区 分	学校数	学級数	児童数			教職員数					1教員 あたり 児童数	1学級 あたり 児童数
			計	男	女	計	教員	その他	男	女		
平成25年	9	148	4,035	2,111	1,924	241	223	18	83	158	18.1	27.3
平成26年	9	144	3,954	2,045	1,909	236	218	18	80	156	18.1	27.5
平成27年	9	139	3,870	2,023	1,847	241	217	24	71	170	17.8	27.8
平成28年	9	140	3,864	2,004	1,860	235	215	20	79	156	18.0	27.6
平成29年	8	131	3,671	1,899	1,772	212	196	16	67	145	18.7	28.0

資料：学校教育課

4 中学校の状況

(各年5月1日現在) (単位:人)

区 分	学校数	学級数	生徒数			教職員数					1 教員 あたり 生徒数	1 学級 あたり 生徒数
			計	男	女	計	教員	その他	男	女		
平成25年	5	72	2,145	1,098	1,047	153	143	10	78	75	15.0	29.8
平成26年	5	71	2,162	1,132	1,030	148	138	10	75	73	15.7	30.5
平成27年	5	70	2,119	1,109	1,010	153	140	13	78	75	15.1	30.3
平成28年	5	69	2,070	1,102	968	147	137	10	76	71	15.1	30.0
平成29年	4	66	1,966	1,038	928	136	128	8	77	59	15.4	30.0

資料: 学校教育課

5 義務教育学校の状況

(各年5月1日現在) (単位:人)

区 分	学校数	学級数	生徒数			教職員数					1 教員 あたり 生徒数	1 学級 あたり 生徒数
			計	男	女	計	教員	その他	男	女		
平成29年	1	10	165	78	87	28	24	4	9	19	6.9	16.5

資料: 学校教育課

6 小学校別児童数 (義務教育学校前期課程を含む)

(各年5月1日現在) (単位:人)

区 分	総数	足近	小熊	正木	竹鼻	中央	福寿	堀津	中島	桑原
平成25年	4,035	277	235	960	742	891	387	194	224	125
平成26年	3,954	245	221	944	757	887	373	195	219	113
平成27年	3,870	234	220	921	759	836	373	182	235	110
平成28年	3,864	220	223	885	758	860	390	186	239	103
平成29年	3,781	210	209	860	768	827	384	183	230	110

資料: 学校教育課

7 中学校別生徒数 (義務教育学校後期課程を含む)

(各年5月1日現在) (単位:人)

区 分	総数	羽島	竹鼻	中央	中島	桑原
平成25年	2,145	808	600	415	250	72
平成26年	2,162	829	608	413	237	75
平成27年	2,119	804	585	454	207	69
平成28年	2,070	785	576	442	202	65
平成29年	2,021	743	561	459	203	55

資料: 学校教育課

# 15 教育・文化

## 8 児童の体位

(平成29年5月1日現在)

区 分		1 年		2 年		3 年		4 年		5 年		6 年	
		国平均	市平均	国平均	市平均	国平均	市平均	国平均	市平均	国平均	市平均	国平均	市平均
男子	身長 (cm)	116.5	115.9	122.5	121.9	128.1	128.2	133.6	132.8	138.8	138.0	145.2	144.8
	体重 (kg)	21.4	21.4	24.0	23.7	27.2	27.5	30.6	29.8	34.0	33.4	38.4	38.2
女子	身長 (cm)	115.6	115.2	121.5	120.6	127.2	127.4	133.4	133.2	140.2	139.7	146.8	146.5
	体重 (kg)	20.9	20.6	23.5	23.2	26.4	26.6	29.8	29.9	34.0	33.5	39.0	38.9

(注) 国平均は平成26年数値

資料：学校教育課

## 9 生徒の体位

(平成29年5月1日現在)

区 分		1 年		2 年		3 年	
		国平均	市平均	国平均	市平均	国平均	市平均
男子	身長 (cm)	152.7	152.2	159.9	159.2	165.2	163.8
	体重 (kg)	44.0	43.4	48.8	48.3	53.9	53.2
女子	身長 (cm)	151.9	151.1	154.8	154.7	156.5	155.1
	体重 (kg)	43.7	43.6	47.2	47.5	50.0	50.0

(注) 国平均は平成26年数値

資料：学校教育課

## 10 中学校の卒業生進路状況

(単位：人)

区 分		卒業生総数	進学者	就職者	就職進学者	無業者その他
平成25年度	計	691	685	3	0	4
	男	351	346	3	0	3
	女	340	339	0	0	1
平成26年度	計	713	711	0	0	2
	男	368	367	0	0	1
	女	345	344	0	0	1
平成27年度	計	725	714	6	0	5
	男	369	362	5	0	2
	女	356	352	1	0	3
平成28年度	計	724	719	0	0	5
	男	392	388	0	0	4
	女	332	331	0	0	1
平成29年度	計	670	662	3	0	5
	男	350	344	3	0	3
	女	320	318	0	0	2

(注) 「無業者・その他」に各種学校進学者を含む。

資料：学校教育課

## 11 県立羽島高等学校の状況

(各年5月1日現在) (単位：人)

区 分	学級数	生徒数			教職員数					1教員あたり生徒数	1学級あたり生徒数
		計	男	女	計	教員	その他	男	女		
平成25年	16	565	205	360	49	42	7	29	20	13.5	35.3
平成26年	16	549	218	331	49	42	7	32	17	13.1	34.3
平成27年	16	539	226	313	49	42	7	32	17	12.8	33.7
平成28年	16	547	240	307	49	42	7	32	17	13.0	34.2
平成29年	16	547	231	316	50	42	8	32	18	13.0	34.2

資料：県立羽島高等学校

# 15 教育・文化

## 1.2 県立羽島高等学校の卒業生進路状況

(単位：人)

区 分	卒業生総数	進学者	就職者	就職進学者	無業者 (家事 ・浪人) その他	
平成25年度	計	176	113	50	4	9
	男	61	42	17	0	2
	女	115	71	33	4	7
平成26年度	計	177	99	57	1	20
	男	62	37	22	0	3
	女	115	62	35	1	17
平成27年度	計	165	97	59	0	9
	男	55	30	21	0	4
	女	110	67	38	0	5
平成28年度	計	167	97	55	0	15
	男	75	47	27	0	1
	女	92	50	28	0	14
平成29年度	計	158	84	64	0	10
	男	71	35	35	0	1
	女	87	49	29	0	9

資料：県立羽島高等学校

## 1.3 文化センターの利用状況

(単位：人)

区 分	大ホール	小ホール	展示室	大会議室	特別 会議室	リハ-サル室	練習室 (1・2)	スタッフ 兼会議室	楽屋全体
平成25年度	72,560	31,035	18,292	37,296	659	15,460	2,391	1,345	8,922
平成26年度	71,463	30,877	16,081	33,838	800	13,739	1,994	1,453	8,223
平成27年度	69,097	29,488	19,833	35,203	930	14,863	1,783	1,226	8,120
平成28年度	72,173	29,742	22,454	32,527	822	14,058	2,209	1,542	8,246
平成29年度	79,041	32,110	20,540	36,183	610	16,685	1,848	1,837	8,997

資料：文化センター

## 1.4 中央公民館の利用状況

(単位：人)

区 分	会議室 201	小会議室 202	会議室 301	和 室 302~303	茶 室 304	小会議室 305~306	研修室 307	スタジオ 308	調理実習室 203
平成25年度	16,863	1,185	10,053	7,023	881	4,952	744	108	1,376
平成26年度	16,960	710	9,809	7,138	413	4,419	883	110	1,321
平成27年度	17,528	608	9,982	6,133	428	3,931	836	80	1,233
平成28年度	18,580	622	10,707	7,109	505	4,607	566	98	1,434
平成29年度	17,264	919	9,303	7,268	449	4,314	520	82	1,182

資料：中央公民館

## 1.5 福祉ふれあい会館の利用状況

(単位：人)

区 分	地域ふれあい スペース	コミュニケーション ルーム	ボランティアルーム	調理室	ラウンジ
平成25年度	4,860	5,341	842	427	690
平成26年度	4,598	5,603	911	427	508
平成27年度	5,867	6,084	870	454	725
平成28年度	6,274	4,943	931	523	780
平成29年度	7,496	4,605	947	586	1,005

資料：福祉課

# 15 教育・文化

## 16 市立図書館の利用状況

(単位：冊・人・日・件)

区分	蔵書数	入館数	個人貸出冊数		団体貸出冊数	開館日数	レファレンスサービス
				うち児童書			
平成25年度	290,657	160,906	296,624	124,588	1,394	290	12,325
平成26年度	294,878	160,223	294,477	125,723	1,555	296	14,024
平成27年度	282,922	172,801	296,130	133,549	1,376	296	17,714
平成28年度	272,689	167,084	283,573	130,531	1,096	292	12,785
平成29年度	263,310	165,950	286,517	131,852	1,099	296	12,905

資料：市立図書館

## 17 市立図書館の分類別蔵書冊数

(単位：冊)

区分	総数	総記	哲学	歴史	社会科学	自然科学	技術	産業	芸術	言語	文学	参考資料 郷土資料
平成25年度	290,657	7,401	12,855	20,742	45,095	19,437	17,453	9,038	20,148	4,120	104,587	29,781
平成26年度	294,878	7,419	13,027	20,752	45,239	19,858	17,624	9,195	20,562	4,187	106,607	30,408
平成27年度	282,922	5,828	10,312	19,273	43,341	18,984	15,756	8,896	20,193	3,693	106,028	30,618
平成28年度	272,689	5,705	10,127	19,262	39,308	18,047	15,710	8,147	19,119	3,541	102,821	30,902
平成29年度	263,310	5,554	10,088	17,906	34,293	16,901	14,419	7,461	18,804	3,586	103,077	31,221

資料：市立図書館

## 18 勤労青少年ホームの利用状況

(単位：人・回)

区分	利用者 総数	毛筆ペン習字		調理実習		華道		茶道		きもの着付け		その他
		回数	人員	回数	人員	回数	人員	回数	人員	回数	人員	
平成25年度	15,996	-	-	95	907	36	191	36	242	36	127	14,529
平成26年度	14,521	-	-	94	591	36	158	36	195	36	108	13,469
平成27年度	13,322	-	-	88	554	36	158	36	168	32	44	12,398
平成28年度	12,459	-	-	94	570	36	167	36	168	38	96	11,458
平成29年度	10,790	-	-	82	361	36	145	36	105	30	52	10,127

資料：勤労青少年ホーム

## 19 市民会館の利用状況

(単位：人・回)

区分	総数		ホール		第1会議室		第2会議室	
	回数	人員	回数	人員	回数	人員	回数	人員
平成25年度	2,240	43,501	57	6,076	382	16,231	488	7,791
平成26年度	2,590	52,095	91	8,276	476	19,237	641	8,543
平成27年度	2,186	50,470	85	7,371	424	19,382	453	7,722
平成28年度	2,403	56,035	115	10,311	460	20,370	427	8,049
平成29年度	2,246	50,160	60	7,445	432	18,938	383	7,100

区分	第3会議室		第1ロッカー室		第2ロッカー室		体育施設	
	回数	人員	回数	人員	回数	人員	回数	人員
平成25年度	664	8,803	239	1,605	-	-	205	2,995
平成26年度	669	9,072	363	2,532	-	-	350	4,435
平成27年度	604	9,238	300	2,540	30	224	290	3,993
平成28年度	579	8,467	391	3,191	155	957	276	4,690
平成29年度	502	7,074	298	2,288	194	1,276	377	6,039

(注) 回数は午前・午後・夜間を各1回とする。

資料：市民会館

## 20 指定文化財件数

(平成30年1月1日現在) (単位:件)

区		分	岐 阜 県 指 定	羽 島 市 指 定
総		数	25	95
有 形 文 化 財	小 計		13	68
	彫 刻		6	27
	工 芸 ・ 考 古		1	11
	古 文 書 ・ 史 料 ・ 書 跡		1	15
	建 造 物		1	2
	絵 画		4	13
無 形 文 化 財	無 形 文 化 財		0	1
有 形 民 俗 文 化 財	有 形 民 俗 文 化 財		1	3
無 形 民 俗 文 化 財	無 形 民 俗 文 化 財		1	1
史 跡 天 然 記 念 物	小 計		10	22
	史 跡		9	18
	天 然 記 念 物		1	4

資料:生涯学習課

# 15 教育・文化

## 21 図表

(1) 小・中学校の児童数・生徒数の推移

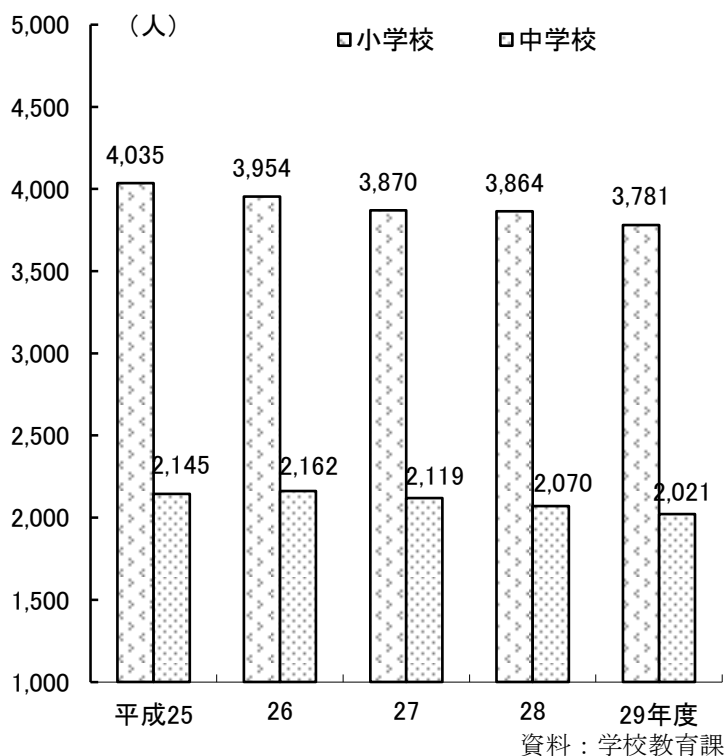

(3) 市立図書館の蔵書数・入館者数の推移

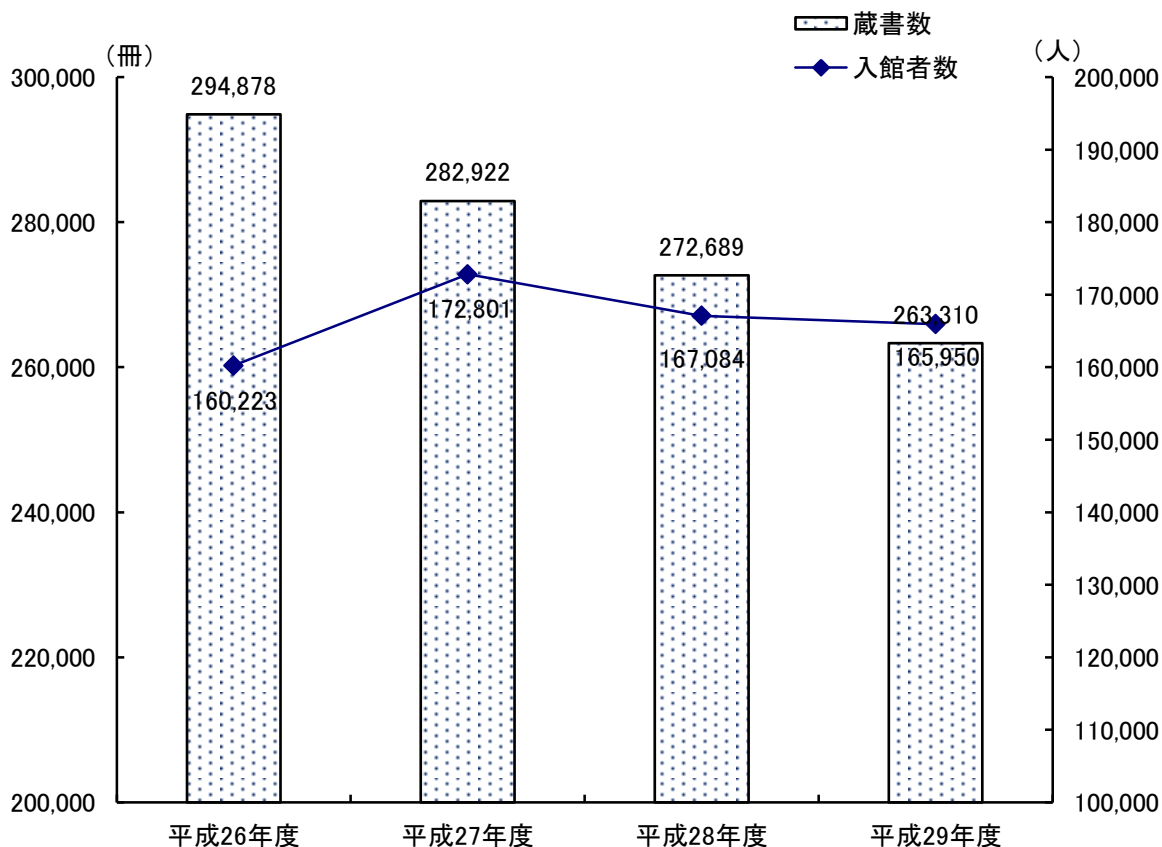

## 1 6 公共土木・住宅

1	市街化区域・市街化調整区域の状況	89
2	都市計画用途地域別面積	89
3	建築確認件数	89
4	公園の状況	90
5	図表	91

## 16 公共土木・住宅

### 1 市街化区域・市街化調整区域の状況

(平成30年1月1日現在)

種 別	面 積 (h a)
市 街 化 区 域	1,349
市 街 化 調 整 区 域	4,017

資料：都市計画課

### 2 都市計画用途地域別面積

(平成30年1月1日現在)

種 別	面 積 (h a)	構 成 比
第一種低層住居専用地域	68.0	5.0%
第二種低層住居専用地域	6.0	0.5%
第一種中高層住居専用地域	226.0	16.8%
第二種中高層住居専用地域	52.0	3.9%
第一種住居地域	347.0	25.7%
第二種住居地域	92.0	6.8%
準住居地域	34.0	2.5%
近隣商業地域	77.0	5.7%
商業地域	77.0	5.7%
準工業地域	370.0	27.4%
計	1349.0	100.0%

資料：都市計画課

### 3 建築確認件数

(単位：件)

区 分	総 数	用 途 別		
		専 用 住 宅	併 用 住 宅	そ の 他
平成25年度	418( 8)	358( 0)	7( 0)	53( 8)
平成26年度	360( 4)	304( 2)	2( 0)	54( 2)
平成27年度	371( 3)	304( 1)	2( 0)	65( 2)
平成28年度	398( 3)	314( 0)	6( 0)	78( 3)
平成29年度	348( 0)	276( 0)	4( 0)	68( 0)

(注) ( )内の数字は建築事務所申請分

資料：都市計画課

4 公園の状況

(平成30年1月1日現在)

公園番号	公園名	所在地	面積(ha)	種別
2. 2. 3	大蒲 仏池 公園	竹鼻町上鍋屋町	0.20	街区公園
2. 2. 5	駅 前 公園	竹鼻町錦町	0.12	街区公園
2. 2. 1	千代 田 公園	福寿町浅平	0.17	街区公園
2. 2. 7	出 須 賀 公園	福寿町浅平	0.25	街区公園
2. 2. 2	浅 平 公園	舟橋町出須賀	0.33	街区公園
2. 2. 8	外 栗 野 公園	福寿町本郷	0.42	街区公園
2. 2. 13	外 う ら 東 公園	小熊町外栗野	0.25	街区公園
2. 2. 14	間 島 西 公園	福寿町間島	0.25	街区公園
2. 2. 15	宮 西 公園	福寿町間島	0.26	街区公園
2. 2. 9	内 栗 野 公園	小熊町島	0.14	街区公園
2. 2. 16	須 賀 東 山 公園	小熊町内栗野	0.18	街区公園
2. 2. 17	南 扇 公園	堀津町須賀北	0.18	街区公園
2. 2. 11	天 王 第 二 公園	舟橋町出須賀	0.10	街区公園
2. 2. 4	浅 平 東 公園	小熊町天王	0.29	街区公園
2. 2. 18	大 島 第 一 公園	福寿町浅平	0.22	街区公園
2. 2. 19	横 手 公園	竹鼻町丸の内	0.13	街区公園
3. 3. 1	市 方 第 一 公園	小熊町島	0.33	街区公園
3. 3. 2	民 の 森 新 田 公園	堀津町横手	0.24	街区公園
2. 2. 20	神 楽 公園	福寿町平方	1.09	近隣公園
2. 2. 21	島 第 二 西 公園	竹鼻町丸の内	2.02	近隣公園
2. 2. 12	外 う ら 東 公園	新生町	0.08	街区公園
2. 2. 23	間 島 東 公園	竹鼻町神楽	0.12	街区公園
2. 2. 25	健 康 の 森 善 意 公園	小熊町島	0.14	街区公園
2. 2. 26	須 賀 中 西 公園	福寿町間島	0.14	街区公園
2. 2. 28	江 須 賀 南 三 公園	福寿町間島	0.27	街区公園
2. 2. 22	平 方 第 三 二 公園	堀津町入の戸	0.12	街区公園
2. 2. 10	天 王 第 一 公園	堀津町須賀中	0.16	街区公園
2. 2. 27	前 谷 公園	堀津町須賀西	0.15	街区公園
2. 2. 24	横 手 東 公園	江吉良町東郷中	0.04	街区公園
—	正 木 中 畑 公 園	堀津町須賀南	0.64	街区公園
—	下 山 さ く ら 公 園	小熊町島	0.23	街区公園
—	新 井 さ く ら 公 園	福寿町平方	0.48	街区公園
—	川 口 第 一 公 園	小熊町内栗野	0.23	街区公園
—	平 成 島 北 公 園	堀津町前谷	0.29	街区公園
—	間 防 南 公 園	堀津町横手	0.30	街区公園
—	長 間 色 公 園	正木町須賀	0.06	街区公園
—	下 須 賀 公 園	小熊町3丁目	0.02	街区公園
—	西 舟 橋 公 園	正木町新井	0.01	街区公園
—	長 間 波 ヶ 池 公 園	小熊町川口	0.06	街区公園
—	中 央 波 ヶ 池 の 里 広 場	竹鼻町昭和町	0.02	都市緑地
—	木 曾 川 堤 外 正 木 運 動 場	福寿町間島	0.20	街区公園
—	ふ れ あ い の 里 み どり の 広 場	竹鼻町丸の内	0.22	街区公園
—	長 良 川 南 部 多 目 的 運 動 場	上中町長間	0.31	街区公園
—	西 良 川 南 部 多 目 的 運 動 場	上中町一色	0.11	街区公園
—	川 口 公 園	下中町城屋敷	0.06	街区公園
—	舟 橋 北 公 園	竹鼻町西須賀・福寿町本郷	0.02	街区公園
—	川 口 波 ヶ 池 公 園	舟橋町宮北	0.18	街区公園
—	宮 浦 東 公 園	上中町長間	0.05	街区公園
—	舟 橋 西 公 園	竹鼻町蜂尻・飯柄	0.03	都市緑地
—	江 中 公 園	正木町大浦	1.62	都市緑地
6. 4. 1	羽 島 市 運 動 公 園	正木町新井・大浦	8.70	都市緑地
—	羽 島 中 央 公 園	下中町石田・桑原町八神	6.55	都市緑地
—	国 営 木 曾 三 川 公 園 桜 堤 サ ー ブ セ ン タ ー	堀津町入ノ戸堤外・桑原町東方	2.80	都市緑地
—	本 郷 公 園	堀津町須賀西・堀津町須賀南	4.11	運動公園
—	市 場 公 園	竹鼻町字西の場	0.35	都市緑地
—	須 賀 本 村 公 園	小熊町川口前	0.05	街区公園
—	大 浦 東 公 園	舟橋町3丁目	0.33	街区公園
—	蜂 尻 南 公 園	舟橋町宮北	0.12	街区公園
—	蜂 尻 北 公 園	舟橋町5丁目	0.20	街区公園
—	江 吉 良 東 公 園	舟橋町1丁目、舟橋町本町	0.21	街区公園
—	長 間 北 公 園	江吉良町打垣	0.11	街区公園
—	蜂 尻 西 公 園	正木町大浦	4.15	運動公園
—	—	江吉良町・舟橋町宮北	1.64	近隣公園
—	—	桑原町小藪	7.50	国営公園
—	—	福寿町本郷	0.28	街区公園
—	—	足近町市場	0.02	街区公園
—	—	正木町須賀本村	0.02	街区公園
—	—	正木町大浦	0.04	街区公園
—	—	竹鼻町蜂尻	0.02	街区公園
—	—	竹鼻町蜂尻	0.01	街区公園
—	—	江吉良町	0.02	街区公園
—	—	上中町長間	0.03	街区公園
—	—	竹鼻町蜂尻	0.02	街区公園

資料：都市計画課・スポーツ推進課

# 16 公共土木・住宅

## 5 図表

市街化区域・市街化調整区域の状況

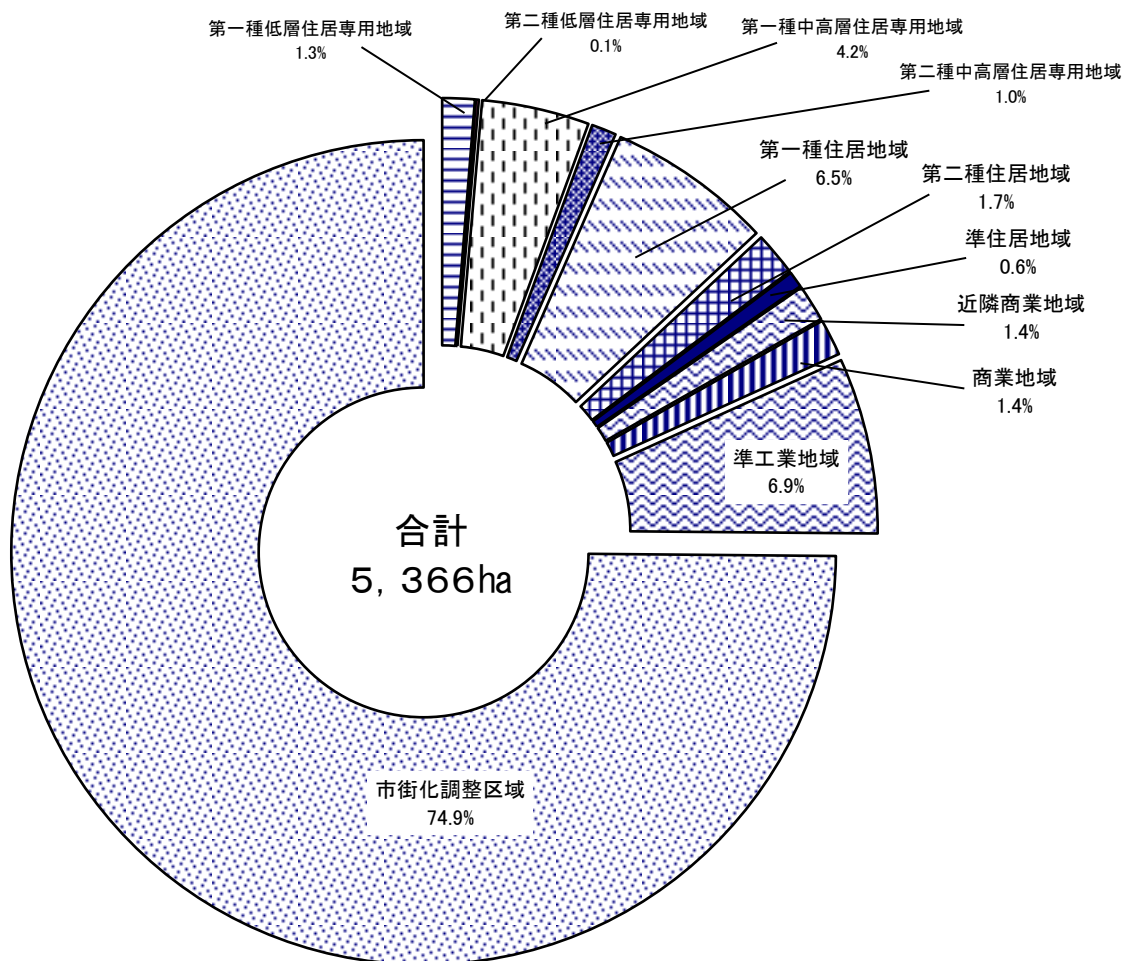

(注) 平成30年1月1日現在

資料：都市計画課

## 17 警察・消防

1	刑法犯罪の発生（認知）件数	92
2	少年の検挙・補導状況	92
3	消防本部人員及び機動力	93
4	消防団人員及び設備	93
5	火災発生状況	93
6	原因別火災件数	94
7	時間別火災発生件数	94
8	救急出場状況	94
9	図表	95

## 17 警察・消防

### 1 刑法犯罪の発生（認知）件数

(単位：件)

区分	総数	凶悪犯	粗暴犯	窃盗犯	知能犯	その他	犯罪率
							(人口10万対)
平成25年	860	7	20	626	17	190	1,253.2
平成26年	782	4	42	585	36	115	1,139.7
平成27年	687	3	25	486	32	141	1,002.1
平成28年	640	5	25	466	26	118	935.2
平成29年	589	1	35	438	20	95	862.6

(注1) 交通関係業務上等過失致死傷を含まない。

資料：岐阜羽島警察署

(注2) 犯罪率は、人口（各年10月1日現在）10万人に対する犯罪発生（認知）件数である。

### 2 少年の検挙・補導状況

(単位：人)

区分	総数	刑法犯						不良行為少年	特別法関係
		計	犯罪少年				触法少年		
			凶悪犯	粗暴犯	窃盗犯	その他			
平成25年	1,241	56	2	8	31	11	4	1,183	2
平成26年	767	48	3	8	21	14	2	717	2
平成27年	584	43	0	7	12	6	18	535	6
平成28年	719	42	0	5	11	7	19	672	5
平成29年	887	48	0	4	17	18	9	832	7

(注) 人数は、管内（羽島市、岐南町、笠松町、岐阜市柳津町）で検挙・補導した人数であり、管外で検挙・補導された少年は含まない。

資料：岐阜羽島警察署

## 3 消防本部人員及び機動力

(各年4月1日現在) (単位:人・台)

区 分	職 員 数		消 防 自 動 車 等								
	消防吏員	その他の職員	総数	消防ポンプ車	消防タンク車	はしご車	工作車	化学車	指揮車	救急車	その他
平成25年	83	1	22	2	3	1	1	1	2	4	8
平成26年	83	1	22	2	3	1	1	1	2	4	8
平成27年	83	1	22	2	3	1	1	1	2	4	8
平成28年	83	1	22	2	3	1	1	1	2	4	8
平成29年	84	1	22	2	3	1	1	1	2	4	8

資料:消防本部

## 4 消防団人員及び設備

(各年4月1日現在) (単位:人・台)

区 分	分 団 数	団 員 数	自 動 車 ・ ポ ン プ 台 数		
			総 数	消防ポンプ車	可搬式ポンプ
平成25年	11	365	39	12	27
平成26年	11	365	39	12	27
平成27年	11	396	39	12	27
平成28年	11	407	39	12	27
平成29年	11	396	39	12	27

資料:消防本部

## 5 火災発生状況

区 分	火 災 件 数 ( 件 )				死 傷 者 ( 人 )		焼 損 面 積	損 害 額 合 計 ( 千 円 )
	総 数	建 物	車 両	その他	死 者	負 傷 者	建 物 ( m <sup>2</sup> )	
平成25年	36	16	2	18	3	1	698	25,225
平成26年	45	21	3	21	1	4	5,204	901,977
平成27年	36	18	4	14	1	3	1,152	97,669
平成28年	30	19	4	7	1	3	680	59,189
平成29年	28	14	4	10	0	2	595	26,832

資料:消防本部

## 17 警察・消防

### 6 原因別火災件数

(単位：件)

区分	総数	たき火	こんろ	たばこ	放火 (疑い)	火遊び	ストーブ	電灯等の配線	その他	不明
平成25年	36	6	3	2	7	0	0	0	12	6
平成26年	45	10	3	9	3	0	1	2	10	7
平成27年	36	7	0	1	7	1	1	7	6	6
平成28年	30	3	4	5	4	0	0	2	10	2
平成29年	28	6	3	1	1	1	1	1	14	0

資料：消防本部

### 7 時間別火災発生件数

(単位：件)

区分	総数	0～2時	2～4時	4～6時	6～8時	8～10時	10～12時	12～14時	14～16時	16～18時	18～20時	20～22時	22～24時	不明
平成25年	36	4	0	1	1	3	4	3	6	7	1	3	2	1
平成26年	45	1	0	0	2	4	5	4	9	4	5	4	5	2
平成27年	36	4	2	2	2	4	1	4	5	2	1	4	4	1
平成28年	30	1	2	0	0	4	4	3	7	2	2	2	3	0
平成29年	28	0	2	0	2	1	3	2	5	3	9	0	0	1

資料：岐阜羽島警察署・消防本部

### 8 救急出場状況

(単位：件・人)

区分	種 別												搬送人員
	総数	火災	自然災害	水難	交通	労働災害	運動競技	一般負傷	加害	自損行為	急病	その他	
平成25年	2,251	3	0	3	350	20	9	365	14	31	1,356	100	2,177
平成26年	2,451	4	1	5	359	30	6	366	9	22	1,555	94	2,363
平成27年	2,451	1	0	7	353	34	4	369	14	26	1,537	106	2,349
平成28年	2,551	3	0	6	356	23	6	372	14	30	1,621	120	2,490
平成29年	2,529	2	1	5	321	23	2	346	7	33	1,665	124	2,448

資料：消防本部

9 図表

(1) 刑法犯罪発生件数の推移

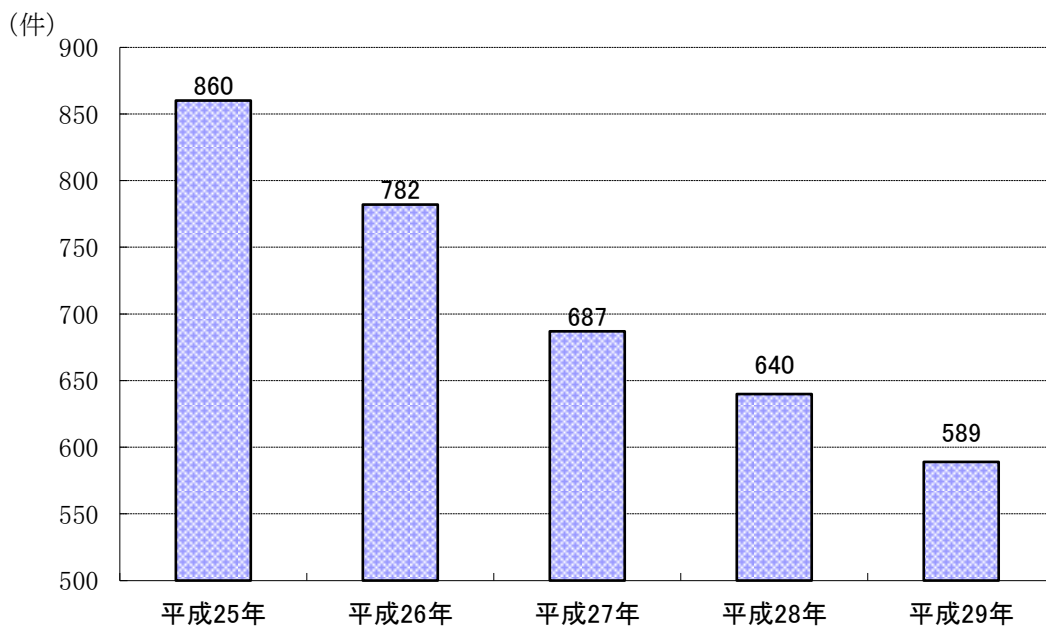

資料：岐阜羽島警察署

(2) 出火原因別出火件数 (平成29年)

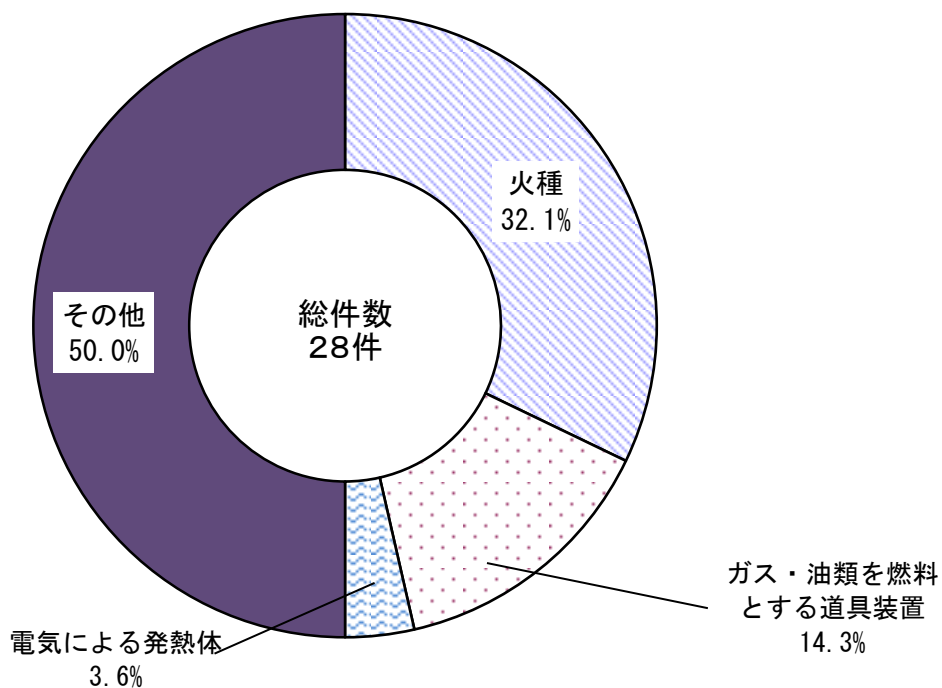

資料：消防本部



# 付 録



# 付 録 目 次

市民憲章・市の花・市の木	1
統計から見た羽島市の1日	2
羽島市の状況	3
羽島市年表	4
羽島市行政組織図	13
市内の主な公共施設	14

## 付 録

# 市民憲章

わたくしたちの先人は、木曾・長良の水による試練に耐えて、豊かな土地と、素晴らしい文化をつくりあげてきました。

わたくしたちは、この伝統ある羽島市民として、限りない誇りと希望をもち、より充実した日々を過ごすため、

- 1 安全に務め、健康なまちをつくります。
- 2 教養を深め、文化の高いまちをつくります。
- 3 自然を愛し、緑豊かなまちをつくります。
- 4 仕事に励み、活気あるまちをつくります。
- 5 家庭を守り、心のふれあうまちをつくります。

### 市の花・美濃菊

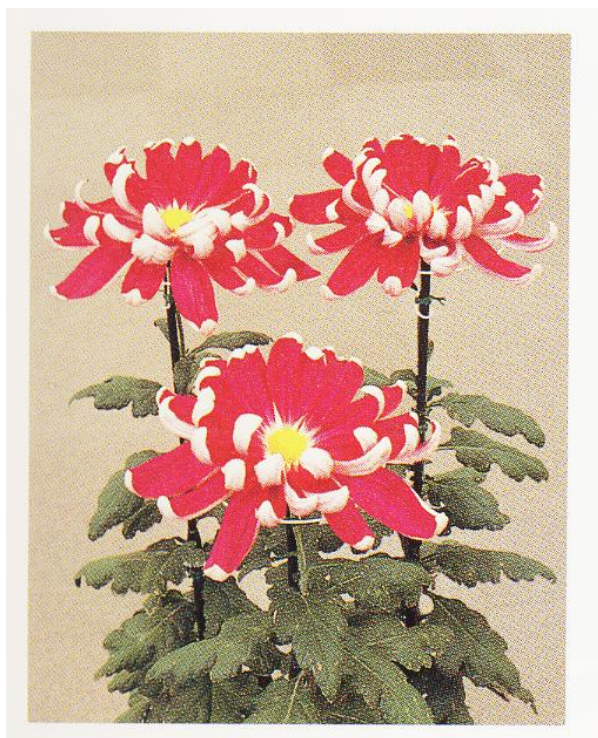

市内正木町で改良育成された「一字菊」の一種。優雅な大輪で、丸花弁が珍しい。東海地方独特の品種として愛好家も多い。毎年11月には菊花展が開催されます。

### 市の木・貝塚伊吹



ヒノキ科の常緑高木で円錐形の美しい樹形が特徴。生け垣、庭木として多く植えられるほか、街路樹としても人気が高く、新幹線岐阜羽島駅前の道路の植栽は有名です。

統計から見た羽島市の1日〔平成29年度〕

出生



1.27人

死亡



1.85人

婚姻



0.75人

離婚



0.26人

転入



10.95人

転出



11.10人

上水道



19,861m<sup>3</sup>

新幹線  
利用者数



平成29年中  
2,908人

岐阜羽島 IC  
利用台数



平成29年中  
20,890台

交通事故件数



平成29年中  
0.66台

ごみ収集量



50.33t

し尿収集量



5.53kl

市民病院患者数



550.9人

図書館利用者数  
(休館日除く)



560.6人

火災発生件数



平成29年中  
0.08件

救急出場回数



平成29年中  
6.93件

付 録

羽島市の状況〔平成29年度〕※人口は住民基本台帳による

人口密度



1270.4人/km<sup>2</sup>

1世帯あたりの  
世帯員数



2.62人

1世帯あたりの  
乗用車保有台数



1.69台

1世帯あたりの  
電話台数



0.33回線

市民1人あたりの  
一般会計決算額



306,489円

市民1人あたりの  
市税



133,934円

市民1人あたりの  
所得



平成27年度  
2,514,000円

市民1人あたりの  
公園面積



7.46m<sup>2</sup>

市職員1人あたりの  
市民数  
(市民病院職員を含む)



105.8人

消防職員1人あたりの  
市民数



813.4人

消防団員1人あたりの  
市民数



172.5人

教員1人あたりの  
児童・生徒数



小学校 18.4人  
中学校 15.5人

医師1人あたりの  
市民数  
(市民病院を除く)



1950.8人

看護師1人あたりの  
市民数  
(市民病院を除く)



284.5人

1病床あたりの  
市民数  
(市民病院分)



242.6人

1世帯あたりの  
ごみ排出量



1.95kg/日

## 羽 島 市 年 表

- 昭和 29 年
- ・ 10 か町村が合併、羽島市制施行
  - ・ 初代市長に堀順一氏当選
  - ・ 10 か町に消防団設置
- 昭和 30 年
- ・ 市制施行初の市議会議員選挙を執行
  - ・ 羽島病院開院（内科・外科・小児科・産婦人科）
  - ・ 足近保育園開園
  - ・ 国勢調査（人口 38,672 人）
- 昭和 31 年
- ・ 濃尾大橋開通
  - ・ 羽島病院に伝染病棟を併設
  - ・ 羽島病院に結核病棟を増設
- 昭和 32 年
- ・ 中央小学校校舎完成
  - ・ 竹鼻第二・江吉良小学校を廃し、中央小学校が発足
  - ・ 新市建設の実をあげた治績により総理大臣表彰受賞
- 昭和 33 年
- ・ 市長に堀順一氏再選
  - ・ 市史編さんに着手
  - ・ 毛織会館完成
- 昭和 34 年
- ・ 市制 5 周年記念式典挙行
  - ・ 市役所新庁舎完成
  - ・ 伊勢湾台風襲来  
（死者 2 人、負傷者 5 人、家屋倒壊 65 戸、半壊 118 戸、被害総額約 5 億円）
  - ・ 羽島市に東海道新幹線の駅設置内定
- 昭和 35 年
- ・ 上中・下中小学校を廃し、中島小学校が発足
  - ・ 正木町・桑原町に有線放送開始
  - ・ 総合グラウンド完成
  - ・ 第 6 回全日本一般男子ソフトボール選手権大会開催
  - ・ 国勢調査（人口 41,438 人）
  - ・ 上水道、竹鼻・江吉良町の一部給水開始
- 昭和 36 年
- ・ 東海道新幹線、名古屋－羽島－米原間路線決定
  - ・ 中島小学校新校舎完成
  - ・ 安全都市宣言
  - ・ 集中豪雨禍、災害救助法適用（被害総額約 7 億 5 千万円）
  - ・ 羽島病院一般病棟増築
- 昭和 37 年
- ・ 「広報はしま」第 1 号発行
  - ・ 衛生処理場完成
  - ・ 老和園開園
  - ・ 市長に河村忠一氏当選
  - ・ 都市ガス供給開始
- 昭和 38 年
- ・ 羽島大橋開通
  - ・ 主要地方道大垣－宮線全線開通
  - ・ 大選挙区制による市議会議員選挙を執行

# 付 録

- 昭和 39 年
- ・勤労青少年ホーム完成
  - ・第 16 回全日本一般女子ソフトボール選手権大会開催
  - ・名神高速道路開通
  - ・東海道新幹線岐阜羽島駅開業
  - ・市制 10 周年記念式典挙行
  - ・市史、通史編第 1 巻発行
- 昭和 40 年
- ・市消防本部羽島消防署発足
  - ・たん水防除事業逆川一期事業に着手
  - ・消防庁舎完成、救急業務開始
  - ・国勢調査（人口 45,526 人）
  - ・第 20 回国民体育大会ソフトボール競技の会場となる
- 昭和 41 年
- ・市長に河村忠一氏再選
  - ・足近町に集団赤痢発生（患者数 170 人）
  - ・市史、通史編第 2 巻発行
  - ・正木町須賀に雇用促進住宅完成
- 昭和 42 年
- ・岩田仲右衛門氏に名誉市民称第 1 号を贈る
  - ・蒲池地区土地区画整理事業完了
  - ・松山揚水機場完成
  - ・羽島病院に神経・精神科増設
  - ・結婚相談所開設
  - ・境川排水機場完成
  - ・市史、史料編上巻発行
- 昭和 43 年
- ・交通災害共済制度発足
  - ・尾濃大橋架橋促進同盟会発足
  - ・逆川排水機増設工事完成
  - ・社会福祉法人羽島学園開園
  - ・渡辺六一氏に名誉市民称第 2 号を贈る
  - ・土地利用計画による用途地域指定
  - ・川口土地区画整理組合事業完了
  - ・市史、史料編下巻発行
  - ・市民会館完成
- 昭和 44 年
- ・乳幼牛牝牛共同育成施設完成
  - ・濃尾大橋無料開放
  - ・桑原揚水機場完成
  - ・新南濃大橋架設促進同盟会発足
  - ・市営斎場完成
  - ・浅平地区土地区画整理事業完了
  - ・大野会館婦人青年の家完成
  - ・岐阜南濃線開通
- 昭和 45 年
- ・市長に河村忠一氏 3 選
  - ・中央公民館完成
  - ・境川・桑原川排水機増設
  - ・浅平交通公園完成
  - ・駅南繊維卸売団地完成
  - ・国勢調査（人口 48,075 人）
  - ・竹鼻西土地区画整理事業に着手

- 昭和46年
  - ・馬飼頭首工（馬飼大橋）着工
  - ・市史、通史編第3巻発行
  - ・市街化区域・市街化調整区域設定
  - ・岐阜インターチェンジ設置決定
  - ・下中町城屋敷に雇用促進住宅完成
  - ・老人医療費の助成制度発足
  - ・駅南地区土地区画整理事業完了
  
- 昭和47年
  - ・西小藪排水機場完成
  - ・平方第一公園完成
  - ・市民プール完成
  - ・人口5万人突破
  - ・じん芥処理場完成
  
- 昭和48年
  - ・老人・児童・重度心身障害者の医療費助成制度発足
  - ・屈折はしご付消防ポンプ自動車導入
  - ・柔剣道道場完成
  - ・たん水防除事業逆川一期事業完了
  - ・市民の森羽島公園着工
  - ・市農協発足（8農協合併）
  - ・外栗野公園完成
  - ・桑原水源地完成
  - ・市の木に「貝塚伊吹」、市の花に「美濃菊」制定
  - ・新用途地域指定
  - ・小熊第一土地区画整理組合事業完了
  
- 昭和49年
  - ・新南濃大橋架替に着工
  - ・市制20周年記念式典挙行
  - ・市長に河村忠一氏4選
  - ・水稻大型育苗センター完成
  - ・老人福祉センター完成
  - ・新消防庁舎完成
  - ・上水道、桑原地区一帯に給水開始
  - ・羽島病院施設整備事業に着手
  
- 昭和50年
  - ・老和園管理棟完成
  - ・国勢調査（人口 52,570人）
  - ・総合運動場に夜間照明設備を設置
  - ・戸田菊夫氏に名誉市民称第3号を贈る
  
- 昭和51年
  - ・馬飼大橋が開通
  - ・長良川堤外小熊運動場完成
  - ・南扇地区土地区画整理事業完了
  - ・羽島市制20年史発行
  - ・市総合計画の基本構想策定
  - ・岐阜羽島線、大西交差点から島地内まで開通
  - ・羽島病院診療棟完成
  - ・9.12豪雨災害、災害救助法適用（被害総額約14億円）
  - ・小熊水源地完成
  
- 昭和52年
  - ・社会福祉法人授産施設「双樹園」開園
  - ・竹鼻西土地区画整理事業完了
  - ・桑原屋外運動場完成
  - ・竹鼻小学校校庭に夜間照明設備を設置
  - ・名鉄羽島新線建設工事着工

# 付 録

- 昭和53年
- ・羽島病院病棟完成
  - ・市民の森羽島公園完成
  - ・老人福祉センター羽島温泉完成
  - ・市長に國枝金市氏当選
  - ・市民相談室がスタート
  - ・岐阜羽島線、島地内から足近町元町まで開通
  - ・郵政省簡易保険保養センター誘致決定
- 昭和54年
- ・堀津土地区画整理事業完了
  - ・足近新田土地区画整理事業完了
  - ・学校給食センター完成
  - ・羽島市民憲章制定
  - ・市制施行25周年記念式典挙行
  - ・市立西部幼稚園開園
  - ・正木排水機場完成
  - ・障害児訓練教室設置
  - ・防災行政無線施設完成
  - ・総合防災訓練実施
  - ・尾濃大橋架橋工事着工
  - ・産業祭を開催
  - ・南濃大橋架替完成
- 昭和55年
- ・羽島簡易保険保養センター着工
  - ・足近農業センター完成
  - ・羽島大橋が無料化
  - ・上中地区公民館完成
  - ・下中農業センター完成
  - ・境川第二排水機場完成
  - ・全日本女子ソフトボール羽島市大会開催
  - ・国勢調査（人口 56,975人）
  - ・市長に酒井忠好氏当選
- 昭和56年
- ・桑原農業センター完成
  - ・江吉良地区公民館完成
  - ・羽島簡易保険保養センターオープン
- 昭和57年
- ・竹鼻南地区公民館完成
  - ・羽島病院にCT装置を導入
  - ・正木農業センター、正木出張所完成
  - ・保健センターオープン
  - ・岐阜地区身体障害者体育大会を開催
  - ・山県郡伊自良村との交流事業がスタート
  - ・木曾三川連合水防演習・岐阜県総合防災訓練を開催
  - ・岐阜県消防操法大会を開催（羽島市消防団優勝）
  - ・名鉄羽島新線開通
- 昭和58年
- ・羽島市民憲章碑設置
  - ・市議会議員の定数が25人に削減
  - ・岐阜羽島インターチェンジ供用開始
  - ・小熊地区公民館完成
  - ・羽島消防署分署開設
  - ・健康の森善意公園完成
  - ・商工振興センター完成

- 昭和 59 年
  - ・ 小熊大橋（仮称）架橋工事着工
  - ・ 歴史民俗資料館完成
  - ・ 羽島簡易保険レクセンターオープン
  - ・ 市制 30 周年記念式典挙行
  - ・ 尾濃大橋が開通
  - ・ 新幹線岐阜羽島駅が開業 20 周年
  - ・ 市長に酒井忠好氏再選
  
- 昭和 60 年
  - ・ 新幹線岐阜羽島駅停車の東京ビジネスひかり号が運行開始
  - ・ 市観光協会が設立
  - ・ 国勢調査（人口 59,760 人）
  - ・ 市役所北庁舎開設
  - ・ 岐阜羽島駅南広場の整備事業完了
  
- 昭和 61 年
  - ・ 南部学校給食センターが完成
  - ・ 国民健康保険羽島病院を羽島市民病院に改称
  - ・ 県道岐阜羽島線竹鼻地下道にギャラリー完成
  - ・ 市民会館外壁に壁画広告完成
  - ・ 岐阜羽島駅にひかり号 1 往復増停車
  - ・ 羽島中部地区たん水防除事業完了
  
- 昭和 62 年
  - ・ 弓道場が完成
  - ・ 総合運動場を改修
  - ・ (財) 羽島市施設事業公社が発足
  - ・ 「広報はしま」月 2 回発行
  - ・ 羽島市民病院に泌尿器科新設
  
- 昭和 63 年
  - ・ 市農協のカントリーエレベーター完成
  - ・ 小熊高桑大橋開通
  - ・ 湯トピア事業を開始
  - ・ 大藪大橋開通
  - ・ 円空・羽島フェス '88 開催
  - ・ 羽島中央農免道路が着工
  - ・ 市長に岩田博正氏当選
  
- 平成元年
  - ・ 羽島温泉への老人送迎バス運行開始
  - ・ 図書館建設に着工
  - ・ 第一回市総合防災訓練を実施
  - ・ 中島・正木小学校校舎大規模改造工事が完了
  - ・ ファックスによる証明事務を開始
  - ・ デイ・サービスセンターの建設に着工
  
- 平成 2 年
  - ・ 市役所の隔週土曜閉庁が始まる
  - ・ 「暴力のない都市」宣言を可決
  - ・ 下中町城屋敷で、市コミュニティセンター建設に着工
  - ・ 新図書館がオープン
  - ・ 市下水道事業の基本計画案がまとまる
  - ・ 国勢調査（人口 61,460 人）
  - ・ 本市の市街化区域が、国土利用計画法の地価監視区域に指定される
  - ・ デイ・サービスセンターオープン
  
- 平成 3 年
  - ・ 正木小学校の屋内運動場が完成
  - ・ 桑原用水の水質障害対策事業が完了し、長良川から農業用水の取水開始
  - ・ 竹鼻町昭和町の逆川上に平成パーク（橋上公園）完成

# 付 録

- ・竹鼻中学校グラウンド拡張工事が完了
- ・特別養護老人ホーム設立準備委員会を開催
- ・下水道事業に着工
- ・ごみ対策推進協議会が発足
- ・「生涯学習都市」の宣言

## 平成4年

- ・市道桑原岐阜線と県道羽島稲沢線バイパスの着工
- ・不燃物（缶、瓶、有害物）の分別収集開始
- ・リバーフロント事業・正木堤外運動場の完成
- ・市民病院に立体駐車場完成
- ・市長に岩田博正氏再選
- ・新幹線岐阜羽島駅に市営有料駐車場を設置
- ・市文化協会が発足
- ・市民プール屋内に、健康プールが完成
- ・羽島市社協会館がオープン

## 平成5年

- ・東境川橋開通
- ・中央中学校開校
- ・正木町の木曾川河川敷に18ホールのパターゴルフ場が完成
- ・桑原中学校体育館の建設に着工
- ・特別養護老人ホーム「やすらぎ苑」の建設に着工
- ・羽島市花火大会を開催
- ・「美濃の国羽島太鼓」が発会
- ・35m級はしご付き消防ポンプ自動車を導入

## 平成6年

- ・桑原中学校体育館の新築工事が完了
- ・特別養護老人ホーム「やすらぎ苑」の新築工事が完了
- ・中央中学校西の市道に市内第一号の歩道橋「ブルースカイデッキ」が完成
- ・山県郡伊自良村との友好提携盟約に調印
- ・市内各種団体の女性を議員に選び女性議会を開催
- ・名木百選をまとめ表示板を設置
- ・市制40周年記念式典挙行
- ・竹鼻中学校体育館の改築工事が完了

## 平成7年

- ・足近町市場で一般廃棄物最終処分場の建設に着工
- ・「竹鼻町朝日館」跡地で歴史民俗資料館の建設に着工
- ・正木町須賀で消防署北分署の建設に着工
- ・国勢調査（人口 63,962人）
- ・カジュアルフライデーがスタート
- ・下中町市之枝で下水道浄化センターの建設に着工

## 平成8年

- ・大規模地震災害に備えて京都府向日市と奈良県桜井市と相互援助協定を締結
- ・歴史民俗資料館と映画資料館がオープン
- ・消防署北分署が完成
- ・一般廃棄物最終処分場が完成
- ・市民病院の敷地内で温泉の堀削工事に着手
- ・駅東土地区画整理事業に着工
- ・堀津・桑原町の長良川河川敷で多目的広場の整備に着工
- ・市長に吉田三郎氏当選

## 平成9年

- ・羽島中学校の武道館が完成
- ・市役所窓口業務の一部を午後8時まで延長
- ・県立看護大学基本設計発表
- ・長良川南部多目的広場を一般に開放
- ・中島中学校体育館の増改築工事に着手

- 平成10年
  - ・市長交際費の公開始まる
  - ・文化センターがオープン
  - ・スポレク祭グラウンドゴルフ大会が開催
  - ・環境プラント起工式
  - ・中島中学校体育館完成
  - ・県立看護大学（仮称）の起工式
  - ・児童館開所
  
- 平成11年
  - ・市北部老人デイサービスセンター（仮称）の起工式
  - ・公共施設巡回バスの運行
  - ・ミスはしま3人を発表
  
- 平成12年
  - ・ISO14001を認証取得
  - ・市北部デイサービスセンターが完成
  - ・下水道供用開始
  - ・介護保険制度開始
  - ・県立看護大学開学
  - ・国勢調査（人口 64,713人）
  - ・市長に吉田三郎氏再選
  
- 平成13年
  - ・名鉄竹鼻線（江吉良一大須間）の廃線
  - ・地域情報化事業「HIGH ネット」本格稼働
  - ・環境プラント完成
  - ・長良川多目的運動場完成
  - ・教育支援センター開設
  - ・市営斎場の更新工事着工
  
- 平成14年
  - ・住民基本台帳ネットワークシステム稼働
  - ・市営斎場供用開始
  - ・PFI方式にて市民プールがリニューアルオープン
  - ・桑原町大須と海津町を結ぶ広域バス運行
  
- 平成15年
  - ・2市4町による岐阜広域合併協議会（法定協議会）が発足
  - ・市民病院に女性専門外来を開設
  - ・市民病院第2病棟の起工式
  - ・福祉会館の起工式
  - ・名鉄竹鼻線高架事業が始まる
  
- 平成16年
  - ・合併の意思を問う住民投票が実施され、合併反対が過半数を占める
  - ・2市4町による岐阜広域合併協議会を離脱
  - ・議員定数が21から18に削減
  - ・市制50周年記念式典の開催
  - ・福祉ふれあい会館完成
  - ・市長に白木義春氏当選
  
- 平成17年
  - ・新行政改革大綱を策定
  - ・第五次総合計画がスタート
  - ・収入役を廃止
  - ・市民病院第2病棟が完成
  - ・アスベスト健康被害問題で健康相談窓口を開設
  - ・国勢調査（人口 66,730人）
  - ・市民病院50周年記念式典を開催
  - ・福井県南越前町との友好提携に調印

# 付 録

- 平成18年
- ・名鉄竹鼻線高架事業が完成
  - ・出張所を廃止し、コミュニティセンター化
  - ・市内各施設で指定管理者制度の実施
  - ・各務原市との連携協定書を調印
  - ・身体障害者総合福祉施設「あいそら羽島」竣工式
  - ・毎月第4日曜日に市役所休日窓口業務を開始
- 平成19年
- ・市民協働基本方針を策定
  - ・駅東土地区画整理事業が竣工
  - ・岐阜市、羽島郡と上水道相互連結管設置協定を締結
  - ・4月第1日曜日の休日窓口業務を開始
  - ・記録的豪雨により市内各所が冠水し、市役所本庁舎も床上浸水
  - ・新コミュニティバスの運行を開始
  - ・はしま南部スポーツ村開村
- 平成20年
- ・足近保育園の民営化
  - ・岐阜大学との包括的な連携協定により、医療、教育、防災などで協力
  - ・海津市と上水道の相互連結の協定を締結
  - ・市民病院の院外処方せんの全面発行
  - ・インター北土地区画整理事業地内で本郷三ツ柳線開通
  - ・羽島市文化センター開館10周年
  - ・市長に白木義春氏が無投票で再選
- 平成21年
- ・資源物ストックヤードが完成
  - ・駅北本郷土地区画整理事業が開始
  - ・市民病院の医療機器が充実
  - ・国体開催地に正式決定
  - ・海津市と包括的な連携協定を締結
  - ・プレミアム付商品券の発売
  - ・インター南部東地区の地区計画道路を整備
- 平成22年
- ・次期ごみ処理施設環境影響評価準備書(案)を作成
  - ・防災ステーションの建物が完成
  - ・第5次総合計画後期基本計画がスタート
  - ・公共施設30カ所に緊急地震速報受信ラジオを設置
  - ・小中学校施設20棟の耐震化が完了し第2次工事着手
  - ・国勢調査(人口 67,203人)
- 平成23年
- ・次期ごみ処理施設の都市計画決定を行う
  - ・羽島運動公園が完成
  - ・東日本大震災に伴い被災地に市職員を派遣
  - ・義援金3,400万円を東日本大震災の被災地へ届ける
  - ・住民参加型の新しい防災訓練を実施
  - ・駅北本郷土地区画整理事業を着実に推進
  - ・住宅リフォームに最大10万円を助成
- 平成24年
- ・国土地理院等の各種団体と防災協定を締結
  - ・旧老和園跡地に民営の老人福祉施設が完成
  - ・ぎふ清流国体・清流大会でソフトボール競技を開催
  - ・岐阜県消防操法大会を開催(羽島市消防団優勝・3位)
  - ・岐阜南部特別支援学校(仮称)の周辺整備を開始
  - ・市長に松井聡氏当選

- 平成 25 年
- ・ごみと暮らしを考える会を開催
  - ・市民病院に ICU 救急病棟を設置
  - ・市南部エリアで総合防災訓練を実施
  - ・市防災コーディネーター養成講座を実施
  - ・法人市民税の法人税割の税率を引き下げ
  - ・美濃竹鼻まつり・ふじまつりが県の「明日の宝もの」に認定
- 平成 26 年
- ・羽島市制施行 60 周年
  - ・「i 広報紙」の導入などインターネット広報を強化
  - ・羽島市子どものいじめの防止に関する条例を施行
  - ・岐阜羽島インター南東地区へ新たに複数の企業が進出
  - ・第六次総合計画基本構想が決まる
  - ・茨城県守谷市、長野県須坂市と防災協定を締結
- 平成 27 年
- ・情報・防災庁舎が開庁
  - ・岐阜羽島インター南部東地区で複数の企業が操業開始
  - ・国営木曾三川公園「桜堤サブセンター」堤外地エリアが開園
  - ・リオ五輪・テコンドー競技アジア大陸予選国内最終選考会を招致
  - ・第六次総合計画基本構想がスタート
  - ・市初の女性消防団、任期付消防団が誕生
  - ・「Team ARIGATO」の誕生とふるさと納税返礼品の拡充
  - ・国勢調査（人口速報値 67,357 人）
- 平成 28 年
- ・次期ごみ処理施設の建設用地が福寿町平方地内に決定
  - ・県立羽島特別支援学校が開校
  - ・観光拠点「ぐるっと羽島」がオープン
  - ・大規模災害に備え、市業務継続計画（BCP）を策定
  - ・市コミュニティバスの路線をリニューアル
  - ・市長に松井聡氏再選
- 平成 29 年
- ・羽島市庁舎検討委員会から「現敷地内に新庁舎建設が最良」と答申
  - ・義務教育学校「桑原学園」が開校
  - ・タウンミーティング・事業仕分けを開催
  - ・東京オリンピック・パラリンピックにおけるスリランカのホストタウンに登録
  - ・市民主体のまちづくりに向けてコミセン管理を地元に移管
  - ・なまずまつりでギネス記録達成
  - ・広域観光連携事業「円空路（ロード）推進事業」がスタート

# 付 録

## 羽 島 市 行 政 組 織 図

H30.5.15現在

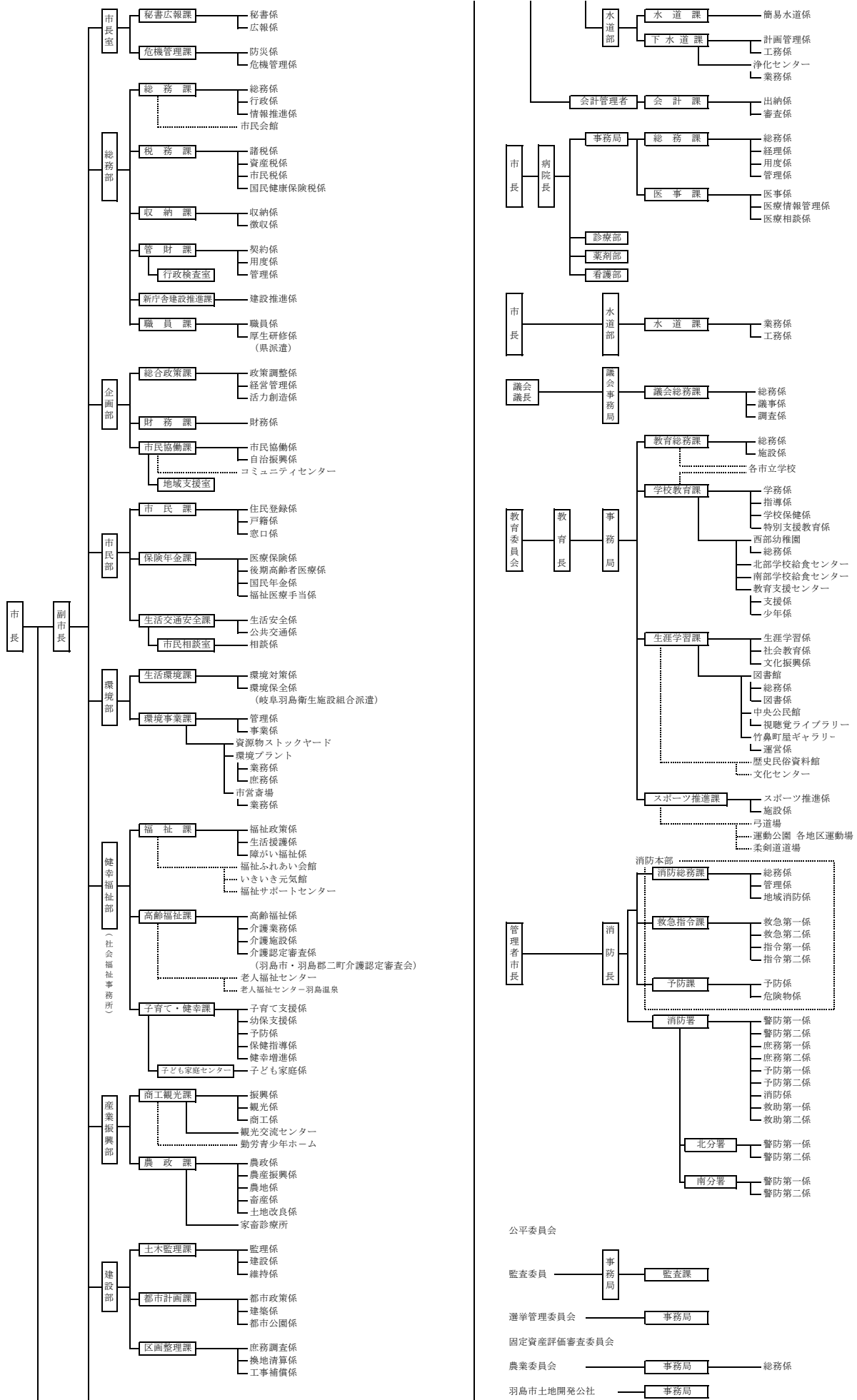

## 市内の主な公共施設

平成29年4月1日現在

	公共施設名	所在地	電話番号
市役所関連	羽島市役所	竹鼻町5 5	392-1111
	教育センター	竹鼻町2 2 6 - 2	393-4611
	保健センター	竹鼻町8 5	392-1111
	北部証明発行センター	正木町須賀本村1 0 - 1	392-7139
	南部証明発行センター	下中町石田1 3 5 7 - 3	398-3705
	足近コミュニティセンター	足近町7 - 6 6 - 1	391-3309
	小熊コミュニティセンター	小熊町3 - 3 9 7 - 2	391-3096
	正木コミュニティセンター	正木町坂丸4 - 5 4 - 2	392-6655
	竹鼻コミュニティセンター	羽島市竹鼻町7 3 0	391-3165
	竹鼻南コミュニティセンター	竹鼻町飯柄1 3 2 4	392-9654
	福寿コミュニティセンター	福寿町本郷9 0 9 - 2	391-2267
	福寿地域交流センター	福寿町本郷9 0 9 - 1	391-2267
	江吉良コミュニティセンター	江吉良町5 5 8	391-2314
	堀津コミュニティセンター	堀津町5 9 3 - 1	398-2331
	上中コミュニティセンター	上中町沖1 6 9 0	398-2327
	下中コミュニティセンター	下中町城屋敷3 1 8 - 1	398-3204
	はしまコミュニティセンター	下中町城屋敷3 1 8 - 1	398-3204
	桑原コミュニティセンター	桑原町大須3 7 7 - 2	398-8100
	勤労青少年ホーム	竹鼻町8 6	392-1126
	はしま観光交流センター	竹鼻町2 6 1 4	322-2303
	市民会館	福寿町浅平3 - 2 5	392-2222
	福祉ふれあい会館	福寿町浅平3 - 2 5	392-2222
	児童センター	福寿町浅平3 - 2 5 (福祉ふれあい会館4階)	391-1226
	発達支援センター	福寿町浅平3 - 2 5 (福祉ふれあい会館3階)	392-6125
	いきいき元気館	福寿町浅平3 - 1 0 6	391-0633
	はしま福祉サポートセンター	竹鼻町狐穴7 1 9 - 1	393-0751
	防災ステーション	下中町石田7 0 1	397-1811
	老人福祉センター	竹鼻町丸の内6 - 1 6 0	392-7163
	老人福祉センター羽島温泉	桑原町午南1 0 3 8 - 1	398-8868
	斎場	竹鼻町1 0 4 9 - 1	392-2941
	環境プラント	桑原町西小薮3 - 1 2 2	398-8226
	一般廃棄物最終処分場	足近町市場1 2 8 7 - 1	393-1707
	資源物ストックヤード	堀津町須賀南2 - 2 9	397-1535
	浄化センター	下中町市之枝6 - 1 9 1	398-3760
	上水道小熊水源地	小熊町4 - 3 5 1	392-9134
	上水道江吉良水源地	江吉良町3 6 2	391-3351
	上水道桑原水源地	桑原町八神4 6 8 2 - 1	398-8880
	羽島市民病院	新生町3 - 2 4 6	393-0111
	文化センター	竹鼻町丸の内6 - 7	393-2231
	中央公民館	竹鼻町丸の内6 - 7	392-2228
	図書館	竹鼻町丸の内6 - 2	392-2270
	柔剣道道場・弓道場	竹鼻町丸の内6 - 1 6 0	393-4622
	羽島市運動公園	正木町大浦6 0 2	392-8708
木曾川・長良川堤外施設	竹鼻町2 2 6 - 2 (スポーツ推進課)	393-4622	
歴史民俗資料館・映画資料館	竹鼻町2 6 2 4 - 1	391-2234	
北部学校給食センター	足近町7 - 3 2 7	392-1854	
南部学校給食センター	下中町石田1 1 3 8 - 1	398-2345	
境川排水機場	小熊町外栗野	392-0810	
逆川排水機場	福寿町間島	391-2578	
桑原川排水機場	桑原町小薮	398-8858	

# 付 録

	公共施設名	所在地	電話番号
消防	羽島市消防本部	竹鼻町丸の内9-26	392-2601
	羽島消防署北分署	正木町須賀本村10-1	393-1627
	羽島消防署南分署	下中町石田1357-3	398-4377
学校	県立看護大学	江吉良町3047-1	397-2300
	羽島市医師会准看護学校	江吉良町1997-1	392-8338
	羽島高等学校	竹鼻町200-2	392-2500
	羽島特別支援学校	正木町大浦230-1	392-8181
	桑原学園	桑原町八神3315-1	398-8500
	羽島中学校	足近町7-455	392-4433
	竹鼻中学校	竹鼻町3176	391-6147
	中央中学校	竹鼻町飯柄505	391-6180
	中島中学校	上中町沖1593	398-3229
	足近小学校	足近町7-66-1	391-3348
	小熊小学校	小熊町2-361-5	391-3059
	正木小学校	正木町坂丸4-3	392-5451
	竹鼻小学校	竹鼻町1295-1	392-3000
	中央小学校	江吉良町1270	392-4335
	福寿小学校	福寿町本郷1096-1	391-2382
幼稚園	中島小学校	上中町沖2100	398-2973
	堀津小学校	堀津町617-1	398-3294
	西部幼稚園	福寿町本郷214-1	392-6281
保育園	はしま西幼稚園	福寿町間島4-24	392-3770
	羽島幼稚園	竹鼻町飯柄987-1	392-5601
	足近保育園	足近町7-112	391-2272
	小熊保育園	小熊町3-3	391-5012
	竹鼻保育園	竹鼻町2802	392-2378
	福寿保育園	福寿町本郷1245-1	391-5532
	江吉良保育園	江吉良町481	391-5645
	堀津保育園	堀津町前谷68	398-6103
認定 こども園	桜花保育園	上中町長間1041	391-4715
	中島保育園	下中町城屋敷321	398-6855
	まさきこども園	正木町坂丸2-30	391-4319
警察	ひかり泉こども園	正木町新井348	391-3852
	くわばらこども園	桑原町八神2253	398-8237
	小熊警察官駐在所	小熊町外栗野4-3	392-3053
	正木交番	正木町森14-3-1	392-6778
	竹鼻交番	福寿町浅平3-18	392-3191
	上中警察官駐在所	上中町長間1065-3	391-0474
	桑原警察官駐在所	桑原町八神4050-1	398-7918
郵便局	高速道路交通警察隊	江吉良町2585	398-1595
	羽島郵便局	竹鼻町125-1	391-2921
	足近郵便局	足近町小荒井1-10	391-2923
	羽島竹鼻郵便局	竹鼻町狐穴3188-1	391-2922
	羽島上中郵便局	上中町沖1757	398-2924
	桑原郵便局	桑原町八神4749	398-8855

平成29年版  
**羽島市統計書**  
平成30年11月発行

編集発行 羽島市総務部総務課  
〒501-6292  
岐阜県羽島市竹鼻町5-5  
TEL 058-392-1111  
FAX 058-394-0025

ホームページ <http://www.city.hashima.lg.jp/>

本書は、再生紙を使用しております。